



Динамики профессиональные
MUSIC CITY 800
MUSIC CITY 1000

РУКОВОДСТВО ПО ЭКСПЛУАТАЦИИ

ПРЕДУПРЕЖДЕНИЕ: ПРОЧИТЕ ДАННЫЕ ИНСТРУКЦИИ, ПРЕЖДЕ ЧЕМ ИСПОЛЬЗОВАТЬ УСТРОЙСТВО

- ♦ Используйте только поставляемые в комплекте источник и шнур питания. Если Вы не знаете параметры питания в сети общего пользования, свяжитесь с дилером или местным поставщиком электроэнергетики.
- ♦ Не отламывайте клемму заземления от шнура питания.
- ♦ Не пытайтесь поставить на предохранитель «жучка» или использовать предохранитель другого номинала.
- ♦ Не пытайтесь ремонтировать устройство самостоятельно, так как снятие крышек может подвергнуть Вас опасности электрошока и другим рискам.
- ♦ Позвольте квалифицированным специалистам заняться ремонтом. Ремонт необходим в том случае, если устройство каким-либо образом было повреждено, например если был поврежден штепсель или шнур питания, в устройство попала жидкость или посторонние объекты, устройство было подвержено воздействию дождя или сырости, не функционирует нормально или было уронено.
- ♦ Не удаляйте средства безопасности с поляризованного штепселя или штепселя с заземлением. Поляризованный штепсель это штепсель, один из щупов которого шире другого (*при питании от 110 вольт*). Штепсель с заземлением оснащен двумя щупами и одним хвостовиком заземления. Широкий щуп и третий хвостовик сделаны для безопасности. Если поставляемый в комплекте штепсель не подходит к розетке питания, проконсультируйтесь с электриком по поводу замены розетки.
- ♦ Не пользуйтесь усилителем в сырых или влажных условиях.
- ♦ Шнур питания следует отключить от розетки, если Вы не пользуетесь устройством в течение долгого промежутка времени.
- ♦ Не наступайте на шнур и избегайте перегибов, особенно близко к штепселю и гнезду устройства.
- ♦ Когда приборный или сетевой штепсель используются для выключения устройства, выключатель самого устройства останется в положении ВКЛЮЧЕНО.

МЕРЫ ПРЕДОСТОРОЖНОСТИ

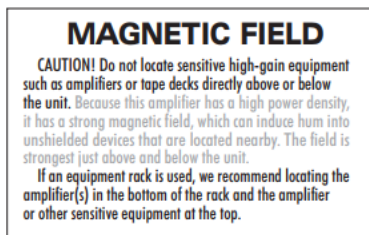

ПРЕДУПРЕЖДЕНИЕ: Чтобы снизить риск поражения электрическим током, не снимайте крышку (или заднюю часть). Внутри нет деталей, обслуживаемых пользователем. Обращайтесь за обслуживанием только к квалифицированному обслуживающему персоналу.



ПРЕДУПРЕЖДЕНИЕ: Во избежание возгорания или поражения электрическим током не подвергайте устройство воздействию дождя и влаги. Электрическое оборудование НИКОГДА не должно храниться или храниться во влажной среде.



Этот символ, где бы он ни появлялся, предназначен для предупреждения пользователя о наличии неизолированного опасного напряжения внутри корпуса устройства, которое может иметь достаточную величину для риска поражения электрическим током.



Этот символ, где бы он ни появлялся, предназначен для предупреждения пользователя о наличии важных инструкций по эксплуатации и техническому обслуживанию (обслуживанию) в литературе, прилагаемой к данному устройству.

- Используйте только блоки питания, входящие в комплект поставки.
- Убедитесь, что рабочее напряжение адаптера соответствует напряжению электрической сети.
- Не пытайтесь разбирать устройство. Устройство не содержит частей, обслуживаемых пользователем. Ремонт должен выполняться квалифицированным обслуживающим персоналом.

ВВЕДЕНИЕ

Новая разработка BIEMA, система MUSIC CITY, это больше, чем просто набор динамиков – это шаг в новую эру профессиональной и домашней аудиотехники. Удивительно удобный и гибкий набор динамиков позволяет вам слушать музыку и управлять воспроизведением, не путаясь в многочисленных проводах. Полнодиапазонный динамик в прочном корпусе из алюминиевого сплава. Превосходная ударопрочность, элегантная отделка с защитой от царапин и умная структура в очень компактной упаковке делают систему идеальной для самых разнообразных задач. Сабвуфер оснащен низкочастотным динамиком с высоким коэффициентом демпфирования, обеспечивающим мощные и сочные низы. Предусмотренные конструкции портов не только помогают динамику сохранять чистый и хороший звук, но также снижают уровень шума и сводят к минимуму искажения. Удобная монтажная стойка обеспечивает быстрое подключение и дополнительное звуковое покрытие. Колонка идеально сочетается с мощным сабвуфером, обеспечивая потрясающее воспроизведение звука практически в любом приложении или в разных местах. MUSIC CITY, безусловно, является разумным решением для дома или для общественных мест, таких как школы, отели, магазины, рынки, небольшие вечеринки и т. д.

Существуют две модели серии Music City: Music City **800** и Music City **1000**. Music City **800** состоит из колонки 800a и 8-дюймового активного сабвуфера 800b. 800a – это алюминиевый кабинет с двумя 3-дюймовыми MF-драйверами и 3-дюймовым твитером. Music City **1000** состоит из колонки 1000a и 10-дюймового активного сабвуфера 1000b. 1000a - это алюминиевый кабинет с 6-ю 3-дюймовыми MF-драйверами и одним 3-дюймовым твитером. Обе системы имеют усилитель класса D, который расположен в сабвуфере левой колонки. Задняя панель обеспечивает вход для стереофонического сигнала, внешних колонок и дополнительных выходов, а также для беспроводного подключения сигнала через Bluetooth.

ОСОБЕННОСТИ

- Полнодиапазонный динамик размещен в элегантном и прочном корпусе из алюминиевого сплава. Корпус сабвуфера выполнен из высококачественного фанерного покрытия с глянцевой полиуретановой краской.
- Мощный SMP5-усилитель, установленный в сабвуфере, представляет собой 3-канальный усилитель класса D с обработкой DSP. Это обеспечивает чистые и гладкие высокие и средние частоты, но мощные и сочные басы.
- Ограничитель средних и высоких частот защищает систему от перегрузки, а также обеспечивает идеальное звучание благодаря более низкому уровню искажений вблизи порога чувствительности.
- Ограничитель низких частот дает плотное звучание низов, используя меньшее количество колебаний динамика за счет рационального распределения энергии. Это защищает динамики от повреждения негармоничными искажениями.
- Технология понижения чувствительности высоких частот уменьшает шум системы и устраняет нелинейную частотную характеристику.
- Дозвуковой фильтр защищает усилитель мощности, а динамики от создания вредных сверхнизких частот. В то же время он увеличивает мощность и громкость в используемом диапазоне частот.
- Дополнительный линейный вход RCA обеспечивает гибкое применение.
- Встроенный приемник Bluetooth обеспечивает беспроводное управление и прослушивание любимой музыки.
- Недавно разработанная встроенная опора для крепления делает гораздо более удобной установку и подключение, позволяет выбирать угол звукового покрытия.
- Стильный дизайн, множество функций в одной системе, быстрая настройка и удобство в использовании.

УПРАВЛЕНИЕ

УСТАНОВКА И ПОДКЛЮЧЕНИЕ (Рис1)

- (1). Установите два сабвуфера Music City в нужном месте. Затем привинтите стойку к сабвуферу и установите колонку сверху.
- (2). Подсоедините один конец кабеля динамика к SPEAKON левого бокового динамика.
- (3). Подключите другой конец кабеля динамика к правому динамику SPEAKON.
- (4). Вставьте шнур питания в розетку переменного тока динамика.
- (5). Подключите другой конец шнура питания к розетке.



СОПРЯЖЕНИЕ УСТРОЙСТВ BLUETOOTH

Сопряжение происходит, когда два устройства Bluetooth связываются друг с другом и устанавливают соединение. Запись информации об этом соединении затем сохраняется в памяти каждого устройства. После того, как вы подключите устройство к Music City, вам не нужно подключать его снова.

Music City может соединяться с различными видами устройств Bluetooth. Однако система может одновременно подключаться и воспроизводить звук только с одного устройства.

ЗАДНЯЯ ПАНЕЛЬ И ЭЛЕМЕНТЫ УПРАВЛЕНИЯ

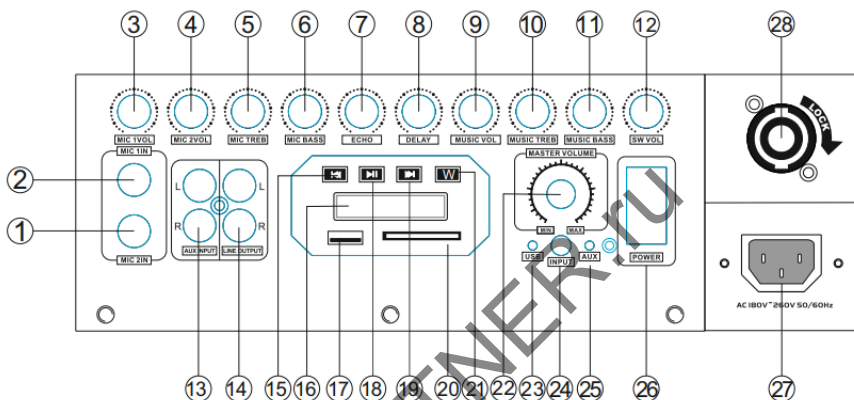

1. Вход кабельного микрофона 2
2. Вход кабельного микрофона 1
3. Регулятор громкости входа микрофона 1
4. Регулятор громкости входа микрофона 2
5. Регулятор уровня высоких частот микрофона
6. Контроль уровня низких частот микрофона
7. Контроль уровня эха микрофона
8. Управление задержкой микрофона
9. Регулятор громкости музыки
10. Контроль уровня высоких частот музыки
11. Контроль уровня низких частот музыки
12. контроль уровня музыки сабвуфера
13. Разъем дополнительного входа RCA
14. Разъем RAC линейного выхода
15. Предыдущая песня при воспроизведении с USB или уменьшение громкости
16. Дисплей состояния работы SD/USB/BLUETOOTH
17. Вход USB
18. Кнопка воспроизведения/паузы
19. Следующая песня при воспроизведении с USB или увеличение громкости
20. Разъем SD-карты
21. Выбор входа USB, SD, BLUETOOTH (Примечание: не работает с FM)
22. Регулировки громкости
23. Индикатор состояния USB
24. Селектор входного сигнала
25. Индикатор состояния дополнительного входа
26. Выключатель питания
27. Разъем питания AC 220V
28. Дополнительный выход мощности XLR

ТЕХНИЧЕСКИЕ ХАРАКТЕРИСТИКИ

MODEL	MUSIC CITY 800a (Top)	MUSIC CITY 1000a (Top)
Диапазон частот	180Hz-18KHz	180Hz-18KHz
Компоненты	BML-T302*2 BМН-T92*1	BML-T302*6 BМН-T92*1
Импеданс	16 Ohm	12 Ohm
Номинальная мощность (RMS)	50W	150W
Чувствительность	81dB(1W/1m)	84dB(1W/1m)
Максимальный уровень звукового давления	101db	109db
Габариты Продукт/Упаковка	467x94.5x116.5/203x168x1038(x2)mm	700x94.5x116.5/168x318x1038(x2)mm
Вес, нетто/брутто	2,5кг/3,5кг	5,5кг/6,5кг

MODEL	MUSIC CITY 800b (Sub)	MUSIC CITY 1000b (Sub)
Диапазон частот	40Hz-250Hz	30Hz-250Hz
Компоненты	BML-L0803*1	BML-L1003*1
Импеданс	8 Ohm	8 Ohm
Номинальная мощность (RMS)	200W	250W
Максимальный уровень звукового давления	114dB	119dB
Ограничитель	Опто-контролируемый	Опто-контролируемый
Входная чувствительность	0.775V	0.775V
Фильтр низких частот	20Hz-250Hz	20Hz-250Hz
Габариты Продукт/Упаковка	290x330x400/709x487x422(x2)mm	350x410x500/828x587x502(x2)mm
Вес, нетто/брутто	11,0кг/12,0кг	21,0кг/25,0кг

Аксессуары: Шнур питания, РУКОВОДСТВО ПО ЭКСПЛУАТАЦИИ

ПРИМЕЧАНИЕ: В целях улучшения качества продукции, характеристики и внешний вид устройства могут быть изменены без уведомления.

РАЗМЕРЫ

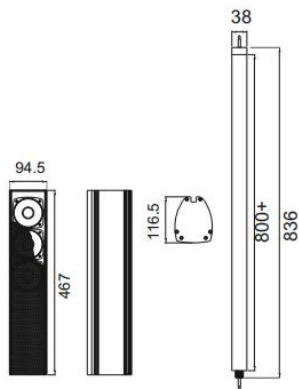

Music City 800a Column speaker

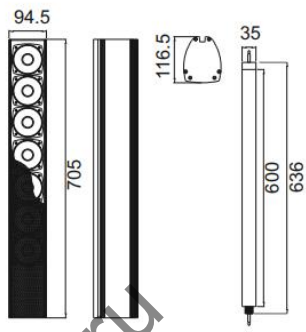

Music City 1000a Column speaker

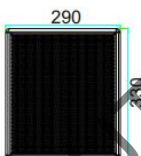

Music City 800b Subwoofer

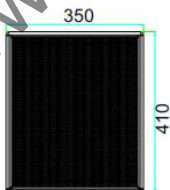
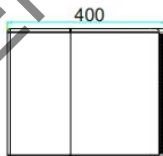

Music City 1000b Subwoofer

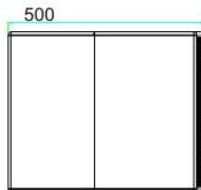

www.LUTNER.ru

ГАРАНТИЙНЫЕ ОБЯЗАТЕЛЬСТВА

Устройство отвечает утвержденным образцам и требованиям стандартов: Декларация соответствия ТР ТС 020/2011 «Электромагнитная совместимость технических средств» и ТР ТС 004/2011 «О безопасности низковольтного оборудования», Директивы 2006/95/ЕС, 2004/108/ЕС. Маркирование устройства: модели, торговой марки, знаком соответствия ТР ТС производится на потребительской упаковке. Гарантийные обязательства отвечают Закону РФ «О защите прав потребителей». В соответствии с «Постановлением Правительства от 19 января 1998 года №55» музыкальные инструменты относятся к технически сложным товарам бытового назначения и попадают в «Перечень не продовольственных товаров надлежащего качества, не подлежащих возврату или обмену на аналогичный товар других размера, формы, габарита, фасона, расцветки или комплектации».

Гарантийный срок – 12 месяцев со дня продажи усилителя магазином при условии соблюдения покупателем правил эксплуатации и условий хранения. Без правильно оформленного гарантийного талона или при наличии исправления в нем, претензии по качеству не принимаются. При утере талон не восстанавливается. В случае выявления дефектов производственного характера владелец имеет право на бесплатный ремонт или замену инструмента на протяжении гарантийного срока при соблюдении следующих условий: ремонт производится только уполномоченными сервисными мастерскими по заключению экспертизы что поломка или неисправность относится к разряду гарантийных; гарантия не распространяется на изделия, поврежденные в результате неправильной эксплуатации, несоблюдении условий хранения, небрежного обращения, неправильной регулировки и настройки, попадания жидкости и химических веществ; на изделия с механическими повреждениями; если в течение гарантийного срока какая-либо часть или части инструмента будут заменены нестандартными, не рекомендованными или самодельными, а также если изделие подверглось ремонту или модернизации лицом или организацией не уполномоченными, гарантия может быть полностью или частично прервана без дополнительного извещения.

Гарантия не распространяется на расходные материалы, такие как:

- Лампы
- Кабели
- Динамики

Внимание! Гарантия не распространяется на:

- неисправности, вызванные несоблюдением требований, указанных в Руководстве пользователя;
- неисправности, вызванные попаданием в устройство посторонних предметов или жидкостей
- механические повреждения, произошедшие по вине покупателя.

Претензии к качеству инструмента без наличия паспорта и чека не принимаются.

Наименование (модель)	Акустическая система не бытового назначения	
Заводской серийный номер		
Производитель	GUANGZHOU WIND FORCE ELECTRONIC MANUFACTURING CO., LTD., Адрес: NO.4, ROAD 2, CAIER INDUSTRIAL AND BUSINESS ZONE, PANYU DISTRICT, GUANGZHOU, CHINA	
Страна происхождения	Китай	
Торговая марка	BIEMA	
Маркировка модели	MUSIC CITY 800 MUSIC CITY 1000	
Импортер в Российскую Федерацию:	ООО «Лютнер СПб» 195027, г. Санкт-Петербург, пр-кт. Metallistov, дом 7, литер А, офис 405 Почтовый адрес: 191124, Санкт-Петербург, а/я 15, тел. (812) 611-0097 www.lutner.ru	
Дата выпуска (месяц, год)		
Дата продажи		
Подпись продавца		
Штамп продавца		
Исправность устройства проверена в присутствии покупателя. С правилами эксплуатации ознакомлен (а), претензий по внешнему виду и качеству инструмента не имею: _____ (подпись покупателя)		

BIENMA
PROFESSIONAL SOUND U.S.A.

www.LUTNER.ru