

## Mute Drum Tutor

### РУКОВОДСТВО ПО ЭКСПЛУАТАЦИИ DP-900

Благодарим Вас за выбор и поздравляем с приобретением DP-900 Mute Drum Tutor компании Cherub. Внимательно прочитайте данное руководство по эксплуатации перед использованием устройства.

## 1. УВЕДОМЛЕНИЕ В ЦЕЛЯХ БЕЗОПАСНОГО ИСПОЛЬЗОВАНИЯ

### Общая информация

- Никогда не используйте спирт, бензин или растворитель для очистки ЖК-дисплея или какой-либо части устройства. Пожалуйста, не давите и не ударяйте корпус устройства, во избежание повреждения ЖК-дисплея или других частей.
- Пожалуйста, не храните и не используйте в условиях высокой температуры, влажности или пыли.

### Использование батареек

- Пожалуйста, обращайте внимание на полярность батареек при установке новых.
- Вынимайте батарейки, если устройство не будет использоваться в течение длительного периода.
- Если устройство не работает должным образом, выньте батарейки на 10 секунд и вставьте обратно.
- Замените батарейки, если отображение на ЖК-дисплее нечеткое.
- Пожалуйста, утилизируйте старую батарею как следует.

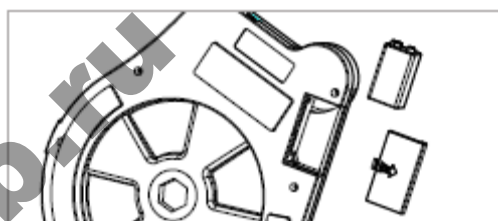

## 2. ОСНОВНЫЕ ЧАСТИ И ФУНКЦИИ

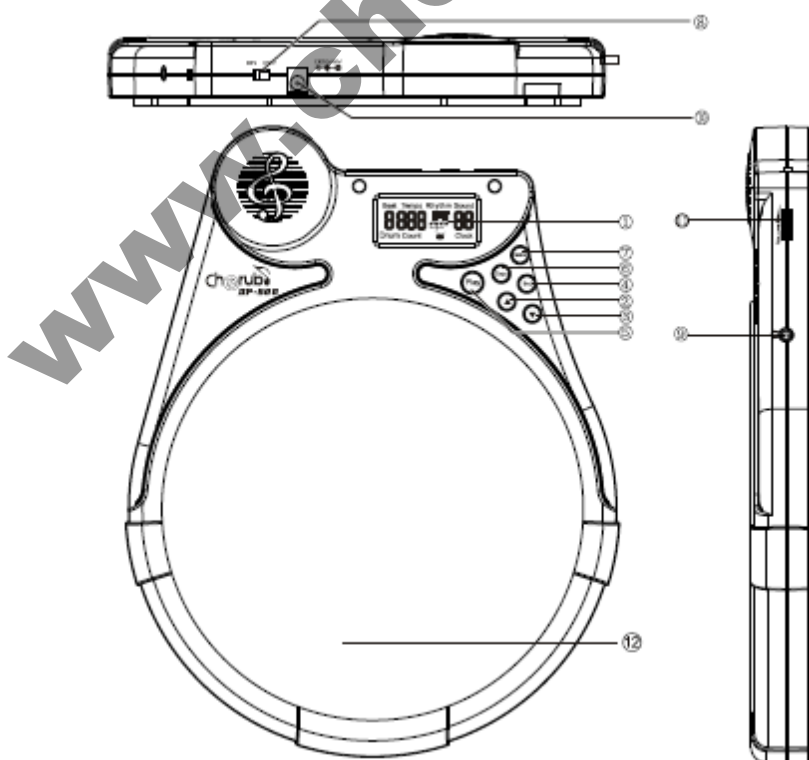

- 1)-ЖК дисплей -----Отображает долю, тип ритма и темп
- 2)-Кнопка Plus (Плюс)-----Прибавляет выбранное Вами значение
- 3)-Кнопка Minus (Минус)-----Уменьшает выбранное Вами значение
- 4)-Кнопка Choose (Выбор)-----Выбирает долю, темп и тип ритма для регулировки
- 5)-Кнопка Startup (Запуск)-----Запускает и останавливает метроном и драм-машину
- 6)-Кнопка Counting (Счетчик)-----Нажмите для включения режима счетчика
- 7)-Кнопка Drum-----Нажмите для включения режима драм-машины.
- 8)-Кнопка Power (Сеть)-----Для включения, выключения устройства

- 9) Гнездо наушников-----Используйте наушники для прослушивания Вашей ритмической фигуры (бесшумный режим)
- 10) Гнездо АС адаптера -----Используйте 9V АС адаптера экран +, контакт -
- 11) Кнопка Volume (Громкость)-----Регулирует общую громкость воспроизведения устройства
- 12) Рабочая поверхность-----Для ударов палочками

### 3. РУКОВОДСТВО ПО ЭКСПЛУАТАЦИИ РЕЖИМА «МЕТРОНОМ»

После включения питания, устройство отобразит содержание ЖК дисплея в течении 1 секунды, а затем перейдет в режим «метронома».

#### 1. Режим «метроном»

Вы можете нажать "metro" для выбора режима «метронома» или «драм-машины».

- A. Нажмите кнопку "sel"(выбор) один раз для регулировки доли путем нажатия Up & Down (Вверх и Вниз) для выбора доли от 0-6.
- B. Нажмите кнопку "sel"(выбор) два раза для регулировки Темпа путем нажатия Up & Down (Вверх и Вниз) для настройки в диапазоне 30-260 ударов/минуту.
- C. Нажмите кнопку "sel"(выбор) три раза для выбора типа Ритма путем нажатия Up & Down (Вверх и Вниз).
- D. Нажмите кнопку "sel"(выбор) четыре раза для окончания настройки. Нажмите "Play" для включения метронома.
- E. Система автоматически вернется в режим «метронома» без выполнения какого-либо действия через 10 секунд в рамках установленного режима.
- F. Нажмите Up & Down (Вверх и Вниз) для выбора звучания ритмического рисунка. Drum sound (Звучание барабана) при включенном (☑) и electronic sound (электронный звук) – при отключенном (☐).

#### 2. Режим Драм-Машина и введение в эксплуатацию

В режиме «Метроном», нажмите «Metro» для включения режима Драм-машины.

- A. Нажмите кнопку "sel"(выбор) для выбора одной из 9 типов драм-ритмов.
- B. Нажмите Up & Down (Вверх и Вниз) для регулировки темпа ритма от 30-260 ударов/минуту.
- C. Нажмите кнопку «play» для включения драм-машины.

#### 3. Функция подсчета

Нажмите кнопку «train» для входа в данную функцию.

- A. Нажмите Up & Down (Вверх и Вниз) для выбора подсчета ударов между 15 сек, 30 сек, 45 сек, 60 сек, и 90 сек.
- B. Обратный счет начинается с первого удара и заканчивается последним.
- C. Нажмите кнопку «play» для возврата с последующим запуском.

### 4. СПЕЦИФИКАЦИИ

#### 1. Метроном

Значение доли регулируется в диапазоне 0-6. Темп регулируется от 30-260 удар/минута.

Электронный звук и реальный звук барабана являются возможными для звучания метронома.

#### 2. Счетчик ударов

позволяет подсчитать удары в интервале времени: 15 сек, 30 сек, 45 сек, 60 сек и 90 сек.

#### 3. Драм-Машина с различными типами Ритма

9 различных типов Ритма на Ваш выбор:

1. Диска, 2. Хард Рок, 3. Хип-Хоп, 4. Арена Рок, 5. Боссанова, 6. Самба, 7. Ча-Ча, 8. Поп, 9. Фанк.

Темп также регулируется под каждый тип ритма в диапазоне 30 – 260 удар/минута.

**Размеры: 277Д\*216Ш\*24В (мм)**

**Электропитание:** Сухая батарея (9v тип) или адаптивный 9V АС адаптер экран +, контакт -

**9 Вес:** 783.6г

## 5. АКСЕССУАРЫ

1. Руководство пользователя
2. 9V батарея Сертификат о прохождении контроля качества

\*В ходе усовершенствования продукта, дизайн и спецификации могут изменяться без предупреждения.

### Гарантийные обязательства

Данное устройство не подлежит обязательной сертификации.

Гарантийный срок 6 месяцев со дня продажи его магазином при условии соблюдения покупателем правил хранения и эксплуатации. В случае выявления дефектов производственного характера владелец имеет право на бесплатный ремонт или замену устройства на протяжении гарантийного срока. Претензии по качеству товара без предъявления паспорта со штампом магазина и чека магазина не принимаются.

**Внимание! Несоблюдение полярности элементов питания при установке может вывести устройство из строя, гарантийные обязательства в данном случае не действуют.**

**На элементы питания гарантия не распространяется.**

Дата продажи \_\_\_\_\_

Подпись продавца \_\_\_\_\_

Штамп продавца \_\_\_\_\_