



Тренажер для игры на ударных DP-850

Инструкция по эксплуатации

Спасибо за то, что вы приобрели электронный пэд –тренажер для игры на ударных инструментах DP-850. Поздравляем Вас с этим выбором!

РЕКОМЕНДАЦИИ ПО ЭКСПЛУАТАЦИИ

Общие

- Никогда не используйте для протирки жидко-кристаллического дисплея (LCD) и корпуса тренажера спирт, бензин, растворитель или другие химически активные жидкости.
- Пожалуйста, не роняйте и оберегайте от ударов корпус тренажера, особенно ЖК дисплей, поскольку это может вывести тренажер из строя или стать причиной поломки.
- Не используйте тренажер в условиях повышенной влажности, повышенной температуры или при сильном запылении.

Использование батареи

- Пожалуйста, соблюдайте полярность при подключении новой батареи.
- Вынимайте батарею, если не используете тренажер длительное время.
- Если тренажер не реагирует на нажатия кнопок, выньте батарею и вставьте обратно через 10 секунд.
- Заменяйте батарею, когда увидите, что ЖК дисплей потускнел.
- Пожалуйста, не используйте старые батареи.

Внешний вид и функции могут изменяться без уведомления.

www.LUTNER.ru

УСТРОЙСТВО ИЗДЕЛИЯ

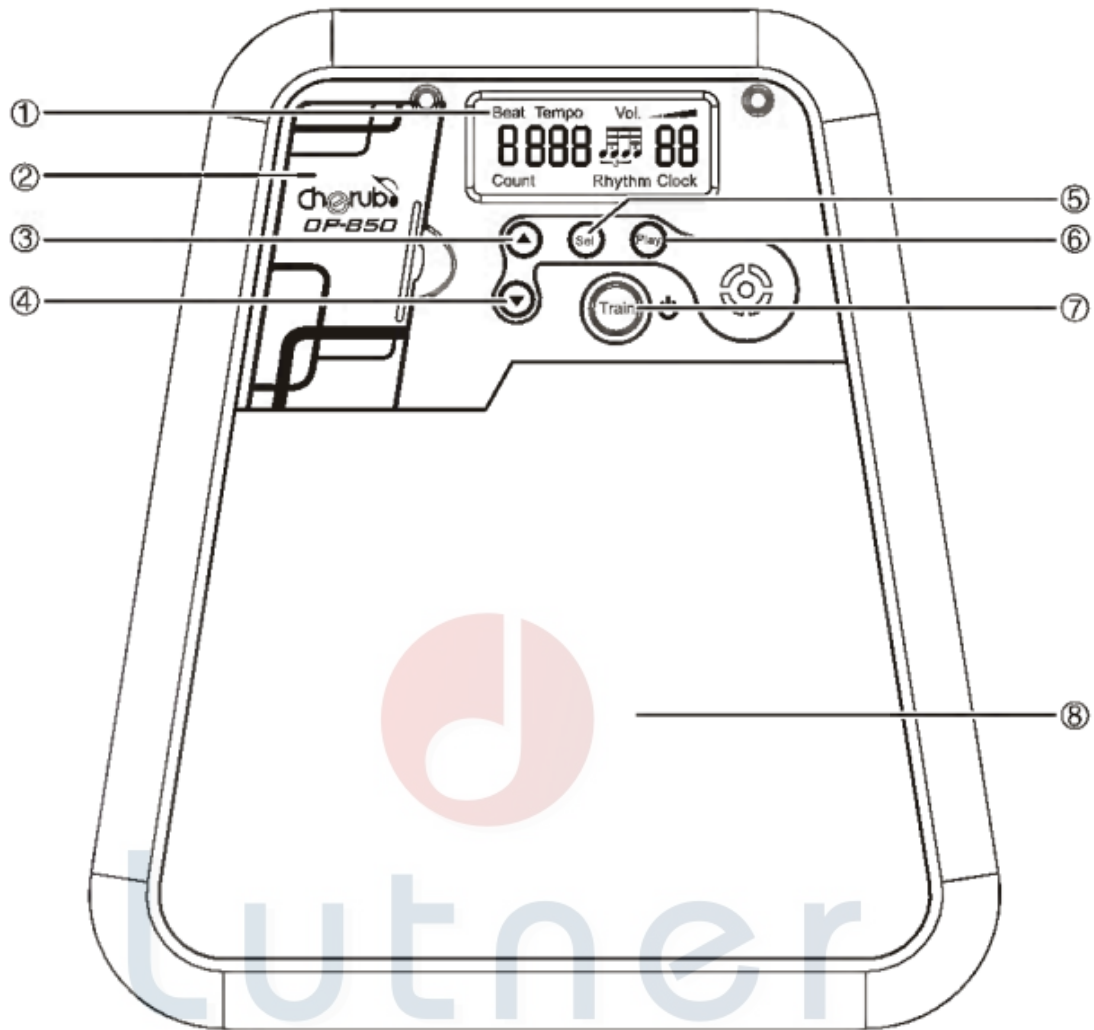

- | | |
|--------------------------|--|
| ① ЖК Дисплей | Отображает сильную долю, ритм, темп, уровень громкости |
| ② Крышка отсека батареек | Установите 2 батарейки типа AAA |
| ③ ▲ | Нажмите, чтобы изменить параметр |
| ④ ▼ | Нажмите, чтобы изменить параметр |
| ⑤ Sel | Выберите тип сильной доли, темпа и ритма для настройки |
| ⑥ Play | Пуск и остановка метронома |
| ⑦ Power/Train | Выключатель питания/Переключатель режима тренировки |
| ⑧ Резиновый пэд | Поверхность для тренировки |

УСТАНОВКА ЭЛЕМЕНТОВ ПИТАНИЯ

Когда ЖК дисплей или подсветка потускнеет, замените батарею, следуя инструкции на рисунке.

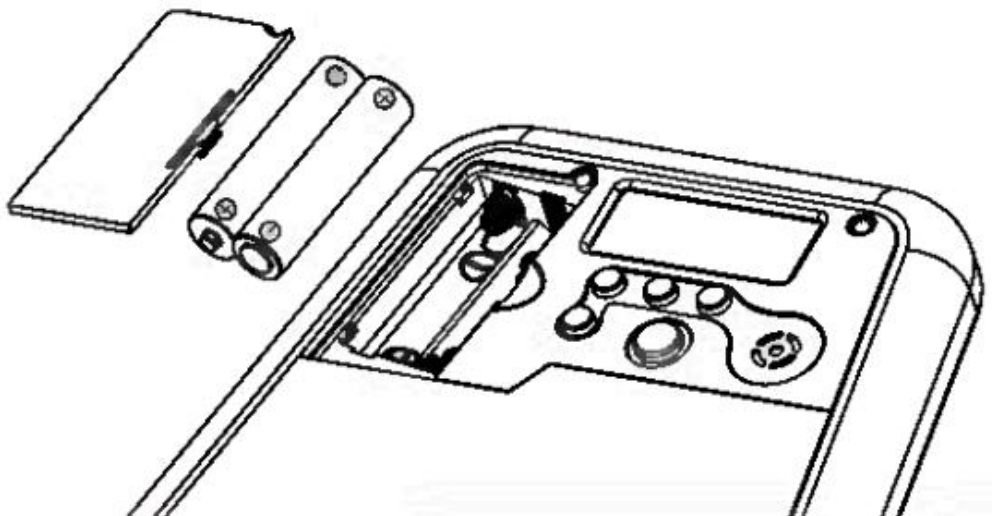

ВАЖНО: Обратите внимание на полярность при замене батареи. Удалите батареи, если тренажер не будет использоваться в течение длительного периода времени.

ИСПОЛЬЗОВАНИЕ DP-850

Нажмите и удерживайте кнопку POWER в течение 2 секунд, чтобы включить DP-850.

- Режим МЕТРОНОМ

При включении питания, DP-850 в течение одной секунды отобразит все функции, после чего автоматически перейдет в режим МЕТРОНОМ.



1. Нажмите кнопку **Sel** для входа в режим редактирования: Сильная доля (0-6), Темп (30-260 ударов в минуту), Ритм. Нажимая кнопку ▲ или ▼, установите нужные значения параметров.
2. Находясь в режиме редактирования, DP-850 автоматически вернется в режим МЕТРОНОМ, если в течение 10 секунд не нажата ни одна кнопка.
3. После установки всех параметров, нажмите кнопку **Play**, чтобы запустить или остановить метроном.
4. В режиме воспроизведения нажимайте кнопки ▲ или ▼ для настройки громкости метронома.
5. DP-850 автоматически выключит метроном, если в течение 3 минут не выполнялись никакие действия.

- Функция ТРЕНАЖЕР

DP-850 включает 4 различных режима тренажера. Нажимая кнопку **Train**, переключайте тренажер между режимами Beats Counting, Mute Counting, Gradual Up/Down, Step Up/Down.

- Режим тренировки Beats Counting



Тренировка в режиме Beats Counting покажет вам, насколько быстро играет барабанщик.

1. Нажмите кнопку **Train** один раз, чтобы выбрать режим тренировки Beats Counting.
2. Нажимайте кнопки ▲ или ▼ для выбора продолжительности временного отрезка: 15, 30, 45, 60 или 90 секунд.
3. Отсчет времени начнется с первым ударом палочки по пэду. На ЖК дисплее отобразится общее количество ударов.
4. Нажмите кнопку **Play**, чтобы обнулить результат.

- Режим тренировки Mute Counting



Режим Mute Counting предназначен для развития чувства ритма. В этом режиме метроном будет играть с установленной громкостью первые четыре такта, а следующие четыре такта будут проигрываться с выключенным динамиком. Цикл чередования тактов с включенным и выключенным динамиком будет продолжаться до тех пор, пока тренировку не остановят.

1. Нажмите кнопку **Train**, чтобы выбрать режим тренировки Mute Counting.
2. Нажмите кнопку **Sel** для входа в режим редактирования: Сильная доля (0-6), Темп (30-260 ударов в минуту), Ритм. Нажимая кнопки ▲ или ▼, установите нужные значения параметров.
3. Нажмите кнопку **Play**, чтобы запустить или остановить метроном.

- Режим тренировки Gradual Up/Down



Режим Gradual Up/Down предназначен для развития силы удара и выносливости путем постепенного увеличения и уменьшения темпа. Скорость возрастает на один удар в минуту через каждые два удара, пока не будет достигнуто максимальное значение метронома. После этого скорость начинает снижаться на один удар в минуту через каждые два удара, пока не опустится до оригинального значения. Затем процесс повторяется. Если выбран режим "PATTERN", то скорость изменяется на один удар в минуту каждые два такта.

1. Нажмите кнопку **Train**, чтобы выбрать режим тренировки Gradual Up/Down.
2. Нажмите кнопку **Sel** для входа в режим редактирования: Сильная доля (0-6), Темп (30-260 ударов в минуту), Ритм. Нажимая кнопки ▲ или ▼, установите нужные значения параметров.
3. Нажмите кнопку **Play**, чтобы запустить или остановить метроном.

■ Режим тренировки Step Up/Down



Режим Step Up/Down предназначен для развития выносливости путем постепенного увеличения и уменьшения темпа метронома. В этом режиме скорость возрастает на пять ударов в минуту через каждые четыре такта, пока не будет достигнуто максимальное значение метронома. После этого скорость начинает снижаться на пять ударов в минуту через каждые четыре такта, пока не опустится до оригинального значения. Затем процесс повторяется.

1. Нажмите кнопку **Train**, чтобы выбрать режим тренировки Step Up/Down.
2. Нажмите кнопку **Sel** для входа в режим редактирования: Сильная доля (0-6), Темп (30-260 ударов в минуту), Ритм. Нажимая кнопки ▲ или ▼, установите нужные значения параметров.
3. Нажмите кнопку **Play**, чтобы запустить или остановить метроном.

ХАРАКТЕРИСТИКИ

- Метроном

Ритм: 

Сильная доля: 0,1,2,3,4,5,6

Темп, диапазон: 30-260 ударов в минуту

Громкость: ВЫКЛ/ТИХО/СРЕДНЕ/ГРОМКО

Счетчик ударов

Время подсчета ударов: 15,30,45,60,90 секунд

- Режимы тренировки
Beats Counting,
Mute Counting,
Gradual Up/Down,
Step Up/Down.
- Питание: 3В (Батарея ААА х 2)
- Габариты: 174(Ш) х 155(Д) х 19(В) мм
- Вес: 390 г
- Компоновка: батарейка 9В ("Крона"), инструкция по эксплуатации

МЕРЫ ПРЕДОСТОРОЖНОСТИ

- Окружающая среда:
 1. Не допускается использовать тренажер в условиях высокой температуры, повышенной влажности или отрицательных температурах.
 2. Не используйте тренажер в прямом солнечном свете.
- Пожалуйста, не разбирайте тюнер самостоятельно.
- Пожалуйста, сохраните это руководство для дальнейшего использования.

Lutner
music company
www.LUTNER.ru

ВАЖНОЕ ПРИМЕЧАНИЕ ДЛЯ ПОКУПАТЕЛЕЙ

Данное устройство было произведено в соответствии с жесткими характеристиками и требованиями к питанию, применяемыми в стране, в которой устройство должно использоваться. Если Вы приобрели данный продукт через интернет, почтовым заказом, и/или по телефонным продажам, Вы должны удостовериться, что этот продукт предназначен для использования в стране Вашего проживания.

ПРЕДУПРЕЖДЕНИЕ: Использование данного продукта в любой стране кроме той, для которой он был предназначен, может быть опасно, и может сделать недействительной гарантию производителя или распространителя. Пожалуйста, сохраняйте Ваш кассовый чек в качестве доказательства приобретения, в противном случае Вам может быть отказано в гарантийном обслуживании производителем или распространителем.



Гарантийные обязательства

Данное устройство отвечает утвержденным образцам и требованиям стандартов: Декларация соответствия ТР ТС 020/2011 «Электромагнитная совместимость технических средств»
 Маркировка устройства, модели, торговой марки, знаком соответствия ТР ТС производится на потребительской упаковке. Условия хранения продукции в соответствии с ГОСТ 15150-69.
 Гарантийный срок 6 месяцев со дня продажи его магазином при условии соблюдения покупателем правил хранения и эксплуатации. В случае выявления дефектов производственного характера владелец имеет право на бесплатный ремонт или замену устройства на протяжении гарантийного срока. Претензии по качеству товара без предъявления паспорта устройства со штампом магазина и чека магазина не принимаются.

Внимание! Несоблюдение полярности элементов питания при установке может вывести устройство из строя, гарантийные обязательства в данном случае не действуют.
 На элементы питания гарантия не распространяется.

Наименование	Тренажер для ударных	
Производитель	«Cherub Technology Co., Ltd» Адрес: 5-6/F Building A2, Xili Nangang No.2 Industrial Park, Songbai Rd, Nanshan District, Shenzhen.518108, Guangdong, China	
Страна происхождения	Китай	
Торговая марка	CHERUB	
Маркировка модели (model)	DP-850	EAC
Импортер в Российскую Федерацию:	«ООО «Лютнер СПб» 195279, г. Санкт-Петербург, ул.Передовиков, д.19 лит.А пом.6Н, Почтовый адрес: 191124, Санкт-Петербург, а/я 15, тел. (812) 327-15-44 www.LUTNER.ru	

Дата продажи _____

Подпись продавца _____

Штамп продавца _____

С правилами пользования ознакомлен _____
 (подпись покупателя)