



Тренажер для игры на ударных DP-950

Инструкция по эксплуатации

Спасибо за то, что вы приобрели электронный пэд –тренажер для игры на ударных инструментах DP-950. Поздравляем Вас с этим выбором!

РЕКОМЕНДАЦИИ ПО ЭКСПЛУАТАЦИИ

Общие

- Никогда не используйте для протирки жидко-кристаллического дисплея (LCD) и корпуса тренажера спирт, бензин, растворитель или другие химически активные жидкости.
- Пожалуйста, не роняйте и оберегайте от ударов корпус тренажера, особенно ЖК дисплей, поскольку это может вывести тренажер из строя или стать причиной поломки.
- Не используйте тренажер в условиях повышенной влажности, повышенной температуры или при сильном запылении.

Использование батареи

- Пожалуйста, соблюдайте полярность при подключении новой батареи.
- Вынимайте батарею, если не используете тренажер длительное время.
- Если тренажер не реагирует на нажатия кнопок, выньте батарею и вставьте обратно через 10 секунд.
- Заменяйте батарею, когда увидите, что ЖК дисплей потускнел.
- Пожалуйста, не используйте старые батареи.

Внешний вид и функции могут изменяться без уведомления.

www.LUTNER.ru

УСТРОЙСТВО ИЗДЕЛИЯ

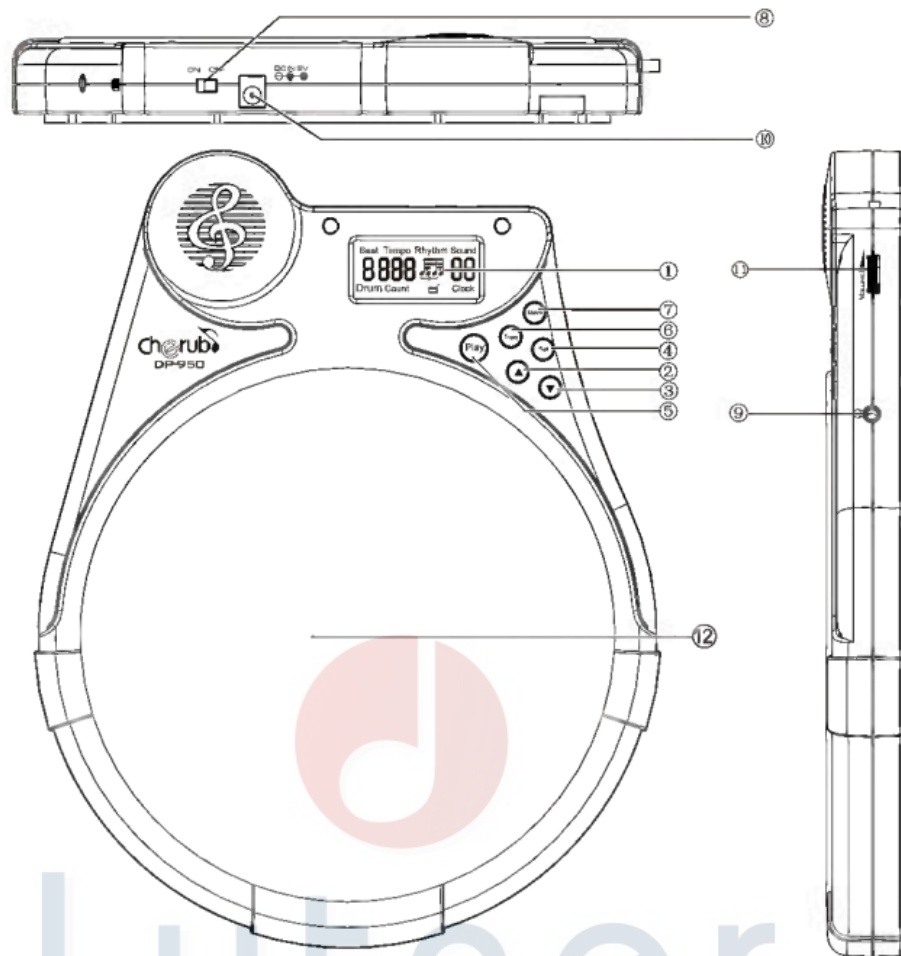

- | | |
|------------------------|--|
| ① ЖК Дисплей | Отображает сильную долю, ритм, темп, уровень громкости |
| ② ▲ | Нажмите, чтобы изменить параметр |
| ③ ▼ | Нажмите, чтобы изменить параметр |
| ④ Sel | Выберите тип сильной доли, темпа и ритма для настройки |
| ⑤ Play | Пуск и остановка метронома |
| ⑥ Training | Нажмите для включения режима тренировки |
| ⑦ Metro | Нажмите для переключения режима Метроном / Ударные |
| ⑧ Power | Выключатель питания |
| ⑨ Разъем для наушников | Используйте наушники для прослушивания метронома или ударных |
| ⑩ Разъем блока питания | Используйте адаптер питания 9В |
| ⑪ Громкость | Регулятор громкости тренажера |
| ⑫ Резиновый пэд | Поверхность для тренировки |

УСТАНОВКА ЭЛЕМЕНТОВ ПИТАНИЯ

Когда ЖК дисплей или подсветка потускнеет, замените батарею, следуя инструкции на рисунке.

ВАЖНО: Обратите внимание на полярность при замене батареи. Удалите батареи, если тренажер не будет использоваться в течение длительного периода времени.

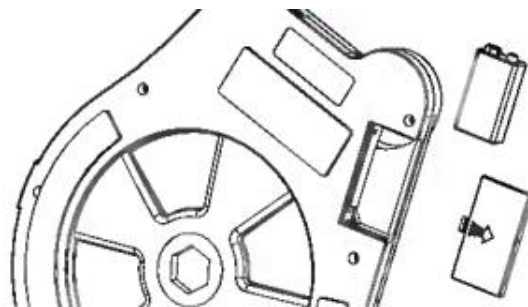

ИСПОЛЬЗОВАНИЕ DP-950

• Режим МЕТРОНОМ

При включении питания, DP-950 в течение одной секунды отобразит все функции, после чего автоматически перейдет в режим МЕТРОНОМ.



1. Нажмите кнопку ⑦ для переключения режима МЕТРОНОМ и УДАРНЫЕ.
 2. Нажмите кнопку ④ для входа в режим редактирования: Сильная доля (0-6), Темп (30-260 ударов в минуту), Ритм. Нажимая кнопку ② или ③ кнопку, установите нужные значения параметров.
 3. Находясь в режиме редактирования, DP-950 автоматически вернется в режим МЕТРОНОМ, если в течение 10 секунд не нажата ни одна кнопка.
 4. В режиме воспроизведения нажимайте кнопки ② или ③ для настройки громкости метронома.
- Режим УДАРНЫЕ



1. Находясь в режиме МЕТРОНОМ, нажмите кнопку ⑦ для переключения в режим УДАРНЫЕ.
2. Нажмите кнопку ④ для выбора одного из девяти пресетов стиля игры
3. Нажимайте кнопки ② или ③ для настройки темпа: 30-260 ударов в минуту.
4. Нажмите кнопку ⑤ для начала воспроизведения выбранного ритма.
5. В режиме УДАРНЫЕ на ЖК дисплее отображается соответствующая иконка.

- **Функция ТРЕНАЖЕР**

DP-950 включает 4 различных режима тренажера. Нажимая кнопку ⑥, переключайте тренажер между режимами Beats Counting, Mute Counting, Gradual Up/Down, Step Up/Down.

- **Режим тренировки Beats Counting**

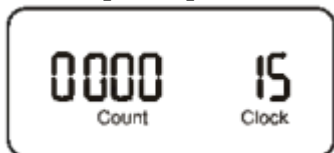

Тренировка в режиме Beats Counting покажет вам насколько быстро играет барабанщик.

1. Нажмите кнопку ⑥ один раз, чтобы выбрать режим тренировки Beats Counting.
2. Нажимайте кнопки ② или ③ для выбора продолжительности временного отрезка: 15, 30, 45, 60 или 90 секунд.
3. Отсчет времени начнется с первым ударом палочки по пэду. На ЖК дисплее отобразится общее количество ударов.
4. Нажмите кнопку ⑤ чтобы обнулить результат.

- **Режим тренировки Mute Counting**

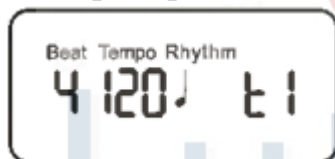

Режим Mute Counting предназначен для развития чувства ритма. В этом режиме метроном будет играть с установленной громкостью первые четыре такта, а следующие четыре такта будут проигрываться с выключенным динамиком. Цикл чередования тактов с включенным и выключенным динамиком будет продолжаться до тех пор, пока тренировку не остановят.

1. Нажмите кнопку ⑥, чтобы выбрать режим тренировки Mute Counting.
2. Нажмите кнопку ④ для входа в режим редактирования: Сильная доля (0-6), Темп (30-260 ударов в минуту), Ритм. Нажимая кнопку ② или ③ кнопку, установите нужные значения параметров.
3. Нажмите кнопку ⑤ чтобы запустить или остановить метроном.

- **Режим тренировки Gradual Up/Down**



Режим Gradual Up/Down предназначен для развития силы удара и выносливости путем постепенного увеличения и уменьшения темпа. Скорость возрастает на один удар в минуту через каждые два удара, пока не будет достигнуто максимальное

значение метронома. После этого скорость начинает снижаться на один удар в минуту через каждые два удара, пока не опустится до оригинального значения. Затем процесс повторяется. Если выбран режим "PATTERN", то скорость изменяется на один удар в минуту каждые два такта.

1. Нажмите кнопку ⑥, чтобы выбрать режим тренировки Gradual Up/Down.
 2. Нажмите кнопку ④ для входа в режим редактирования: Сильная доля (0-6), Темп (30-260 ударов в минуту), Ритм. Нажимая кнопку ② или ③ кнопку, установите нужные значения параметров.
 3. Нажмите кнопку ⑤ чтобы запустить или остановить метроном.
- Режим тренировки Step Up/Down

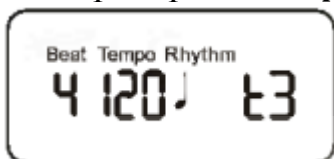

Режим Step Up/Down предназначен для развития выносливости путем постепенного увеличения и уменьшения темпа метронома. В этом режиме скорость возрастает на пять ударов в минуту через каждые четыре такта, пока не будет достигнуто максимальное значение метронома. После этого скорость начинает снижаться на пять ударов в минуту через каждые четыре такта, пока не опустится до оригинального значения. Затем процесс повторяется.

1. Нажмите кнопку ⑥, чтобы выбрать режим тренировки Step Up/Down.
2. Нажмите кнопку ④ для входа в режим редактирования: Сильная доля (0-6), Темп (30-260 ударов в минуту), Ритм. Нажимая кнопку ② или ③ кнопку, установите нужные значения параметров.
3. Нажмите кнопку ⑤ чтобы запустить или остановить метроном.

ХАРАКТЕРИСТИКИ

- Метроном
Сильная доля: 0,1,2,3,4,5,6
Темп, диапазон: 30-260 ударов в минуту
Электронный звук и звук барабана в качестве озвучки метронома
Счетчик ударов
Время подсчета ударов: 15,30,45,60,90 секунд
- Стили ударных
9 различных стилей
(1) DISCO (2) HARD ROCK (3) HIPHOP (4) ARENA ROCK (5) BOSSA NOVA (6) SAMBA (7) CHA CHA (8) POP (9) FUNK
- Режимы тренировки
Beats Counting,
Mute Counting,

Gradual Up/Down, Step Up/Down.

- Питание: Батарея 9В ("Крона"), либо адаптер питания
- Габариты: 216(Ш) x 277(Д) x 24(В) мм
- Вес: 784 г
- Комплектация: батарейка 9В ("Крона"), инструкция по эксплуатации

МЕРЫ ПРЕДОСТОРОЖНОСТИ

- Окружающая среда:
 1. Не допускается использовать тренажер в условиях высокой температуры, повышенной влажности или отрицательных температурах.
 2. Не используйте тренажер в прямом солнечном свете.
- Пожалуйста, не разбирайте тюнер самостоятельно.
- Пожалуйста, сохраните это руководство для дальнейшего использования.



ВАЖНОЕ ПРИМЕЧАНИЕ ДЛЯ ПОКУПАТЕЛЕЙ

Данное устройство было произведено в соответствии с жесткими характеристиками и требованиями к питанию, применяемыми в стране, в которой устройство должно использоваться. Если Вы приобрели данный продукт через интернет, почтовым заказом, и/или по телефонным продажам, Вы должны удостовериться, что этот продукт предназначен для использования в стране Вашего проживания.

ПРЕДУПРЕЖДЕНИЕ: Использование данного продукта в любой стране кроме той, для которой он был предназначен, может быть опасно, и может сделать недействительной гарантию производителя или распространителя. Пожалуйста, сохраняйте Ваш кассовый чек в качестве доказательства приобретения, в противном случае Вам может быть отказано в гарантийном обслуживании производителем или распространителем.



Гарантийные обязательства

Данное устройство отвечает утвержденным образцам и требованиям стандартов. Маркировка устройства, модели, торговой марки, производится на потребительской упаковке. Условия хранения продукции в соответствии с ГОСТ 15150-69.

Гарантийный срок 6 месяцев со дня продажи его магазином при условии соблюдения покупателем правил хранения и эксплуатации. В случае выявления дефектов производственного характера владелец имеет право на бесплатный ремонт или замену устройства на протяжении гарантийного срока. Претензии по качеству товара без предъявления паспорта устройства со штампом магазина и чека магазина не принимаются.

Внимание! Несоблюдение полярности элементов питания при установке может вывести устройство из строя, гарантийные обязательства в данном случае не действуют. На элементы питания гарантия не распространяется.

Наименование	Тренажер для ударных
Производитель	«Cherub Technology Co., Ltd» Адрес: 5-6/F Building A2, Xili Nangang No.2 Industrial Park, Songbai Rd, Nanshan District, Shenzhen.518108, Guangdong, China
Страна происхождения	Китай
Торговая марка	CHERUB
Маркировка модели (model)	DP-950
Импортер в Российскую Федерацию:	«ООО «Лютнер СПб» 195279, г. Санкт-Петербург, ул.Передовиков, д.19 лит.А пом.6Н, Почтовый адрес: 191124, Санкт-Петербург ,а/я 15, тел. (812) 327-15-44 www.LUTNER.ru

Дата продажи _____

Подпись продавца _____

Штамп продавца _____

С правилами пользования ознакомлен _____

(подпись покупателя)