

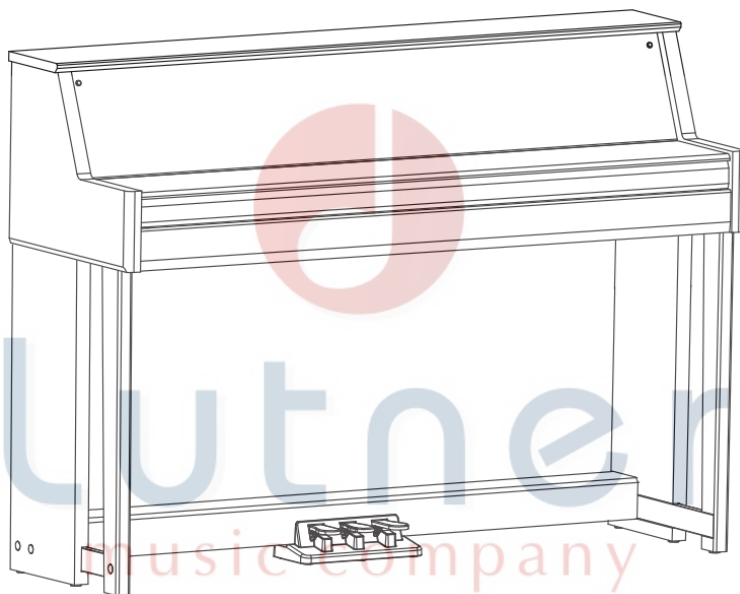

**MEDELI**



[www.LUTNER.ru](http://www.LUTNER.ru)

**Цифровое пианино**

**DP 70U**

**Инструкция по эксплуатации**

## ПРЕДУПРЕЖДЕНИЕ: ПРОЧТИТЕ ДАННЫЕ ИНСТРУКЦИИ, ПРЕЖДЕ ЧЕМ ИСПОЛЬЗОВАТЬ УСТРОЙСТВО

- ♦ Используйте только поставляемые в комплекте источник и шнур питания. Если вы не знаете параметры питания в сети общего пользования, свяжитесь с дилером или местным поставщиком электроэнергии.
- ♦ Не отламывайте клемму заземления от шнура питания.
- ♦ Не пытайтесь поставить на предохранитель «жучка» или использовать предохранитель другого номинала.
- ♦ Не пытайтесь ремонтировать устройство самостоятельно, так как снятие крышек может подвергнуть Вас опасности электрошока и другим рискам.
- ♦ Позвольте квалифицированным специалистам заняться ремонтом. Ремонт необходим в том случае, если устройство каким-либо образом было повреждено, например если был поврежден штепсель или шнур питания, в устройство попала жидкость или посторонние объекты, устройство было подвержено воздействию дождя или сырости, не функционирует нормально или было уронено.
- ♦ Не удаляйте средства безопасности с поляризованного штепселя или штепселя с заземлением. Поляризованный штепсель это штепсель, один из щупов которого шире другого (*при питании от 110 вольт*). Штепсель с заземлением оснащен двумя щупами и одним хвостовиком заземления. Широкий щуп и третий хвостовик сделаны для безопасности. Если поставляемый в комплекте штепсель не подходит к розетке питания, проконсультируйтесь с электриком по поводу замены розетки.
- ♦ Не пользуйтесь инструментом в сырых или влажных условиях.
- ♦ Шнур питания следует отключить от розетки, если вы не пользуетесь устройством в течение долгого промежутка времени.
- ♦ Не наступайте на шнур и избегайте перегибов, особенно близко к штепселю и гнезду устройства.
- ♦ Когда приборный или сетевой штепсель используются для выключения устройства, выключатель самого устройства останется в положении ВКЛЮЧЕНО.

## **ОБЩАЯ ИНФОРМАЦИЯ:**

Спасибо за то, что вы приобрели цифровое пианино DP70U производства компании MEDELI. Поздравляем вас с этим выбором! Пожалуйста, найдите время и прочтите эту инструкцию по эксплуатации для наиболее эффективного использования устройства.

## **ПРАВИЛА ЭКСПЛУАТАЦИИ И УХОД**

### **РАСПОЛОЖЕНИЕ**

Во избежание деформации, обесцвечивания или более серьезных поломок, не подвергайте устройство воздействию:

- Прямого солнечного света;
- Высокой температуры (рядом с источником тепла);
- Чрезмерной влажности;
- Пыли;
- Сильной вибрации.

### **ПИТАНИЕ**

- Убедитесь, что используете подходящий блок питания. Проверьте, что рабочее напряжение блока питания соответствует напряжению в розетке.
- Поверните выключатель питания в положение OFF (ВЫКЛ), если не используете устройство.
- Отключите адаптер питания от розетки, если устройство не используется длительное время.
- Отключайте адаптер от сети во время грозы.
- Не подключайте адаптер питания к розетке одновременно с устройствами высокого энергопотребления – электронагревателями, микроволновыми печами и т.д. Не рекомендуется использовать мульти-адаптеры, так как это может привести к снижению качества звучания, ошибок в работе и, возможно, поломке инструмента.

### **ВЫКЛЮЧАЙТЕ ПИТАНИЕ ПРЕЖДЕ, ЧЕМ ПОДСОЕДИНЯТЬ**

- Во избежание повреждений, отключайте питание инструмента, прежде чем подсоединить или отсоединить внешние устройства (наушники, педали и т.д.).

### **УХОД И ТРАНСПОРТИРОВКА**

- Никогда не применяйте чрезмерных усилий к элементам управления, разъемам и другим частям инструмента.
- Всегда отсоединяйте кабели, крепко взявшись за штекер, а не за кабель.
- Перед перемещением инструмента, отсоедините все кабели.
- Механические удары, вызванные падением, столкновением с другими предметами или установкой тяжелым предметов на инструмент, может привести к царапинам и более серьезным повреждениям.

### **ЭЛЕКТРИЧЕСКИЕ ПОМЕХИ**

- Данный прибор содержит цифровые схемы, которые могут вызвать помехи, если будет расположен слишком близко к радио или телеприемникам. Если такое происходит, перенесите инструмент подальше от приемника.

### **ВНИМАНИЕ**

- Сильные электрические помехи могут привести к нарушениям в работе устройства. Если это произошло, просто перезагрузите инструмент для восстановления нормальной работы. Если перезагрузка не решила проблему помех, попробуйте перенести устройство в другое место.

# ПАНЕЛЬ УПРАВЛЕНИЯ

## ПЕРЕДНЯЯ ПАНЕЛЬ (левая сторона)

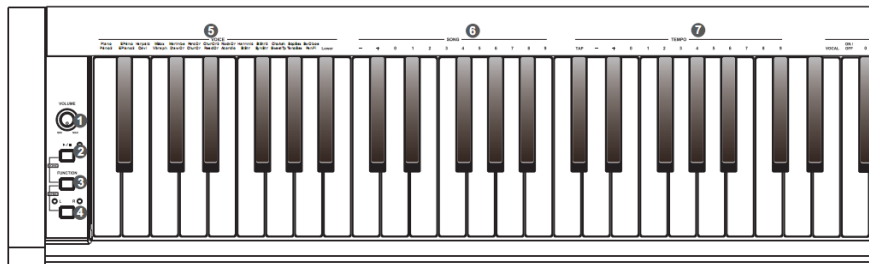

### 1 MASTER VOLUME

Регулятор громкости

### 2 [START/STOP] кнопка

Запускает/останавливает воспроизведение песни.

### 3 [FUNCTION] кнопка

Нажмите и удерживайте эту кнопку и нажмите специальную клавишу, чтобы выполнить встроенную функцию.

### 4 [L/R] кнопка

В режиме песни, нажав эту кнопку, вы можете выбрать партию какой руки хотите разучить.

### 5 [VOICE SELECT] клавиша

Нажмите и удерживайте кнопку [FUNCTION], затем нажмите эту клавишу, чтобы начать или остановить воспроизведение демонстрацию тембров.

### 6 [SONG SELECT] клавиши

Нажмите и удерживайте кнопку [FUNCTION], затем нажмите одну из этих клавиш, чтобы выбрать нужный тембр.

### 7 [TEMPO ADJUST] клавиши

Нажмите и удерживайте кнопку [FUNCTION], затем нажмите одну из этих клавиш, чтобы настроить текущий темп.

## ЗАДНЯЯ ПАНЕЛЬ

### 8 AUX IN

Линейный вход для подключения внешних источников.

### 9 AUX OUT

Линейный выход

### 10 MIDI IN

Предназначен для приема MIDI данных с внешнего MIDI устройства.

### 11 MIDI OUT

Предназначен для передачи MIDI данных на внешние MIDI устройства.

### 12 USB-MIDI

Порт подключения к компьютеру.

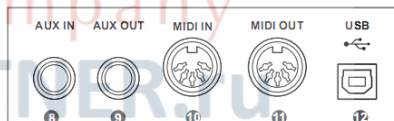

## ПЕРЕДНЯЯ ПАНЕЛЬ (правая сторона)

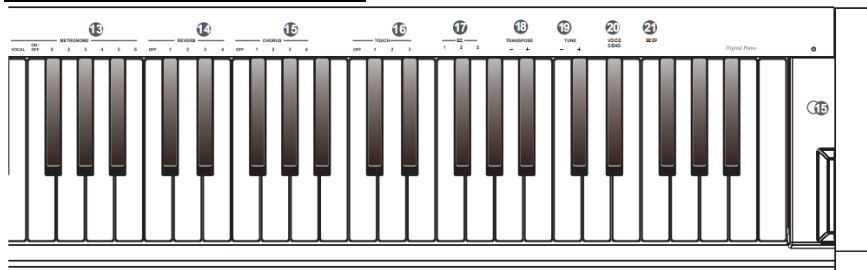

### 13 [METRONOME] клавиши

Нажмите и удерживайте кнопку [FUNCTION], затем нажмите клавишу [ON/OFF], чтобы включить или выключить метроном. Нажмите и удерживайте кнопку [FUNCTION] и нажмите другие клавиши, чтобы установить размер.

### 14 [REVERB] клавиши

Нажмите и удерживайте кнопку [FUNCTION], затем нажмите клавишу [ON/OFF], чтобы включить или выключить эффект. Нажмите и удерживайте кнопку [FUNCTION] и нажмите другие клавиши, чтобы установить тип эффекта.

### 15 [CHORUS] клавиши

Нажмите и удерживайте кнопку [FUNCTION], затем нажмите клавишу [ON/OFF], чтобы включить или выключить эффект. Нажмите и удерживайте кнопку [FUNCTION] и нажмите другие клавиши, чтобы установить тип эффекта.

### 16 [TOUCH] клавиши

Нажмите и удерживайте кнопку [FUNCTION], затем нажмите клавишу, чтобы настроить чувствительность клавиатуры.

### 17 [EQ] клавиши

Нажмите и удерживайте кнопку [FUNCTION], затем нажмите клавишу, чтобы выбрать тип эквалайзера.

### 23 SUSTAIN педаль

Нажав на эту педаль, вы позволяете струнам звучать до тех пор, пока вы не отпустите педаль или звук не затихнет сам

### 24 SOSTENUTO педаль

Позволяет продлить звучание только тех нот, которые были сыграны до нажатия на педаль. При этом ноты, сыгранные уже при нажатии на педаль, продолжают звучать как обычно.

### 25 SOFT педаль

Приглушает, "смягчает" звучание пианино.

### 18 [TRANSPOSE] клавиши

Нажмите и удерживайте кнопку [FUNCTION], затем нажмите клавишу, чтобы транспонировать мелодию в диапазоне от -12 до +12 полутонов.

### 19 [TUNE] клавиши

Нажав и удерживая кнопку [FUNCTION], нажмите клавишу, чтобы настроить тон в диапазоне от -50 до +50 (от -100 до 100 cents).

### 20 [VOICE DEMO] клавиша

Нажмите и удерживайте кнопку [FUNCTION], затем нажмите эту клавишу, чтобы начать или остановить воспроизведение демо трека выбранного тембра.

### 21 [BEEP] клавиша

Нажмите и удерживайте кнопку [FUNCTION], затем нажмите эту клавишу, чтобы включить или выключить звуковое подтверждение выбора функций.

### 22 POWER ON/OFF

Выключатель питания.

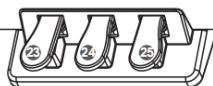

## УСТАНОВКА

### ВНИМАНИЕ!

Во избежание получения удара электрическим током и повреждения устройства, убедитесь, что выключатель питания находится в положении ВЫКЛ прежде, чем начать сборку и подключение инструмента.

### СПИСОК ДЕТАЛЕЙ

Прежде чем приступить к сборке, приготовьте крестообразную отвертку (не прилагается).

Убедитесь, что все комплектующие в наличии.

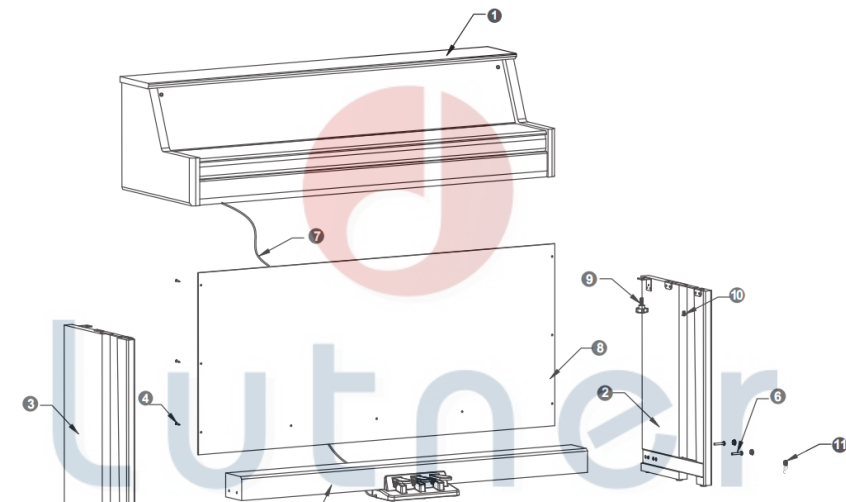

1.	Основной блок
2.	Правая стойка
3.	Левая стойка
4.	Винт-саморез 4x20 (9шт)
5.	Блок педалей
6.	Винт 6x40 (4шт)
7.	Кабель блока педалей
8.	Задняя панель
9.	Винт с головкой (2шт)
10.	Винт М6х12 (2шт)
11.	Заглушки винтов (6шт)

## РУКОВОДСТВО ПО СБОРКЕ

А. Установите блок педалей между левой и правой стойками, используйте 4 винта (по 2 с каждой стороны), чтобы закрепить блок. (Убедитесь, что блок установлен правильно прежде, чем начнете закручивать винты)

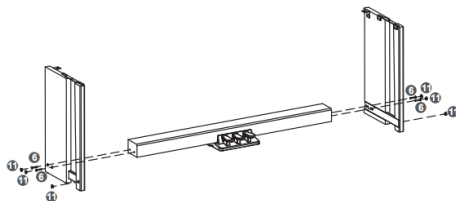

В. Используя 9 винтов, установите заднюю панель.

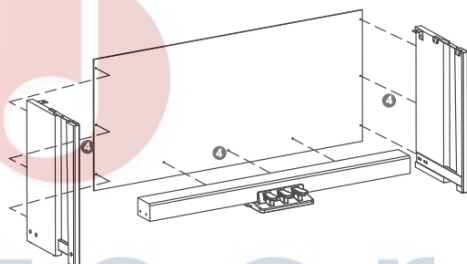

С. Установите основной блок на стойку и закрепите при помощи винтов.

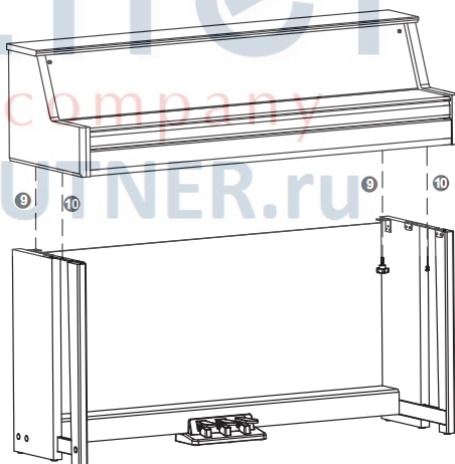

D. Вставьте кабель блока педалей в разъем блока пианино.

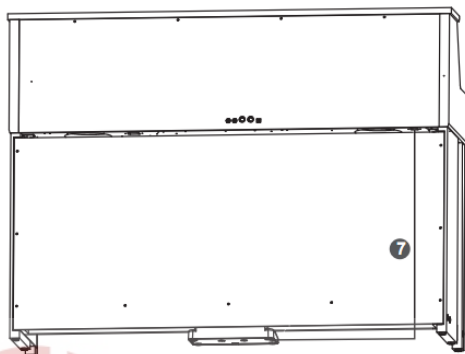

## ПИТАНИЕ

1. Убедитесь, что пианино выключено. Прежде, чем включать или выключать пианино, убавьте до минимума громкость инструмента и всех подключенных аудиоустройств.

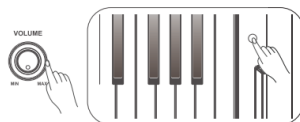

2. Подключите шнур питания к розетке.

3. Нажмите кнопку **[POWER]**, чтобы включить пианино.



4. Когда будете готовы выключить инструмент, нажмите кнопку **[POWER]** еще раз.

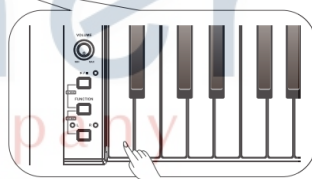

### **ВАЖНО:**

1. В целях сбережения электроэнергии, мы снабдили инструмент функцией автоматического отключения. Благодаря этой функции, управляющий модуль автоматически выключится, если вы не производили никаких действий с инструментом более 30 минут. Если вы не хотите в будущем пользоваться данной функцией, при включении просто нажмите и удерживайте клавишу **A0** (1 клавиша).

2. Пожалуйста, выключайте пианино и отключайте блок питания от розетки, если не планируете долгое время пользоваться инструментом, а так же во время грозы.



## ПОДКЛЮЧЕНИЯ

### ПОДКЛЮЧЕНИЕ НАУШНИКОВ

Вы можете подключить пару стандартных стереофонических наушников для занятий или игры в ночное время.

**Jack 1:** При подключении наушников к разъему **Jack 1**, звук слышен как в наушниках, так и в динамиках инструмента.

**Jack 2:** При подключении наушников к разъему **Jack 2**, встроенная акустическая система пианино отключается, звук слышен только в наушниках.

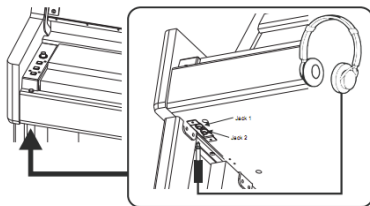

### **ВАЖНО:**

Не слушайте музыку в наушниках на высокой громкости продолжительное время. Это может привести к понижению слуха.

### ПОДКЛЮЧЕНИЕ АУДИОУСТРОЙСТВ

Разъем **AUX OUT** на задней панели предназначен для подключения пианино к усилителю мощности, стереофонической системе, микшерному пульту или записывающему устройству. Используйте аудио кабель, чтобы подключить разъем **AUX OUT** инструмента к разъему **AUX IN** усилителя.

### **ВАЖНО:**

Во избежание повреждения динамиков, пожалуйста, убавьте громкость до минимума прежде, чем подключать усилитель и другие устройства.

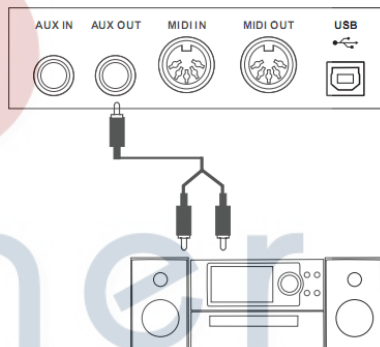

### ПОДКЛЮЧЕНИЕ ПРОИГРЫВАТЕЛЯ МРЗ/CD

Вы можете подключить внешний источник фонограммы, например, проигрыватель МРЗ, к разъему **AUX IN** на задней панели пианино. Входящий сигнал смикшируется со звучанием инструмента, позволяя играть с сопровождением.

### ПОДКЛЮЧЕНИЕ КОМПЬЮТЕРА

Подключите персональный компьютер или другое устройство, поддерживающее USB аудио. Используя кабель USB, вы можете подключить конвертер MIDI/USB. По окончании установки драйверов и инициализации, вы сможете выбрать устройство USB Audio Device в меню устройств программного обеспечения для передачи данных MIDI.

### **ВАЖНО:**

Не выбирайте USB Audio device одновременно как входящее и исходящее устройство, иначе это приведет к дублированию сигнала.

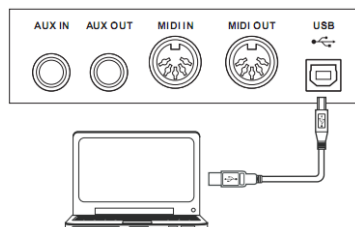
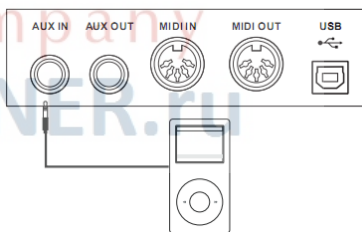

## НАСТРОЙКА ГРОМКОСТИ

Вращайте регулятор громкости [VOLUME] против часовой стрелки, чтобы убавить громкость. Чтобы увеличить громкость, вращайте регулятор по часовой стрелке.



## ПРОСЛУШИВАНИЕ ПЕСНИ

### ВОСПРОИЗВЕДЕНИЕ ДЕМО ТРЕКА

Нажав и удерживая кнопку [FUNCTION], нажмите кнопку [L/R], чтобы начать воспроизведение демо трека. И все светодиоды на панели начнут мигать одновременно.

Снова нажмите те же кнопки или нажмите кнопку [START/STOP], чтобы остановить демо трек, и светодиоды перестанут мигать.

### ВАЖНО:

Во время воспроизведения демо трека клавиатура отключена.

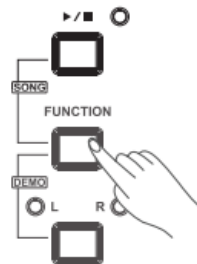

### ВОСПРОИЗВЕДЕНИЕ ПЕСНИ

#### Старт песни

Нажав и удерживая кнопку [FUNCTION], нажмите кнопку [START/STOP], чтобы включить воспроизведение песни. Все песни могут быть закольцованы (Loop).

#### Петля (Loop)

Когда нажата только кнопка [START/STOP], включается повторение текущей песни.

#### Остановка песни

Нажмите кнопку [START/STOP], чтобы остановить воспроизведение песни.

#### Выбор песни

Нажав и удерживая кнопку [FUNCTION], нажмите соответствующую клавишу в области SONG, чтобы выбрать песню.

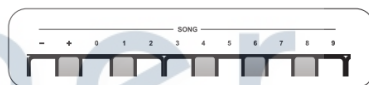

### ВАЖНО:

1. Нажмите клавишу [SONG +] и [SONG -] одновременно, чтобы выбрать первую песню.
2. Если вы хотите выбрать песню при помощи клавиш, вы должны ввести две цифры. Например, чтобы выбрать песню 8, вам нужно набрать "08".

### РАЗУЧИВАНИЕ ПЕСНИ

Находясь в режиме "Песня", нажмите кнопку [L/R], чтобы выбрать режим обучения (левая, правая или обеими руками).

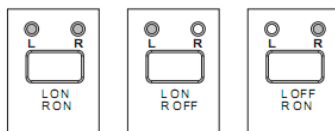

## ИГРА С ТЕМБРАМИ

### ВЫБОР ТЕМБРА

Ваш инструмент содержит 26 реалистичных тембров различных инструментов. Полный список можно посмотреть в приложении Voice List.

Нажав и удерживая кнопку **[FUNCTION]**, нажмите соответствующую клавишу тембра, руководствуясь подсказками на передней панели инструмента.

Теперь вы можете играть и слушать новое звучание вашего пианино.

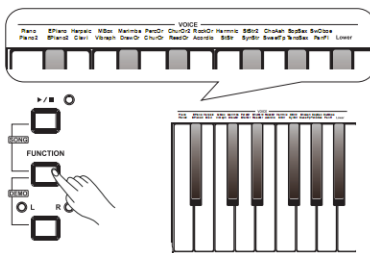

### ВАЖНО:

1. При выборе тембра помните следующие правила: нажав и удерживая кнопку **[FUNCTION]** и снова нажав ту же клавишу тембра, вы смените тембр на повышенный/пониженный. Когда повышенный/пониженный тембр включен, снова нажмите те же клавиши, чтобы выключить повышение/понижение.
2. При выборе нового тембра двойное звучание и понижение выключаются автоматически.

### ИГРА НА ДВА ГОЛОСА

Вы можете играть одновременно двумя тембрами, выбрав режим Dual Voice (Два голоса).

Нажав и удерживая кнопку **[FUNCTION]**, нажмите соответствующие клавиши нужных тембров. Первой нажмите клавишу тембра, который должен идти первым голосом, затем нажмите клавишу второго тембра.



### ВАЖНО:

При включении режима "Два голоса" понижение тембра выключается автоматически.

### ИГРА Пониженным ГОЛОСОМ

Нажав и удерживая кнопку **[FUNCTION]**, выберите Lower (понижение) на клавиатуре. Выбор пониженного голоса для струнных (Strings) автоматически разделит клавиатуру на клавише F#3 (Фа диез малой октавы).

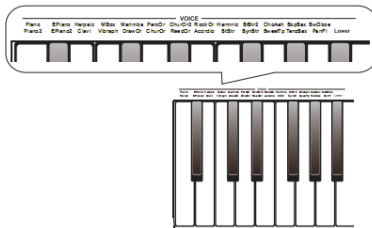
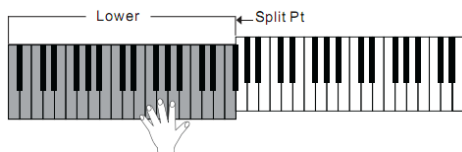

### ПРОСЛУШИВАНИЕ ДЕМО ТЕМБРОВ

Нажмите и удерживайте кнопку [FUNCTION], затем нажмите клавишу [VOICE DEMO], чтобы начать воспроизведение демо трека выбранного тембра.

Повторите, чтобы остановить воспроизведение. Инструмент содержит 26 демо треков голосов.

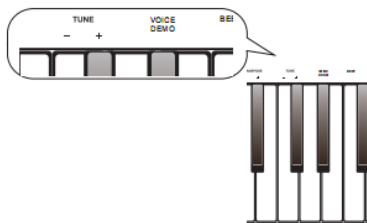

### **ВАЖНО:**

При воспроизведении демо трека клавиатура пианино не работает.

### НАСТРОЙКА ЧУВСТВИТЕЛЬНОСТИ

Нажав и удерживая кнопку [FUNCTION], нажмите клавиши в области настройки [TOUCH] для выбора уровня чувствительности клавиатуры.

0: OFF – сила звука не зависит от силы удара по клавише.

1: SOFT – максимальная громкость при слабом ударе.

2: MEDIUM – стандартная динамика и чувствительность.

3: HARD – для максимальной громкости необходимо сильное нажатие клавиш.

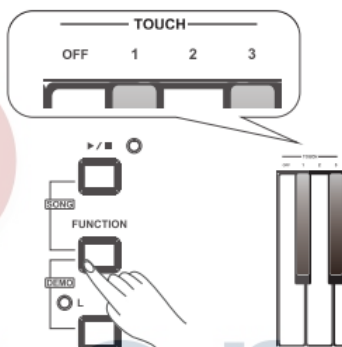

Lutner  
music company  
www.LUTNER.ru

## ЦИФРОВЫЕ ЭФФЕКТЫ

### РЕВЕРБЕРАЦИЯ И ХОРУС

Нажав и удерживая кнопку [FUNCTION], нажмите соответствующие клавиши в области настройки эффектов REVERB и CHORUS.

Значения REVERB:

- 0: OFF
- 1: Room
- 2: Small Hall
- 3: Large Hall
- 4: Stadium

Значения CHORUS:

- 0: OFF
- 1: Light Chorus
- 2: Medium Chorus
- 3: Deep Chorus
- 4: Flanger

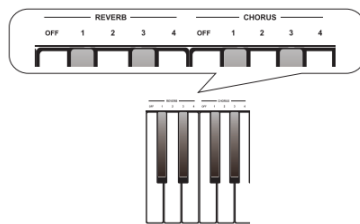

### ЭКВАЛАЙЗЕР

Ваш инструмент содержит 3 набора эквалайзера для вас на выбор. Удерживая нажатой кнопку [FUNCTION], нажмите соответствующие клавиши в области настройки эквалайзера, чтобы выбрать тип эквалайзера.

Тип эквалайзера:

- 1: Standard
- 2: Classical
- 3: Modern

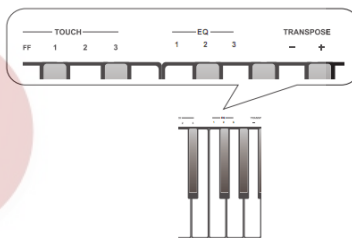

## МЕТРОНОМ

### ВКЛЮЧЕНИЕ МЕТРОНОМА

Нажмите и удерживайте кнопку [FUNCTION], затем нажмите клавишу [ON/OFF], чтобы включить или выключить метроном.

### УСТАНОВКА РАЗМЕРА

Нажмите и удерживайте кнопку [FUNCTION] и нажмите соответствующие клавиши в области настройки метронома, чтобы установить размер. Вы можете выбрать один из 6 типов размера: 0, 2, 3, 4, 5, 6.

### ВЫБОР ЗВУКА МЕТРОНОМА

Нажмите и удерживайте кнопку [FUNCTION], затем нажмите клавишу [VOCAL], чтобы выбрать звук метронома: голос человека и обычный звук.

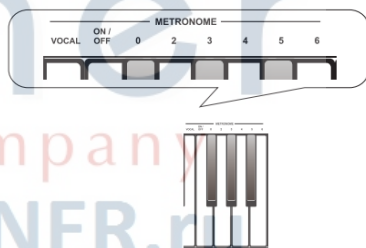

## ТЕМП

Нажав и удерживая кнопку [FUNCTION], нажмите соответствующие клавиши в области настройки TEMPO. Вы можете выбрать темп набрав значение при помощи клавиш, либо задать темп, используя тэп (TAP), или же при помощи клавиш [TEMPO +/-] изменить текущий темп.

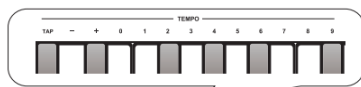

### ВАЖНО:

1. Нажав клавиши [TEMPO +] и [TEMPO -] одновременно, вы восстановите значение темпа по умолчанию (120 ударов в минуту).
2. Диапазон темпа: 30~280.
3. Если вы хотите ввести значение темпа при помощи клавиш, вы должны ввести три цифры. Например, чтобы задать темп 85, вам нужно набрать "085".

## ТРАНСПОНИРОВАНИЕ

Нажав и удерживая кнопку [FUNCTION], нажмите клавиши [TRANSPOSE +/-], чтобы установить значение транспонирования в диапазоне от -12 до +12 полутонов.

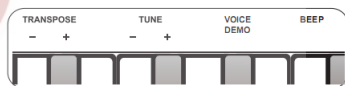

### ВАЖНО:

Нажмите клавиши [TRANSPOSE +] и [TRANSPOSE -] одновременно, чтобы восстановить значение транспонирования по умолчанию (0 полутонов).

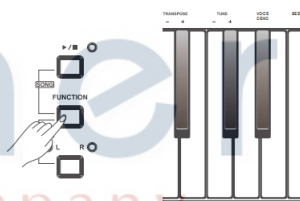

## НАСТРОЙКА

Нажав и удерживая кнопку [FUNCTION], нажмите клавиши [TUNE +/-], чтобы установить значение настройки в диапазоне от -50 до 50 (от -100 до 100 cent).

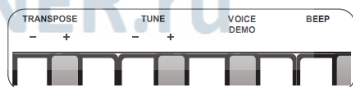

### ВАЖНО:

Нажмите клавиши [TUNE +] и [TUNE -] одновременно, чтобы восстановить значение настройки по умолчанию (0 cent).

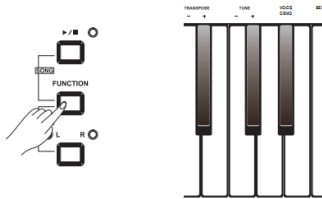

## ЗВУКОВОЙ СИГНАЛ

Нажав и удерживая кнопку [FUNCTION], нажмите клавишу [BEEP], чтобы включить или выключить звуковой сигнал. По умолчанию звуковой сигнал включен.

При включенном звуковом сигнале, вы услышите короткий гудок, набрав правильное сочетание клавиш и кнопки [FUNCTION].

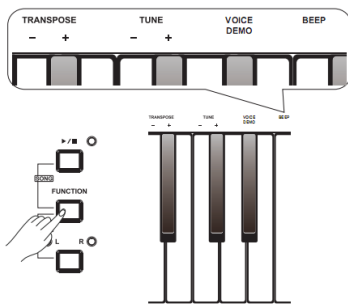

## ВОЗМОЖНЫЕ НЕПОЛАДКИ И ИХ УСТРАНЕНИЕ

НЕИСПРАВНОСТЬ	ВОЗМОЖНОЕ РЕШЕНИЕ И СОВЕТ
При включении и выключении питания в динамиках инструмента раздается негромкий хлопок.	Это нормально и не является неисправностью.
Нет звука при игре на пианино.	Проверьте настройки громкости.
При использовании мобильного телефона в динамиках появляется шум.	Помехи от мобильного телефона ослабевают по мере удаления телефона от пианино. Используйте мобильный телефон как можно дальше от инструмента.

## СПЕЦИФИКАЦИЯ

Клавиатура:	Полу взвешенная, 88 клавиш
Полифония:	128
Звуки:	26 тембров
Демо трек:	1
Темп:	30-280
Разъемы:	Наушники x 2 Линейный вход Линейный выход MIDI IN MIDI OUT USB
Питание:	220-240В, 50Гц, 60Вт
Динамик:	8Ом 20Вт x 2 80м 25Вт x 2
Габариты, мм:	1376(Ш)*452(Д)*1008(В)
Вес:	55кг

## СПИСОК ТЕМБРОВ (Voice List)

Panel Voice List			
No.	Pro.	Bank	English Name
1	0	100	Grand Piano
2	1	100	Grand Piano 2
3	4	1	Ele. Piano
4	5	100	Ele. Piano 2
5	6	100	Harpichord
6	7	1	Clavichord
7	10	1	Music Box
8	11	100	Vibraphone
9	12	1	Marimba
10	16	1	Drawbar Organ
11	17	1	Percussive Organ
12	19	100	Church Organ
13	19	1	Church Organ 2
14	18	1	Reed Organ
15	18	100	Rock Organ
16	21	1	Accordion
17	22	1	Harmonica
18	48	100	Stereo Strings
19	49	100	Stereo Strings 2
20	50	1	Synth Strings
21	52	1	Choir Aahs
22	56	100	Sweet Trumpet
23	64	100	Soprano Sax
24	66	1	Tenor Sax
25	68	100	Sweet Oboe
26	75	1	Pan Flute

GM Voice List			
No.	Pro.	Bank	Name
<b>Piano</b>			
1	0	0	Acoustic Grand Piano
2	1	0	Bright Acoustic Piano
3	2	0	Electric Grand Piano
4	3	0	Honky-tonk Piano
5	4	0	Electric Piano 1
6	5	0	Electric Piano 2
7	6	0	Harpichord
8	7	0	Clavi
<b>Chromatic Percussion</b>			
9	8	0	Celesta
10	9	0	Glockenspiel
11	10	0	Music Box
12	11	0	Vibraphone
13	12	0	Marimba
14	13	0	Xylophone
15	14	0	Tubular Bells
16	15	0	Dulcimer
<b>Organ</b>			
17	16	0	Drawbar Organ
18	17	0	Percussive Organ
19	18	0	Rock Organ
20	19	0	Church Organ
21	20	0	Reed Organ
22	21	0	Accordion
23	22	0	Harmonica
24	23	0	Tango Accordion
<b>Guitar</b>			
25	24	0	Acoustic Guitar (nylon)
26	25	0	Acoustic Guitar (steel)
27	26	0	Electric Guitar (jazz)
28	27	0	Electric Guitar (clean)
29	28	0	Electric Guitar (muted)
30	29	0	Overdriven Guitar
31	30	0	Distortion Guitar
32	31	0	Guitar Harmonics
<b>Bass</b>			
33	32	0	Acoustic Bass
34	33	0	Electric Bass (finger)
35	34	0	Electric Bass (pick)
36	35	0	Fretless Bass
37	36	0	Slap Bass 1
38	37	0	Slap Bass 2
39	38	0	Synth Bass 1
40	39	0	Synth Bass 2
<b>Strings &amp; Orchestral Instruments</b>			
41	40	0	Violin
42	41	0	Viola
43	42	0	Cello
44	43	0	Contrabass
45	44	0	Tremolo Strings
46	45	0	Pizzicato Strings
47	46	0	Orchestral Harp



48	47	0	Timpani
<b>Ensemble</b>			
49	48	0	String Ensembles 1
50	49	0	String Ensembles 2
51	50	0	Synth Strings 1
52	51	0	Synth Strings 2
53	52	0	Choir Aahs
54	53	0	Voice Oohs
55	54	0	Synth Voice
56	55	0	Orchestra Hit
<b>Brass</b>			
57	56	0	Trumpet
58	57	0	Trombone
59	58	0	Tuba
60	59	0	Muted Trumpet
61	60	0	French Horn
62	61	0	Brass Section
63	62	0	Synth Brass 1
64	63	0	Synth Brass 2
<b>Reed</b>			
65	64	0	Soprano Sax
66	65	0	Alto Sax
67	66	0	Tenor Sax
68	67	0	Baritone Sax
69	68	0	Oboe
70	69	0	English Horn
71	70	0	Bassoon
72	71	0	Clarinet
<b>Pipe</b>			
73	72	0	Piccolo
74	73	0	Flute
75	74	0	Recorder
76	75	0	Pan Flute
77	76	0	Blown Bottle
78	77	0	Shakuhachi
79	78	0	Whistle
80	79	0	Ocarina
<b>Synth Lead</b>			
81	80	0	Lead 1 (square)
82	81	0	Lead 2 (sawtooth)
83	82	0	Lead 3 (calliope)
84	83	0	Lead 4 (chiff)
85	84	0	Lead 5 (charang)
86	85	0	Lead 6 (voice)
87	86	0	Lead 7 (fifths)
88	87	0	Lead 8 (bass + lead)
<b>Synth Pad</b>			
89	88	0	Pad 1 (new age)
90	89	0	Pad 2 (warm)
91	90	0	Pad 3 (polysynth)
92	91	0	Pad 4 (choir)
93	92	0	Pad 5 (bowed)
94	93	0	Pad 6 (metallic)
95	94	0	Pad 7 (halo)
96	95	0	Pad 8 (sweep)

<b>Synth SFX</b>			
97	96	0	FX 1 (rain)
98	97	0	FX 2 (soundtrack)
99	98	0	FX 3 (crystal)
100	99	0	FX 4 (atmosphere)
101	100	0	FX 5 (brightness)
102	101	0	FX 6 (goblins)
103	102	0	FX 7 (echoes)
104	103	0	FX 8 (sci-fi)
<b>Ethnic Misc.</b>			
105	104	0	Sitar
106	105	0	Banjo
107	106	0	Shamisen
108	107	0	Koto
109	108	0	Kalimba
110	109	0	Bag Pipe
111	110	0	Fiddle
112	111	0	Shanai
<b>Percussive</b>			
113	112	0	Tinkle Bell
114	113	0	Agogo
115	114	0	Steel Drums
116	115	0	Woodblock
117	116	0	Taiko Drum
118	117	0	Melodic Tom
119	118	0	Synth Drum
120	119	0	Reverse Cymbal
<b>SFX</b>			
121	120	0	Guitar Fret Noise
122	121	0	Breath Noise
123	122	0	Seashore
124	123	0	Bird Tweet
125	124	0	Telephone Ring
126	125	0	Helicopter
127	126	0	Applause
128	127	0	Gunshot
<b>Drums</b>			
129	0	NVA	Standard Set
130	8	NVA	Room Set
131	16	NVA	Power Set
132	24	NVA	Electronic Set
133	25	NVA	Analog Set
134	32	NVA	Jazz Set
135	40	NVA	Brush Set
136	48	NVA	Orchestra Set
137	56	NVA	SFX Set

## СПИСОК ПЕСЕН (Song List)

No.	Name
1	Waltz in A Flat Op.39, No.15
2	The Happy Farmer
3	Etude
4	Dance Of The Four Swans From "Swan Lake"
5	Carmen Suite No.2 Habanera
6	A Little Polish Dance
7	Jesus Saviour Pilot Me
8	Old Macdonald Had A Farm
9	O Sole Mio
10	Wedding March From "Lohengrin"
11	2-Part Invention No.13 In A Minor BWV 784
12	Turkish March
13	Italian Polka
14	Musette
15	Bourree
16	To A Wild Rose
17	Away In A Manger
18	Fur Elise
19	Marriage Of Figaro
20	Angels We Have Heard On High
21	Waltz
22	America The Beautiful
23	Did You Ever See A Lassie
24	Arabesque
25	Old France
26	Santa Claus Is Coming To Town
27	Music Box Dancer
28	Symphony No.9 In E Minor Large From "The New World"
29	Larghetto
30	French Suites
31	Mazurka
32	Minuet 1
33	Minuet 2
34	Minuet 3
35	Minuet In G
36	Neapolitan Song
37	Prelude
38	Salut D' Amour
39	Pizzicato Polka
40	Piano Sonata No.11 in A major K331 I. Andante grazioso
41	Songs Without Words Op30 No .6 F sharp minor Venetian Gondola Song
42	Duke Aria From "The Rigoletto"
43	Burgmuller Op.100 No.15 - Ballade
44	Spinning Song
45	In The Theatre
46	Alfredo and Violetta Column Tower Duet
47	Come Back To Sorrento
48	Piano Sonatina In F Major
49	Tchaikovsky Waltz
50	Military March No.1 In D Major
51	Als Die Alte Mutter Mich Noch lehrte Singen

No.	Name
52	Etude on Leger Lines 1
53	Etude on Leger Lines 2
54	At the Ball
55	Dancing Raindrops
56	From a Story Book
57	Comin' 'Round the Mountain
58	Song of the Brook
59	Puck
60	Cotton-pickin' Fingers

## СПИСОК ДЕМО (Demo List)

No.	Name
1	Fantasia



Lutner  
music company  
www.LUTNER.ru

## MIDI Implementation Chart

Function	Transmitted	Recognized	Remarks
Basic Default	1ch	ALL	
Channel Changed	1-16ch	1-16ch	
Mode Default	x	3	
Messages	x	3	
Altered	*****	x	
Note Number	0—127	0—127	
:True voice	*****	0—127	
Velocity Note on	o 9nH,V=1-127	o 9nH,V=1-127	
Note off	x (9nH,V=0)	o(9nH,V=0; 8nH,V=0-127)	
After key's	x	x	
Touch Ch's	x	x	
Pitch Bend	x	o	
Control 0	o	o	Bank Select
Change 1	x	o	Modulation
5	x	o	Portamento Time
6	o	o	Data Entry
7	o	o	Volume
10	x	o	Pan
11	x	o	Expression
64	o	o	Sustain Pedal
65	x	o	Portamento ON/OFF
66	o	o	Sostenuto Pedal
67	o	o	Soft Pedal
80	x	o	Reverb Program
81	x	o	Chorus Program
91	o	o	Reverb Level
93	o	o	Chorus Level
120	x	o	All Sound Off
121	x	o	Reset All Controllers
123	o	o	All Notes Off
Program Change :true	*****	0—127	
System Exclusive	x	o	
System :SongPosition	x	x	
Common :Song Select	x	x	
:Tune	x	x	
System :Clock	x	x	
Real Time :Commands	x *1	x *1	
Aux :LOCAL ON/OFF	x	x	
:All Notes Off	o	o	
Messages :Active sense	o	o	
:Reset	x	o	
Notes: *1	<p>When the accompaniment is started, an FAH message is transmitted. When accompaniment is stopped, an FCH message is transmitted. When an FAH message is received, accompaniment is started. When an FCH message is received, accompaniment is stopped.</p>		

- Mode 1: OMNI ON, POLY
- Mode 2: OMNI ON, MONO

- Mode 3: OMNI OFF, POLY
- Mode 4: OMNI OFF, MONO

- o: YES
- x: NO

## ГАРАНТИЙНЫЕ ОБЯЗАТЕЛЬСТВА

Цифровое пианино Medeli модели DP70U отвечает утвержденным образцам и требованиям стандартов: Декларация соответствия ТР ТС 020/2011 «Электромагнитная совместимость технических средств» и ТР ТС 004/2011 «О безопасности низковольтного оборудования», Директивы 2006/95/ЕС, 2004/108/ЕС. Маркирование устройства :модели, торговой марки, знаком соответствия ТР ТС производится на потребительской упаковке. Гарантийные обязательства отвечают Закону РФ «О защите прав потребителей». В соответствии с «Постановлением Правительства от 19 января 1998 года №55» музыкальные инструменты относятся к технически сложным товарам бытового назначения и попадают в «Перечень не продовольственных товаров надлежащего качества, не подлежащих возврату или обмену на аналогичный товар других размера, формы, габарита, фасона, расцветки или комплектации». Гарантийный срок – 12 месяцев со дня продажи инструмента магазином при условии соблюдения покупателем правил эксплуатации и условий хранения. Без правильно оформленного гарантийного талона или при наличии исправления в нем, претензии по качеству не принимаются. При утере талон не восстанавливается. В случае выявления дефектов производственного характера владелец имеет право на бесплатный ремонт или замену инструмента на протяжении гарантийного срока при соблюдении следующих условий: ремонт производится только уполномоченными сервисными мастерскими по заключению экспертизы что поломка или неисправность относится к разряду гарантийных; гарантия не распространяется на изделия, поврежденные в результате неправильной эксплуатации, несоблюдении условий хранения, небрежного обращения, неправильной регулировки и настройки, попадания жидкости и химических веществ; на изделия с механическими повреждениями; если в течение гарантийного срока какая-либо часть или части инструмента будут заменены нестандартными, не рекомендованными или самодельными, а также если изделие подвергалось ремонту или модернизации лицом или организацией на то неуполномоченными, гарантия может быть полностью или частично прервана без дополнительного извещения.

Гарантия не распространяется на расходные материалы, такие как:

- Лампы
- Кабели
- Динамики

Внимание! Гарантия не распространяется на:

- неисправности, вызванные несоблюдением требований, указанных в Руководстве пользователя;
- неисправности, вызванные попаданием в устройство посторонних предметов или жидкостей
- механические повреждения, произошедшие по вине покупателя.

Претензии к качеству инструмента без наличия паспорта и чека не принимаются.

Наименование (модель)	Цифровое пианино	
Заводской серийный номер		
Производитель	“Medeli Electronics Co.,Ltd” Адрес:20/F, Cheung Lee Industrial Building, 9, Cheung Lee Street, Chai Wan, Hong Kong	
Страна происхождения	Китай	
Торговая марка	MEDELI	
Маркировка модели	DP70U	
Импортер в Российскую Федерацию:	«ООО «Лютнер СПб» 195279, г. Санкт-Петербург, ул.Передовиков, д.19 лит.А пом.6Н, Почтовый адрес: 191124, Санкт-Петербург ,а/я 15, тел. (812) 327-15-44 www.LUTNER.ru	
Дата выпуска (месяц, год)		
Дата продажи		
Подпись продавца		
Штамп продавца		
Исправность устройства проверена в присутствии покупателя. С правилами эксплуатации ознакомлен (а), претензий по внешнему виду и качеству инструмента не имею:		
<hr/> (подпись покупателя)		

  
 Lutner
   
 music company
   
 www.LUTNER.ru