

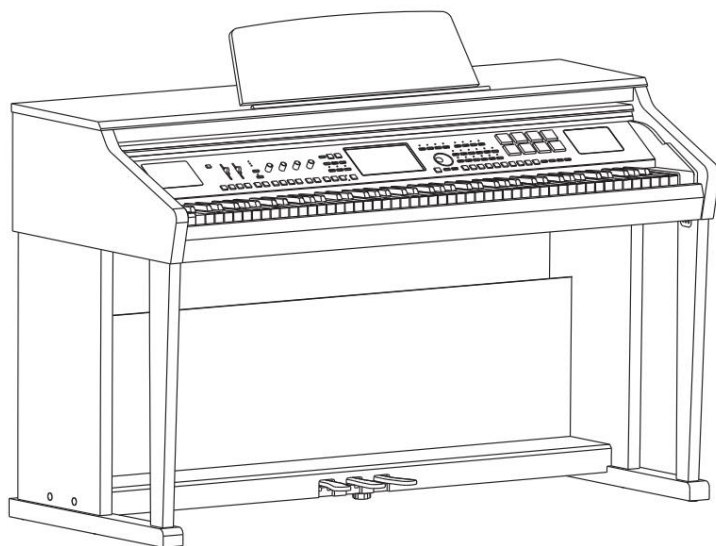

MEDELI



Цифровое пианино

DP760K

Инструкция по эксплуатации

ПРЕДУПРЕЖДЕНИЕ: ПРОЧТИТЕ ДАННЫЕ ИНСТРУКЦИИ, ПРЕЖДЕ ЧЕМ ИСПОЛЬЗОВАТЬ УСТРОЙСТВО

- ♦ Используйте только поставляемые в комплекте источник и шнур питания. Если вы не знаете параметры питания в сети общего пользования, свяжитесь с дилером или местным поставщиком электроэнергии.
- ♦ Не отламывайте клемму заземления от шнура питания.
- ♦ Не пытайтесь поставить на предохранитель «жучка» или использовать предохранитель другого номинала.
- ♦ Не пытайтесь ремонтировать устройство самостоятельно, так как снятие крышек может подвергнуть Вас опасности электрошока и другим рискам.
- ♦ Позвольте квалифицированным специалистам заняться ремонтом. Ремонт необходим в том случае, если устройство каким-либо образом было повреждено, например если был поврежден штепсель или шнур питания, в устройство попала жидкость или посторонние объекты, устройство было подвержено воздействию дождя или сырости, не функционирует нормально или было уронено.
- ♦ Не удаляйте средства безопасности с поляризованного штепселя или штепселя с заземлением. Поляризованный штепсель это штепсель, один из щупов которого шире другого (*при питании от 110 вольт*). Штепсель с заземлением оснащен двумя щупами и одним хвостовиком заземления. Широкий щуп и третий хвостовик сделаны для безопасности. Если поставляемый в комплекте штепсель не подходит к розетке питания, проконсультируйтесь с электриком по поводу замены розетки.
- ♦ Не пользуйтесь инструментом в сырых или влажных условиях.
- ♦ Шнур питания следует отключить от розетки, если вы не пользуетесь устройством в течение долгого промежутка времени.
- ♦ Не наступайте на шнур и избегайте перегибов, особенно близко к штепселю и гнезду устройства.
- ♦ Когда приборный или сетевой штепсель используются для выключения устройства, выключатель самого устройства останется в положении **ВКЛЮЧЕНО**.

Оглавление

ОБЩАЯ ИНФОРМАЦИЯ.....	4	ИСПОЛЬЗОВАНИЕ КАРТЫ ПАМЯТИ USB.....	21
ПРАВИЛА ЭКСПЛУАТАЦИИ И УХОД	4	ВОЗМОЖНЫЕ НЕПОЛАДКИ И ИХ УСТРАНЕНИЕ	
ПАНЕЛЬ УПРАВЛЕНИЯ	5		22
ПЕРЕДНЯЯ ПАНЕЛЬ (левая сторона)	5		
ПЕРЕДНЯЯ ПАНЕЛЬ (правая сторона)	6	СПЕЦИФИКАЦИЯ	22
ЗАДНЯЯ ПАНЕЛЬ	6	СПИСОК ТЕМБРОВ (Voice List)	23
ОПИСАНИЕ ПАНЕЛИ И ДИСПЛЕЯ	7	СПИСОК СТИЛЕЙ (Style List)	29
ОСНОВНОЕ ОКНО.....	7		
УСТАНОВКА	8	СПИСОК ПЕСЕН (Song List).....	32
РУКОВОДСТВО ПО СБОРКЕ	9	СПИСОК ДЕМО (Demo List)	32
ПОДКЛЮЧЕНИЯ	11	СПИСОК АККОРДОВ (Chord List)	33
ПИТАНИЕ	11		
ПОДКЛЮЧЕНИЕ НАУШНИКОВ	11	MIDI Implementation Chart.....	34
ПОДКЛЮЧЕНИЕ АУДИОУСТРОЙСТВ.....	11	ГАРАНТИЙНЫЕ ОБЯЗАТЕЛЬСТВА	35
ПОДКЛЮЧЕНИЕ ПРОИГРЫВАТЕЛЯ МРЗ/CD	12		
ПОДКЛЮЧЕНИЕ МИКРОФОНА	12		
ПОДКЛЮЧЕНИЕ КОМПЬЮТЕРА.....	12		
ПОДКЛЮЧЕНИЕ ВНЕШНИХ УСТРОЙСТВ MIDI	12		
.....	12		
ОСНОВНЫЕ ОПЕРАЦИИ	13		
ВЫБОР	13		
ИСПОЛЬЗОВАНИЕ ПРОГРАММНОЙ			
КЛАВИАТУРЫ.....	13		
НАСТРОЙКИ.....	14		
ПРОСЛУШИВАНИЕ ДЕМО ТРЕКА	15		
ТЕМБРЫ (Voices)	16		
ВКЛЮЧЕНИЕ РЕЖИМА R1	16		
ВЫБОР ТЕМБРА ДЛЯ R1.....	16		
ВОСПРОИЗВЕДЕНИЕ ДЕМО ТЕМБРОВ	16		
СТИЛИ (Styles)	17		
ВЫБОР СТИЛЯ	17		
ВОСПРОИЗВЕДЕНИЕ СТИЛЯ.....	17		
ПЕСНИ (Songs)	18		
ВЫБОР ПЕСНИ	18		
ВОСПРОИЗВЕДЕНИЕ ПЕСНИ	18		
ЗАПИСЬ ВАШЕГО ПРОИЗВЕДЕНИЯ В MIDI	19		
ЗАПИСЬ ПРОИЗВЕДЕНИЯ В ФОРМАТЕ АУДИО 20			

ОБЩАЯ ИНФОРМАЦИЯ

Спасибо за то, что вы приобрели цифровое пианино DP760K производства компании MEDELI. Поздравляем вас с этим выбором! Пожалуйста, найдите время и прочтите эту инструкцию по эксплуатации для наиболее эффективного использования устройства.

ПРАВИЛА ЭКСПЛУАТАЦИИ И УХОД

РАСПОЛОЖЕНИЕ

Во избежание деформации, обесцвечивания или более серьезных поломок, не подвергайте устройство воздействию:

- Прямого солнечного света;
- Высокой температуры (рядом с источником тепла);
- Чрезмерной влажности;
- Пыли;
- Сильной вибрации.

ПИТАНИЕ

- Убедитесь, что используете подходящий блок питания. Проверьте, что рабочее напряжение блока питания соответствует напряжению в розетке.
- Поверните выключатель питания в положение OFF (ВЫКЛ), если не используете устройство.
- Отключите адаптер питания от розетки, если устройство не используется длительное время.
- Отключайте адаптер от сети во время грозы.
- Не подключайте адаптер питания к розетке одновременно с устройствами высокого энергопотребления – электронагревателями, микроволновыми печами и т.д. Не рекомендуется использовать мульти-адаптеры, так как это может привести к снижению качества звучания, ошибок в работе и, возможно, поломке инструмента.

ВЫКЛЮЧАЙТЕ ПИТАНИЕ ПРЕЖДЕ, ЧЕМ ПОДСОЕДИНЯТЬ

- Во избежание повреждений, отключайте питание инструмента, прежде чем подсоединить или отсоединить внешние устройства (наушники, педали и т.д.).

УХОД И ТРАНСПОРТИРОВКА

- Никогда не применяйте чрезмерных усилий к элементам управления, разъемам и другим частям инструмента.
- Всегда отсоединяйте кабели, крепко взявшись за штекер, а не за кабель.
- Перед перемещением инструмента, отсоедините все кабели.
- Механические удары, вызванные падением, столкновением с другими предметами или установкой тяжелым предметов на инструмент, может привести к царапинам и более серьезным повреждениям.

ЭЛЕКТРИЧЕСКИЕ ПОМЕХИ

- Данный прибор содержит цифровые схемы, которые могут вызвать помехи, если будет расположен слишком близко к радио или телеприемникам. Если такое происходит, перенесите инструмент подальше от приемника.

ВНИМАНИЕ

- Сильные электрические помехи могут привести к нарушениям в работе устройства. Если это произошло, просто перезагрузите инструмент для восстановления нормальной работы. Если перезагрузка не решила проблему помех, попробуйте перенести устройство в другое место.

ПАНЕЛЬ УПРАВЛЕНИЯ

ПЕРЕДНЯЯ ПАНЕЛЬ (левая сторона)

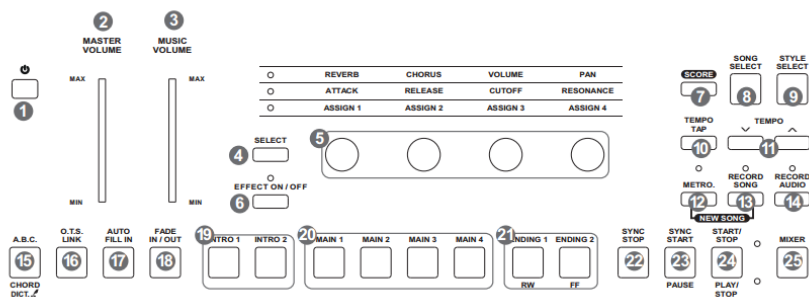

1. POWER ON/OFF

Выключатель питания

2. MASTER VOLUME

Регулятор громкости

3. MUSIC VOLUME

Регулятор громкости стиля или песни

4. SELECT

Выбирает параметр, настраиваемый регулятором GROUP KNOBS

5. GROUP KNOBS

Effect 1: Регулирует уровень реверберации, уровень хоруса, громкость, панорамирование голоса RIGHT 1.

Effect 2: Настраивает время атаки, время возврата, частотный фильтр голоса RIGHT 1.

Effect 3: Функция регулятора может быть назначена отдельно.

6. EFFECT ON/OFF

Включение специальных эффектов

7. SCORE

Показывает нотный ряд текущей песни (SMF).

8. SONG SELECT

Открывает интерфейс выбора песни.

9. STYLE SELECT

Открывает интерфейс выбора стиля.

10. TAP TEMPO

Задать нужный темп, постукивая по кнопке.

11. TEMPO +, TEMPO -

Настройка текущего темпа

12. METRO

Включить метроном

13. RECORD SONG

Открывает интерфейс записи песни. Ваша запись будет сохранена в формате SMF.

14. RECORD AUDIO

Включает режим записи аудио. Ваше исполнение будет сохранено в формате WAV.

15. A.B.C.

Включает режим A.B.C.

16. O.T.S. LINK

Включает режим O.T.S.

17. AUTO FILL IN

Включает режим автоотбивки

18. FADE IN/OUT

Включает и выключает FADE IN или OUT

19. INTRO 1, 2

Играть вступление 1

20. MAIN 1, 2, 3, 4

Играть основную часть

УПРАВЛЕНИЕ СТИЛЕМ

21. ENDING 1, 2

Играть окончание

22. SYNC. STOP

Включить SYNC. STOP

23. SYNC. START

Включить SYNC. START

24. START/STOP

Запуск или остановка проигрывания стиля

УПРАВЛЕНИЕ ПЕСНЕЙ

21. RW, FF

Перемотка песни назад и вперед

22. PAUSE

Пауза

23. PLAY/STOP

Запуск или остановка воспроизведения песни

24. MIXER

Открывает интерфейс микшера

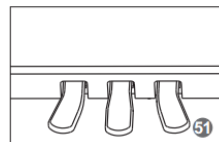

51. ПЕДАЛИ

Функции педалей могут быть изменены. По умолчанию слева направо: софт, sostenuto, сустейн.

ПЕРЕДНЯЯ ПАНЕЛЬ (правая сторона)

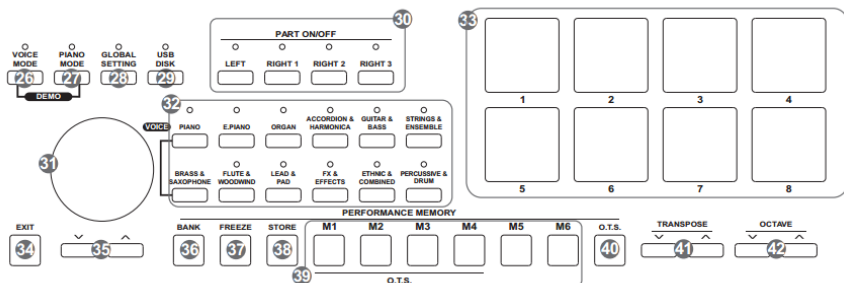

26. VOICE MODE

Режим ГОЛОС

27. PIANO

Режим ПИАНИНО

28. GLOBAL SETTING

Открывает интерфейс общих настроек

29. USB DISK

Вход в меню USB Disk

30. PART ON/OFF

Нажмите, чтобы включить Left, Right 1, Right 2, Right 3

31. DATA DIAL

Регулятор настройки параметра

32. VOICE

В режиме выбора тембра VOICE, вы можете выбрать категорию тембров

33. MULTI PAD

Добавьте специй вашему исполнению, нажав эти кнопки

34. EXIT

Выход из текущего окна и возврат в предыдущее.

35. +/-

Увеличить / уменьшить значение

36. BANK

Выбор банка памяти

37. FREEZE

Нажмите, чтобы включить FREEZE

38. STORE

Панель сохранения настроек

39. M1-M6

Кнопки ячеек памяти

O.T.S. (M1-M4)

Вызов всех настроек

текущего стиля

40. O.T.S.

Переключатель функции O.T.S

41. TRANSPOSE +,

TRANSPOSE –

Настройка параметров

транспозиции

42. OCTAVE+, OCTAVE-

Настройка октавы

43. USB

Разъем USB

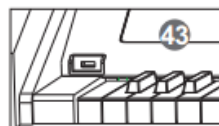

ЗАНДЯЯ ПАНЕЛЬ

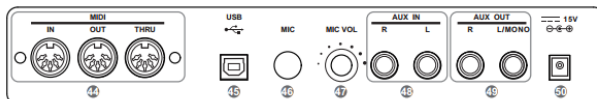

44. РАЗЪЕМ MIDI IN /OUT /

THRU

Подключите другие устройства MIDI

45. РАЗЪЕМ USB

Подключите компьютер

46. MIC

Подключите микрофон

47. MIC VOL

Регулятор громкости

микрофона

48. РАЗЪЕМ AUX IN

Подключите внешний источник аудио (плеер CD или MP3)

49. РАЗЪЕМ AUX OUT

Подключите ваш усилитель

50. РАЗЪЕМ DC IN

Подключите блок питания

ОПИСАНИЕ ПАНЕЛИ И ДИСПЛЕЯ

ОСНОВНОЕ ОКНО



1. Голос

Показывает название голоса и октавы данные каждой части.

(Right 1, Right 2, Right 3, Left)

Как выбрать голос для каждой части?

Например:

1. Нажмите в любом месте зоны R1 дисплея, чтобы выбрать часть R1.

2. Повторное нажатие вызовет экран выбора тембра. Теперь вы можете выбрать голос для R1.

2. Стиль и песни

Отображает имя выбранного в данный момент стиля. Нажатие это имя вызовет Выбор Стиля Style Selection.

Нажатие вкладки "Песня" отобразит название выбранной в данный песни, например, "Вальс Брамса ". Нажатие на имя песни вызовет экран выбора песни.

3. Жанр

Отображает название выбранного в данный момент жанра. Нажатие на название вызовет экран выбора жанра.

4. Аккорды

Отображает название аккорда и соответствующую информацию.

A. Название аккорда

B. Тип аккорда

C. Разделение

5. Иконки страниц настроек

■ Нажатие иконки "Split Point" вызовет быструю настройку разделения.

■ Нажатие иконки "Effect" вызовет быструю настройку эффектов.

■ Нажатие иконки "Controllers" вызовет экран настройки Контроллеров.

6. Другие

■ Сумма транспонирования в полутонах.

■ Текущий темп.

■ Текущее положение воспроизведения.

■ Текущий размер.

УСТАНОВКА

ВНИМАНИЕ!

Во избежание получения удара электрическим током и повреждения устройства, убедитесь, что выключатель питания находится в положении ВЫКЛ прежде, чем начать сборку и подключение инструмента.

СПИСОК ДЕТАЛЕЙ

Прежде чем приступить к сборке, приготовьте крестообразную отвертку (не прилагается).

А. Откройте упаковку и убедитесь, что все комплектующие в наличии.

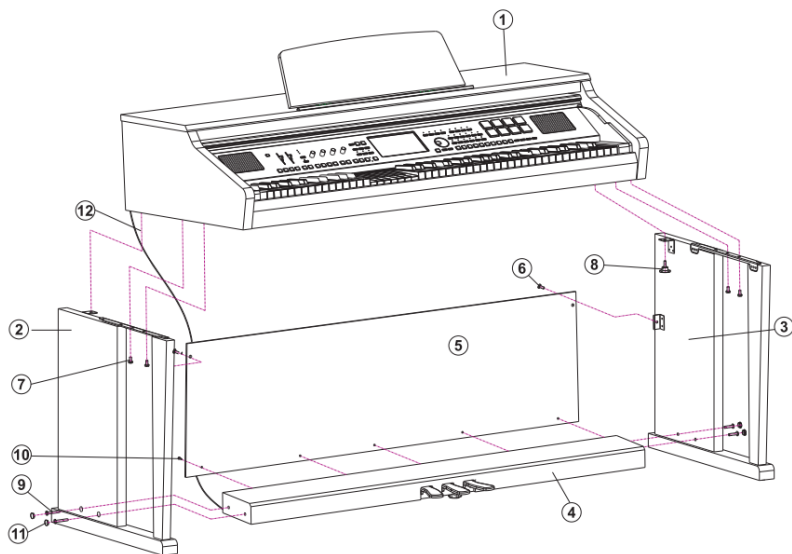

1.	Блок пиано
2.	Левая стойка
3.	Правая стойка
4.	Блок педалей
5.	Задняя панель
6.	Винт М6х12 (2 шт)
7.	Винт М6х18 (4 шт)
8.	Винт "барашек" (2 шт)
9.	Винт М6х40 (4 шт)
10.	Винт самонарезной 4х15 (5 шт)
11.	Пластиковая заглушка (6 шт)
12.	Кабель блока педалей

РУКОВОДСТВО ПО СБОРКЕ

В. Установите блок педалей (4) между левой и правой стойками (2 и 3), используйте 4 винта (9), по два с каждой стороны, чтобы прикрепить стойки к блоку педалей. (Убедитесь, что компоненты установлены правильно прежде, чем закручивать винты.)



С. Используйте 5 винтов (10) и 2 винта (6), чтобы прикрепить заднюю панель к блоку педалей и стойкам.

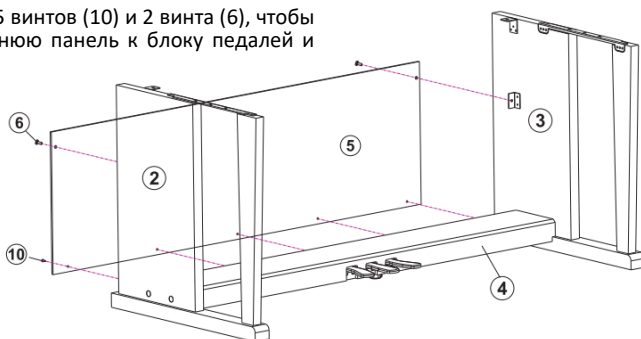

Д. Установите блок пианино (1) поверх собранной стойки. Используйте 2 винта-"барашка" (8) и 4 винта (7), чтобы закрепить блок пианино.

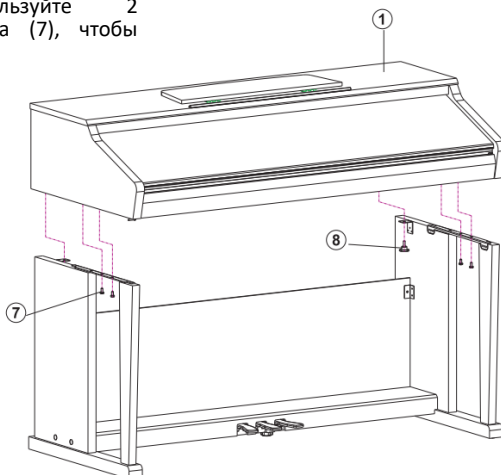

D. Вставьте кабель блока педалей (12) в разъем на нижней поверхности блока пианино.

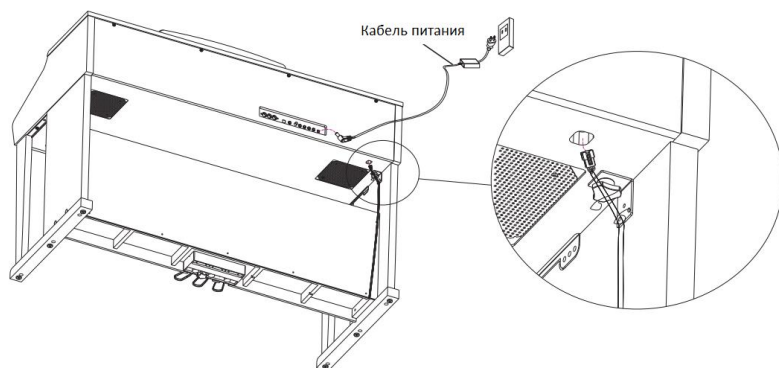

ПОДКЛЮЧЕНИЯ

ПИТАНИЕ

Пианино подключается к стандартной розетке электросети через блок питания. Разъем блока питания находится на задней панели инструмента

1. Убедитесь, что пианино выключено. Прежде, чем включать или выключать пианино, убавьте до минимума громкость инструмента и всех подключенных аудиоустройств.
2. Подключите шнур питания к розетке.
3. Нажмите кнопку **[POWER]**, чтобы включить пианино, загорится ЖК дисплей.
4. Когда будете готовы выключить инструмент, нажмите кнопку **[POWER]** еще раз.

ВАЖНО:

Пожалуйста, выключайте пианино и отключайте блок питания от розетки, если не планируете долгое время пользоваться инструментом, а так же во время грозы.

ПОДКЛЮЧЕНИЕ НАУШНИКОВ

Вы можете подключить пару стандартных стереофонических наушников для занятий или игры в ночное время.

1. При подключении наушников к разъему **Headphone Jack**, встроенная акустическая система пианино отключается, звук слышен только в наушниках.
2. Подключите две пары наушников к разъемам **Jack 1** и **Jack 2**, чтобы играть с учителем или другом, соблюдая тишину для окружающих.

ВАЖНО:

Не слушайте музыку в наушниках на высокой громкости продолжительное время. Это может привести к понижению слуха.

ПОДКЛЮЧЕНИЕ АУДИОУСТРОЙСТВ

Разъем **AUX OUT** на задней панели предназначен для подключения пианино к усилителю мощности, стереофонической системе, микшерному пультау или записывающему устройству.

Для подключения монофонического выхода, используйте разъем **L/MONO**.

ВАЖНО:

Во избежание повреждения динамиков, пожалуйста, убавьте громкость до минимума прежде, чем подключать усилитель и другие устройства.

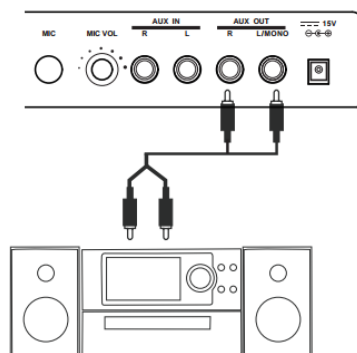
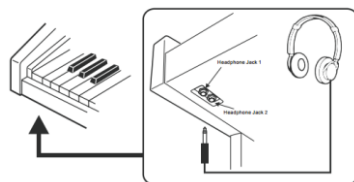
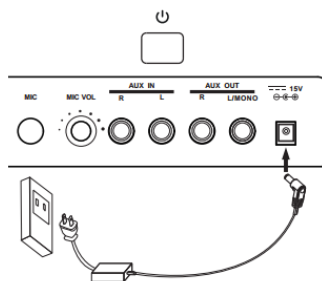

ПОДКЛЮЧЕНИЕ ПРОИГРЫВАТЕЛЯ МР3/CD

Вы можете подключить внешний источник фонограммы, например, проигрыватель МР3, к разъему AUX IN на задней панели пианино. Входящий сигнал смикшируется со звучанием инструмента, позволяя играть с сопровождением.

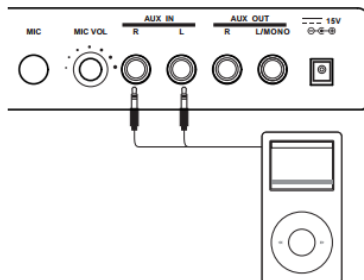

ПОДКЛЮЧЕНИЕ МИКРОФОНА

Вы можете подключить внешний микрофон к разъему MIC IN. Настройте громкость микрофона при помощи регулятора MIC VOLUME.

ВАЖНО:

Поверните регулятор громкости против часовой стрелки до минимума при подключении и отключении микрофона.

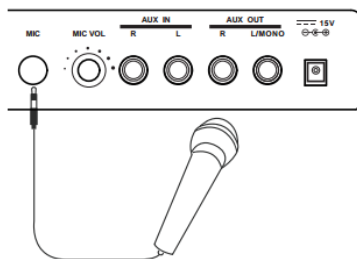

ПОДКЛЮЧЕНИЕ КОМПЬЮТЕРА

Подключите персональный компьютер, используя кабель USB.

Вы можете использовать имеющийся в продаже MIDI-интерфейс для подключения пианино к компьютеру через разъемы MIDI.

После того, как установлен драйвер и завершена инициализация, вы можете выбрать USB Audio Device в меню устройства программного обеспечения для передачи MIDI-данных.

ВАЖНО:

Не выбирайте USB Audio device одновременно как входящее и исходящее устройство, иначе это приведет к дублированию сигнала.

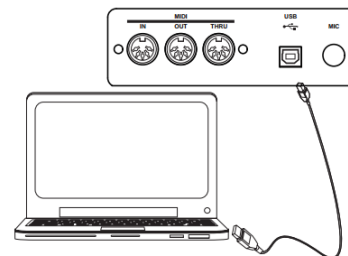

ПОДКЛЮЧЕНИЕ ВНЕШНИХ УСТРОЙСТВ MIDI

Вы можете использовать стандартный кабель MIDI для подключения внешних MIDI устройств. **MIDI IN:** предназначен для приема вашим инструментом MIDI данных с внешнего MIDI устройства.

MIDI OUT: передает MIDI данные вашего инструмента на другие MIDI устройства.

MIDI THRU: передает MIDI сообщения, полученные на вход MIDI IN.

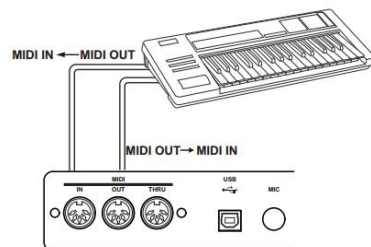

ВАЖНО:

Во избежание повреждений аппаратуры, пожалуйста, отключите питание перед тем, как вы отключите внешнее устройство от пианино.

ОСНОВНЫЕ ОПЕРАЦИИ

ВЫБОР

Есть несколько интерфейсов выбора: выбор голоса, выбор стиля, выбор песни, выбор жанра и т.д.

Как выбрать файл при помощи этих интерфейсов?

Например:

1. Расположение данных

Preset: Место сохранения предустановленных данных (пресетов).

User: Адрес, где хранятся записанные или отредактированные пользователем данные.

USB: Адрес USB-устройства.

2. Категория данных

Файлы делятся на категории в зависимости от их типов. Эти категории будут выбраны нажатием это имя категоризации на ЖК-дисплее. Например: голосовой файл (Grand Piano), находится в категории Piano. Нажатие вкладки "Piano" откроет каталог фортепиано.

3. Просмотр файлов

10 файлов могут быть одновременно показаны на странице, пролистните экран на страницу вверх или на страницу вниз, чтобы просмотреть остальные файлы.

4. Выбор файла

Выберите нужный файл, нажав на название файла на текущей странице.

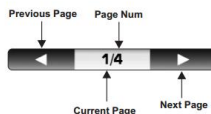

ИСПОЛЬЗОВАНИЕ ПРОГРАММНОЙ

КЛАВИАТУРЫ

Когда вам нужно назвать или переименовать файл или папку, вы должны вызвать программную клавиатуру.

1. Удаление символов:

Нажмите кнопку DELETE.

2. Перемещение курсора:

Нажмите правую или левую кнопку курсора.

3. Ввод заглавных букв:

Нажмите кнопку CAPS, буквы на дисплее станут большими.

4. Ввод пробела:

Нажмите кнопку пробела.

5. Ввод номера или маркера:

Нажмите кнопку чисел, будет отображаться число и знаки.

Введите номер или знак, нажав на кнопку.

6. Подтверждение ОК или Отмена

После того как вы закончили редактирование названия, нажмите кнопку ОК, чтобы ввести новое имя и вернуться к предыдущему экрану. Или вы можете нажать кнопку CANCEL, чтобы отменить операции и вернуться к предыдущему экрану.



НАСТРОЙКИ

Есть три типа параметра настроек.

1. ON/OFF (ВКЛ/ВЫКЛ, на картинке ON)
Выберите "ON", чтобы включить динамическую чувствительность клавиатуры или "OFF", чтобы выключить.

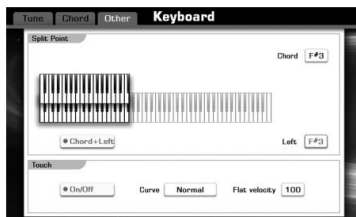

2. LIST (Список, на картинке: Curve Normal)
При нажатии на кнопку Normal, откроется список всех доступных параметров. Вы можете выбрать нужный параметр, нажав непосредственно на кнопку с его названием, либо при помощи ручки выбора параметров DATA DIAL или кнопку [+]/[-].

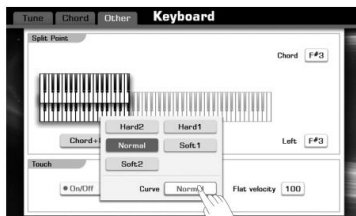

ВАЖНО:

Выбранный параметр выделяется цветом.



3. DATA (Значение, на картинке Flat 100)
Нажмите кнопку "100" на дисплее.

Нажимайте кнопки ▲ или ▼, чтобы изменить значение. Или можете ввести значение при помощи ручки выбора параметров DATA DIAL или кнопку [+]/[-].

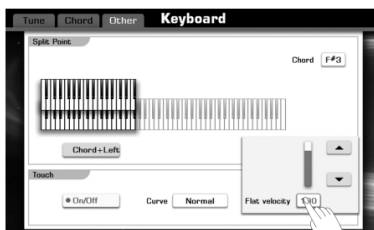

ПРОСЛУШИВАНИЕ ДЕМО ТРЕКА

Ваш инструмент содержит два демо трека. Пожалуйста, откройте окно **DEMO LIST**.

Нажмите кнопки **[VOICE MODE]** и **[PIANO MODE]** одновременно, чтобы включить воспроизведение демо трека.

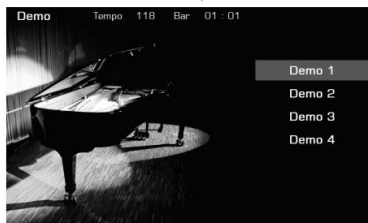
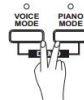

Выбор желаемого демо

Нажмите название демо трека на дисплее, либо выберите трек при помощи ручки выбора параметров **DATA DIAL** или кнопок **[+]/[-]**.



Поставить демо на паузу

Нажмите кнопку **[PAUSE]**, чтобы поставить на паузу воспроизведение демо трека или продолжить прослушивание.



Остановить демо

Нажмите кнопку **[PLAY/STOP]**, чтобы остановить воспроизведение демо трека.



Настройка темпа демо трека

Нажмите кнопку **[TEMPO+]** или **[TEMPO-]**, чтобы настроить темп воспроизведение демо.



Выход из режима демо

Нажмите кнопку **[EXIT]**, чтобы остановить воспроизведение демо трека и вернуться в главное окно.



ТЕМБРЫ (Voices)

Ваш инструмент содержит 672 реалистичных тембра различных инструментов, включая Фортепиано, Деревянные духовые, Саксофон, Ударные. Полный список можно посмотреть в приложении Список тембров (Voice List).

ВКЛЮЧЕНИЕ РЕЖИМА R1

Как правило, по умолчанию включена часть R1, либо вы можете нажать кнопку [R1] в разделе PART ON/OFF, чтобы включить режим Right 1.

ВАЖНО:

Вы также можете включить любой из 4 режимов (L, R1, R2, и R3), подробнее смотрите в разделе *Игра различными тембрами левой и правой рукой (Playing Different Voices with the Left and Right Hands)*.

ВЫБОР ТЕМБРА ДЛЯ R1

1. Выберите категорию Voice, вызовите экран выбора тембра.

Есть 2 способа выбора категории Voice:

- Кнопка панели: нажмите одну из кнопок панели категории Voice, расположенных в правой верхней части дисплея. Например, "PIANO", как показано на рисунке.

- Кнопка экрана: в главном экране, коснитесь значка R1.

2. Выберите тембр.

Нажмите кнопку курсора на ЖК-дисплее, чтобы выбрать нужную страницу тембров.

3. Нажмите название тембра, чтобы выбрать нужный голос на текущей странице.

Вы также можете выбрать голос пользователя, подробности см. в разделе "Голос (Voice)".

ВОСПРОИЗВЕДЕНИЕ ДЕМО ТЕМБРОВ

Нажмите "Voice Demo" на экране выбора тембра, чтобы начать демо-версию для выбранного голоса. Нажмите "Voice Demo" снова, чтобы остановить его.

ВАЖНО:

Если для выбранного тембра нет демо трека, надпись "Voice Demo" не будет отображаться.

Играйте на клавиатуре, чтобы прослушать выбранный тембр.

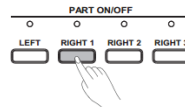

СТИЛИ (Styles)

Ваш инструмент содержит 240 стилей различных жанров. Полный список можно посмотреть в приложении Список стилей (Style List).

ВЫБОР СТИЛЯ

1. Выберите категорию Style, вызовите экран выбора стиля.

Есть 2 способа выбора категории Style:

- Кнопка панели: нажмите кнопку [STYLE SELECT] панели Style.
- Кнопка экрана: в главном экране, коснитесь значка Style.



2. Нажмите одно из названий категорий стиля на экране выбора стиля, чтобы выбрать категорию стиля.

3. Нажмите кнопку курсора на ЖК-дисплее, чтобы выбрать нужную страницу стиля.

4. Нажмите название стиля, чтобы выбрать нужный стиль на текущей странице.



Вы также можете выбрать стиль пользователя, подробности смотрите в разделе "Стиль (Style)".

ВОСПРОИЗВЕДЕНИЕ СТИЛЯ

1. Нажмите кнопку [A.B.C.].

Когда включен режим [A.B.C.], аккорды, сыгранные в указанном разделе аккордов на клавиатуре, будут автоматически обнаружены и использованы для управления выбранным стилем.

A.B.C.



CHORD
DICT. 2

2. Нажмите кнопку [SYNC START].

Установите автоаккомпанемент в режим ожидания, что позволяет одновременно запустить сопровождение, как только вы начинаете играть в разделе аккордов.



PAUSE

3. Играйте ваше произведение.

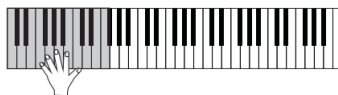

4. Нажмите кнопку [START/STOP], чтобы остановить аккомпанемент.



ПЕСНИ (Songs)

Ваш инструмент содержит 10 песен различных жанров. Полный список можно посмотреть в приложении Список песен (Song List).

ВЫБОР ПЕСНИ

1. Выберите категорию Song, вызовите экран выбора стиля.

Есть 2 способа выбора категории Song:

■ Кнопка панели: нажмите кнопку [SONG SELECT] панели Song.

■ Кнопка экрана: в главном экране, коснитесь значка Song.



ВАЖНО:

2. Нажмите одно из названий песни на экране выбора песни, чтобы выбрать нужную песню.

Вы также можете выбрать песню пользователя, подробности смотрите в разделе "Песня (Song)".



ВОСПРОИЗВЕДЕНИЕ ПЕСНИ

Инструмент автоматически переходит в режим управления песни, загорается соответствующий индикатор.

1. Нажмите кнопку [PLAY/STOP], чтобы начать воспроизведение выбранной песни. Начнется предварительный отсчет, длительностью в один такт. Кнопка [PLAY/STOP] начнет мигать красным и синим светом, красный свет отмечает первую долю.

2. Если вы хотите, чтобы приостановить песню. Нажмите кнопку [PAUSE], чтобы приостановить воспроизведение песни, нажмите кнопку [PAUSE] еще раз, чтобы продолжить воспроизведение.

3. Нажмите кнопку [PLAY/STOP], чтобы остановить воспроизведение песни.



ЗАПИСЬ ВАШЕГО ПРОИЗВЕДЕНИЯ В MIDI

Вы можете записать свое исполнение, воспроизвести произведение и поделиться записью.

1. Одновременно нажмите кнопки **[METRO]** и **[RECORD SONG]**, чтобы вызвать экран записи. Файлу присваивается имя "New Song" и система переходит в режим ожидания записи. Индикатор кнопки **[RECORD SONG]** начнет мигать

2. Начните играть или нажмите кнопку **[PLAY/STOP]**, чтобы начать запись. Кнопка **[RECORD SONG]** перестанет мигать и будет гореть постоянно.

3. Нажмите кнопку **[RECORD SONG]** или кнопку **[STOP]**, чтобы остановить запись. Появится экранная клавиатура, чтобы напомнить вам переименовать новую запись.

4. Введите новое имя и нажмите кнопку "OK", чтобы сохранить запись.

5. Нажмите кнопку **[PLAY/STOP]**, чтобы начать воспроизведение записанной вами песни. Если вы хотите записать R1, R2, R3, L или мелодию и аккомпанемент одновременно, вы можете обратиться к разделу "Запись MIDI (MIDI Recording)".

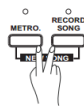

ЗАПИСЬ ПРОИЗВЕДЕНИЯ В ФОРМАТЕ АУДИО

Вы можете записать ваше исполнение в формате аудио качества компакт-диска.

1. Вставьте USB карту в слот USB.
2. Нажмите кнопку **[RECORD AUDIO]**, чтобы начать запись. Кнопка **[RECORD AUDIO]** загорится.
3. Начните играть ваше произведение.
4. Нажмите кнопку **[RECORD AUDIO]**, чтобы остановить запись. Появится экранная клавиатура, кнопка **[RECORD AUDIO]** перестанет гореть.
5. При помощи экранной клавиатуры введите имя и нажмите кнопку "OK", чтобы подтвердить операцию сохранения.

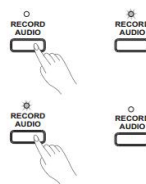

6. Нажмите кнопку **[PLAY/STOP]**, чтобы воспроизвести записанный аудиофайл. Для более подробной информации, пожалуйста, обратитесь к главе "Запись аудио (Audio Recording)".



ИСПОЛЬЗОВАНИЕ КАРТЫ ПАМЯТИ USB

При подключении к инструменту карты памяти USB, вы можете сохранить данные, которые вы создали, а также загрузить данные с карты памяти.

ВАЖНО:

Совместимые устройства USB

Рекомендуемая марка: KINGSTON, SANDISK,

SONY, LEXAR, TRANSCEND

Формат: FAT 16/32

Емкость: 1G, 2G, 4G, 8G, 16G, 32G

Использование устройства USB

1. Подключите устройство хранения USB к порту USB.

2. Нажмите кнопку **[USB DISK]**, чтобы отобразить папки и файлы в корневом каталоге USB устройства.

3. Нажмите на вкладку USB выбранного экрана (например, Voice, Style, Song, Performans), перейдите в соответствующую папку, чтобы сохранить, переименовать или удалить пользовательские файлы из USB устройства.

ВАЖНО:

Если вы сохраните ваши файлы на карте памяти USB в экране выбора (например, Voice или Song), файлы будут сохранены в папке "PianoUser" корневого каталога Вашего устройства USB хранения.

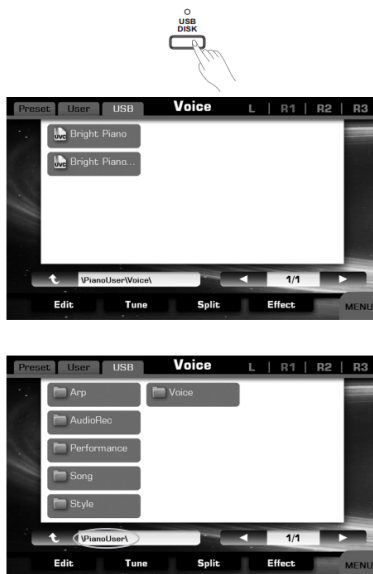

ВОЗМОЖНЫЕ НЕПОЛАДКИ И ИХ УСТРАНЕНИЕ

НЕИСПРАВНОСТЬ	ВОЗМОЖНОЕ РЕШЕНИЕ И СОВЕТ
При включении и выключении питания в динамиках инструмента раздается негромкий хлопок.	Это нормально и не является неисправностью.
Нет звука при игре на пианино.	Громкость звука частей R1/R2/ L в микшере может быть установлена на минимум. Убедитесь, что громкость звуков установлена на правильный уровень.
При использовании мобильного телефона в динамиках появляется шум.	Помехи от мобильного телефона ослабевают по мере удаления телефона от пианино. Используйте мобильный телефон как можно дальше от инструмента.
Автоаккомпанемент не воспроизводится даже синхронизация находится в режиме ожидания и нажата клавиша.	Возможно, вы пытаетесь, чтобы начать сопровождение, играя ключ в диапазоне правой части клавиатуры. Чтобы начать сопровождение с SYNC START, убедитесь, что играть ключевую в диапазоне левой части клавиатуры
Некоторые ноты звучат фальшиво.	Убедитесь, что значение Master Tune равно "440,1 Гц" и выключен Scale Tune.
Функция Гармония не работает.	Гармония не может быть включена, когда выбран режим Full Keyboard fingered. И Гармония не может быть включенf, когда выбран набор ударных в качестве тембра для R1.

СПЕЦИФИКАЦИЯ

Клавиатура:	88 клавиш с молоточковой механикой
Дисплей:	7" сенсорный ЖК дисплей, цветной, 800 x 480
Полифония:	128
Звуки:	672 тембра (включая 256 инструментов GM2 и 15 наборов ударных)
Эффекты:	Реверберация, Хорус, Эквалайзер, Арпеджио, Гармония, Chopper
Демо трек:	4
Стили:	240
Песни:	10
Темп:	30-280
Память:	10 (Банк) x 6 (M1-M6), FREEZE, STORE
Разъемы:	Наушники x 2 Линейный вход Линейный выход MIDI IN MIDI OUT MIDI THRU USB
Мультипэд:	8
Динамик:	40Вт x 2, 70Вт x 2
Питание:	Адаптер постоянного напряжения
Габариты, мм:	1370(Ш)*646(Д)*907(В)
Вес:	64кг

СПИСОК ТЕМБРОВ (Voice List)

No.	Full Name	LCD Name
PIANO		
1	Acoustic Grand Piano	Grand Piano
2	Acoustic Grand Piano (wide)	Grand Piano/Wide
3	Acoustic Grand Piano (dark)	Grand Piano/Dark
4	Bright Acoustic Piano	Bright Piano
5	Bright Acoustic Piano (wide)	Bright Piano/Wide
6	Electric Grand Piano	Electric Grand
7	Electric Grand Piano (wide)	Elec.Grand/Wide
8	Honky Tonk Piano	Honky Tonk
9	Honky Tonk Piano (wide)	Honky Tonk/Wide
10	Harpischord	Harpischord
11	Harpischord (octave mix)	Harpischord/Octave
12	Harpischord (wide)	Harpischord/Wide
13	Acoustic Grand Piano (stereo)	Stereo Grand Piano
14	Octave Grand Piano 1	Octave Piano 1
15	Octave Grand Piano 2	Octave Piano 2
16	Piano & Strings 1	Piano&Strings 1
17	Piano & Pad 1	Piano&Pad 1
18	Piano & Choir 1	Piano&Choir 1
19	Piano & EP 1	Piano&EP 1
20	Piano & Vibraphone 1	Piano&Vibra 1
21	Jazz Piano	Jazz Piano 1
22	Pop Piano	Pop Piano
23	Rock Piano	Rock Piano
24	Club Piano	Club Piano 1
25	Piano & Strings 2	Piano&Strings 2
26	Piano & Pad 2	Piano&Pad 2
27	Piano & Choir 2	Piano&Choir 2
28	Piano & EP 2	Piano&EP 2
29	Piano & Vibraphone 2	Piano&Vibra 2
30	Electric Grand Piano (dark)	Elec.Grand/Dark
31	Fusion Electric Grand Piano	Fusion Piano
32	Club Electric Grand Piano	Club Piano 2
33	Wah Electric Grand Piano	Wah Piano
34	Honky Tonk Piano (dark)	Honky Tonk/Dark
35	Honky Tonk Piano (stereo)	Honky Tonk/Stereo
36	Harpischord (with key off)	Harpischord/KeyOff
37	Harpischord 2	Harpischord 2
E.PIANO		
38	Electric Piano 1	E.Piano 1
39	Electric Piano 2	E.Piano 2
40	Detuned Electric Piano 1	Detuned EP 1
41	Electric Piano 1 (velocity mix)	Velocity EP 1
42	60's Electric Piano	60's EP
43	Detuned Electric Piano 2	Detuned EP 2
44	Electric Piano 2 (velocity mix)	Velocity EP 2
45	EP Legend	EP Legend
46	Phase EP 1	Phase EP 1
47	Clavi	Clavi
48	Pulse Clavi	Pulse Clavi
49	Fusion Electric Piano	Fusion EP
50	Club Electric Piano	Club EP
51	Jazz Electric Piano	Jazz EP
52	Phase EP 2	Phase EP 2
53	Tremolo EP 1	Tremolo EP 1
54	Funk EP 1	Funk EP 1
55	Modem EP 1	Modem EP 1

56	Warm EP 1	Warm EP 1
57	Choir EP 1	Choir EP 1
58	Wah EP 1	Wah EP 1
59	EP & Strings 1	EP&Strings 1
60	Tremolo EP 2	Tremolo EP 2
61	Funk EP 2	Funk EP 2
62	Modem EP 2	Modem EP 2
63	Warm EP 2	Warm EP 2
64	Choir EP 2	Choir EP 2
65	Wah EP 2	Wah EP 2
66	EP & Strings 2	EP&Strings 2
67	Clavi 2	Clavi 2
68	Phase Clavi	Phase Clavi
69	Wah Clavi	Wah Clavi
70	E.Clavi	E.Clavi
Organ		
71	Drawbar Organ	Drawbar Organ
72	Detuned Drawbar Organ	Detuned DrawOrg
73	Italian 60's Organ	60's Organ
74	Drawbar Organ 2	Drawbar Organ 2
75	Percussive Organ	Percussive Organ
76	Detuned Percussive Organ	Detuned PercOrgan
77	Percussive Organ 2	Percussive Organ 2
78	Rock Organ	Rock Organ
79	Church Organ	Church Organ
80	Church Organ (octave mix)	ChurchOrg/Octave
81	Detuned Church Organ	Detune ChurchOrg
82	Reed Organ	Reed Organ
83	Soft Stereo Drawbar Organ	Soft St DrawOrg
84	Mellow Drawbar Organ	Mellow DrawOrg
85	Detuned Drawbar Organ 2	Detuned DrawOrg 2
86	Bright Drawbar Organ 1	Bright DrawOrg 1
87	Bright Drawbar Organ 2	Bright DrawOrg 2
88	70's Percussive Organ	70's PercOrgan
89	Light Click Organ 1	Light Click Org 1
90	Light Click Organ 2	Light Click Org 2
91	Detuned Percussive Organ 2	Detuned PercOrg 2
92	Stereo Rotary Organ	Stereo RotaryOrg
93	Rock Organ 2	Rock Organ 2
94	Rotary Organ 1	Rotary Organ 1
95	Rotary Organ 2	Rotary Organ 2
96	Slow Rotary Organ	Slow Rotary Organ
97	Church Organ 2	Church Organ 2
98	Detuned Church Organ 2	Detune ChurchOrg 2
99	Church Organ 3	Church Organ 3
100	Puff Organ	Puff Organ
Accordion & Harmonica		
101	Accordion	Accordion
102	Accordion 2	Accordion 2
103	Harmonica	Harmonica
104	Tango Accordion	Tango Accordion
105	Accordion 3	Accordion 3
106	Chorus Accordion	Chorus Accordion
107	Musette	Musette
108	Accord It Solo	Accord It Solo
109	Sweet Harmonica	Sweet Harmonica
110	Harmonica 2	Harmonica 2
111	Wah Harmonica	Wah Harmonica

СПИСОК ТЕМБРОВ (Voice List)

112	Tango Accordion 2	Tango Accordion 2
Guitar & Bass		
113	Acoustic Guitar (nylon)	Nylon Guitar
114	Ukulele	Ukulele
115	Acoustic Guitar (nylon + key off)	NylonGtr/KeyOff
116	Acoustic Guitar (nylon 2)	Nylon Guitar 2
117	Acoustic Guitar (steel)	Steel Guitar
118	12-Strings Guitar	12Strings Guitar
119	Mandolin	Mandolin
120	Steel Guitar with Body Sound	SteelGtr/BodySd
121	Electric Guitar (jazz)	Jazz Guitar
122	Electric Guitar (pedal steel)	Pedal Guitar
123	Electric Guitar (clean)	Clean Guitar
124	Electric Guitar (detuned clean)	Detuned CleanGtr
125	Mid Tone Guitar	Mid Tone Guitar
126	Electric Guitar (muted)	Muted Guitar
127	Electric Guitar (funky cutting)	Funk Guitar
128	Electric Guitar (muted velo-sw)	Velocity MutedGtr
129	Jazz Man	Jazz Man
130	Overdriven Guitar	OverdrivenGtr
131	Guitar Pinch	Guitar Pinch
132	Distortion Guitar	DistortionGtr 1
133	Distortion Guitar (with feedback)	Feedback Guitar
134	Distorted Rhythm Guitar	Rhythm DistGtr
135	Guitar Harmonics	Guitar Harmonics
136	Guitar Feedback	Feedback Guitar 3
137	Velocity Nylon Guitar	Velocity NylonGtr
138	Chorus Nylon Guitar	Chorus NylonGtr
139	Bright Nylon Guitar	Bright NylonGtr
140	Steel Guitar 2	Steel Guitar 2
141	Tremolo Steel Guitar 1	Tremolo SteelGtr 1
142	Tremolo Steel Guitar 2	Tremolo SteelGtr 2
143	Velocity Steel Guitar	Velocity SteelGtr
144	Mandolin 2	Mandolin 2
145	12-Strings Guitar 2	12Strings Guitar 2
146	Chorus Steel Guitar	Chorus SteelGtr
147	Nylon & Steel Guitar	Nylon&SteelGtr
148	Pedal Steel Guitar	Pedal Steel Guitar
149	Electric Guitar (jazz) 2	Jazz Guitar 2
150	Mellow Guitar	Mellow Guitar
151	Velocity Jazz Guitar	Velocity JazzGtr
152	Detuned Jazz Guitar	Detuned JazzGtr
153	Stereo Clean Guitar	Stereo CleanGtr
154	Velocity Clean Guitar	Velocity CleanGtr
155	Stereo Muted Guitar	Stereo MutedGtr
156	Overdriven Guitar 2	OverdrivenGtr 2
157	Distortion Guitar 2	DistortionGtr 2
158	Distortion Guitar (with feedback) 2	Feedback Guitar 2
159	5th Distortion	5th Distortion
160	Distortion Guitar Octave	Octave DistGtr
161	Stereo Distorted Guitar	Stereo DistGtr
162	Guitar Harmonics 2	Guitar Harmonics 2
163	Acoustic Bass	Acoustic Bass
164	Electric Bass (finger)	Finger Bass
165	Finger Slap Bass	Finger Slap Bass
166	Electric Bass (pick)	Pick Bass
167	Fretless Bass	Fretless Bass
168	Slap Bass 1	Slap Bass 1

169	Slap Bass 2	Slap Bass 2
170	Synth Bass 1	Synth Bass 1
171	Synth Bass 2	Synth Bass 2
172	Acoustic Bass 2	Acoustic Bass 2
173	Acoustic Bass 3	Acoustic Bass 3
174	Acoustic Bass Detuned	Detuned AcousBass
175	Acoustic Bass Filter	Filter AcousBass
176	Jazz Style	Jazz Style
177	Acoustic Bass & Mute Guitar	AcousBass&MuteGtr
178	Electric Bass (finger) 2	Finger Bass 2
179	Detuned Finger Bass	Detuned FngrBass
180	Dark Finger Bass	Dark Finger Bass
181	Finger Slap Bass 2	Finger Slap Bass 2
182	Resonant Finger Bass	Resonant FngrBass
183	Wah Finger Bass	Wah Finger Bass
184	Bass & Distorted Electric Guitar	Bass&DistortedGtr
185	Electric Bass (pick) 2	Pick Bass 2
186	Mute Pick Bass	Mute Pick Bass
187	Detuned Pick Bass	Detuned Pick Bass
188	Fretless Bass 2	Fretless Bass 2
189	90's Bass	90's Bass
190	Fretless Bass & Sine	Fretless&Sine
191	Fretless Bass Detuned 1	Detuned Fretless 1
192	Fretless Bass Detuned 2	Detuned Fretless 2
193	Fretless Bass Detuned 3	Detuned Fretless 3
194	Slap Bass 3	Slap Bass 3
195	Slap Bass 4	Slap Bass 4
196	Power Slap Bass	Power Slap Bass
197	Lash Thumb Bass	Lash Thumb Bass
198	Resonant Slap Bass	Resonant SlapBass
199	Wah Slap Bass 1	Wah Slap Bass 1
200	Velocity Switch Slap Bass	Velocity SlapBass
201	Wah Slap Bass 2	Wah Slap Bass 2
202	Synth Bass (warm)	Warm Synth Bass
203	Synth Bass 3 (resonance)	Resonance SynBass
204	Clavi Bass	Clavi Bass
205	Hammer	Hammer
206	Synth Bass 4 (attack)	Attack Bass
207	Synth Bass (rubber)	Rubber Bass
208	Attack Pulse	Attack Pulse
Strings Ensembl & Strings		
209	Violin	Violin
210	Violin (slow attack)	Slow Violin
211	Viola	Viola
212	Cello	Cello
213	Contrabass	Contrabass
214	Tremolo Strings	Tremolo Strings
215	Pizzicato Strings	PizzicatoStr
216	Orchestral Harp	Orchestral Harp
217	Yang Chin	Yang Chin
218	Timpani 1	Timpani 1
219	String Ensembles 1	String Ensembles 1
220	String Ensembles 2	String Ensembles 2
221	Strings & Brass	Strings&Brass
222	60's Strings	60's Strings
223	Synth Strings 1	Synth Strings 1
224	Synth Strings 2	Synth Strings 2
225	Synth Strings 3	Synth Strings 3

СПИСОК ТЕМБРОВ (Voice List)

226	Choir Aahs	Choir Aahs
227	Choir Aahs 2	Choir Aahs 2
228	Voice Oohs	Voice Oohs
229	Humming	Humming
230	Anlong Voice	Anlong Voice
231	Synth Voice	Synth Voice
232	Orchestra Hit	Orchestra Hit
233	The Violin	The Violin
234	Violin 2	Violin 2
235	Mono Violin	Mono Violin
236	Octave Violin	Octave Violin
237	Electric Violin	Electric Violin
238	Violin & Viola	Violin&Viola
239	Two Violin	Two Violin
240	Soft Violin	Soft Violin
241	Velocity Violin	Velocity Violin
242	Viola 2	Viola 2
243	Viola 3	Viola 3
244	Dark Viola	Dark Viola
245	Cello 2	Cello 2
246	Cello 3	Cello 3
247	Cello 4	Cello 4
248	Celloen 16"	Celloen 16"
249	Chamber Music	Chamber Music
250	Contrabass 2	Contrabass 2
251	Tremolo Strings 2	Tremolo Strings 2
252	Slow Tremolo Strings 1	Slow TremoloStr 1
253	Slow Tremolo Strings 2	Slow TremoloStr 2
254	Pizzicato Strings 2	PizzicatoStr 2
255	Octave Pizzicato	Octave Pizzicato
256	Orchestral Harp 2	Orchestral Harp 2
257	Yang Chin 2	Yang Chin 2
258	Africa 1	Africa 1
259	Africa 2	Africa 2
260	Timpani 2	Timpani 2
261	Stereo Slow Strings	Stereo SlowStr
262	Slow Strings	Slow Strings
263	Legato Strings	Legato Strings
264	Orchestra 1	Orchestra 1
265	Arco Strings	Arco Strings
266	Resonant Strings	Resonant Strings
267	The Strings	The Strings
268	70's Strings	70's Strings
269	Solo Strings	Solo Strings
270	Synth Strings 4	Synth Strings 4
271	Synth Strings 5	Synth Strings 5
272	Choir Aahs 3	Choir Aahs 3
273	Choir Aahs 4	Choir Aahs 4
274	Mellow Choir	Mellow Choir
275	Stereo Choir Aahs	Stereo Choir Aahs
276	Strings & Choir 1	Strings&Choir 1
277	Strings & Choir 2	Strings&Choir 2
278	Strings & Voice 1	Strings&Voice 1
279	Strings & Voice 2	Strings&Voice 2
280	Analog Voice	Analog Voice
281	Bass Hit Plus	Bass Hit Plus
282	6th Hit	6th Hit
283	Euro Hit	Euro Hit

284	Octave Orchestra Hit	Octave OrchHit
Brass & Saxophone		
285	Trumpet	Trumpet
286	Dark Trumpet Soft	DarkTrump Soft
287	Trombone	Trombone
288	Trombone 2	Trombone 2
289	Bright Trombone	Bright Trombone
290	Tuba	Tuba
291	Muted Trumpet	Muted Trumpet
292	Muted Trumpet 2	Muted Trumpet 2
293	French Horn	French Horn
294	French Horn 2 (warm)	French Horn 2
295	Brass Section	Brass Section
296	Brass Section 2 (octave mix)	Brass Section 2
297	Synth Brass 1	Synth Brass 1
298	Synth Brass 2	Synth Brass 2
299	Synth Brass 3	Synth Brass 3
300	Synth Brass 4	Synth Brass 4
301	Trumpet 2	Trumpet 2
302	Dark Trumpet Soft 2	DarkTrump Soft 2
303	Resonant Trumpet	Resonant Trumpet
304	Sweet Trumpet	Sweet Trumpet
305	Wah Trumpet	Wah Trumpet
306	Dark Trombone	Dark Trombone
307	Dark Trombone 2	Dark Trombone 2
308	Strings & Trombone	Strings&Tromb
309	Tuba 2	Tuba 2
310	Tuba 3	Tuba 3
311	Tuba Solo	Tuba Solo
312	Soft Tuba	Soft Tuba
313	Muted Trumpet 3	Muted Trumpet 3
314	French Horn 3	French Horn 3
315	French Horn 4	French Horn 4
316	Stereo French Horn	Stereo FrHorn
317	Fifth Horn Orchestra	Fifth HornOrch
318	Brass Section 3	Brass Section 3
319	Brass Section 4	Brass Section 4
320	Dark Brass 1	Dark Brass 1
321	Brassband	Brassband
322	Bright Brass Section	Bright Brass
323	Dark Brass 2	Dark Brass 2
324	Mute Brass Ensemble	Mute BrassEns
325	Sforzato Brass	Sforzato Brass
326	Brass & Strings	Brass&Strings 1
327	Analog Synth Brass 1	Analog SynBrass 1
328	Analog Synth Brass 2	Analog SynBrass 2
329	Jump Brass	Jump Brass
330	Octave Synth Brass	Octave SynBrass
331	Synth Brass & Strings 1	Brass&Strings 2
332	Synth Brass & Strings 2	Brass&Strings 3
333	Echo Brass	Echo Brass
334	Soprano Sax	Soprano Sax
335	Alto Sax	Alto Sax
336	Tenor Sax	Tenor Sax
337	Baritone Sax	Baritone Sax
338	Soprano Sax 2	Soprano Sax 2
339	Soprano Sax Soft	Soprano Sax Soft
340	Slow Soprano Sax	Slow Soprano Sax

СПИСОК ТЕМБРОВ (Voice List)

341	Sweet Soprano Sax	Sweet Soprano Sax
342	Alto Sax 2	Alto Sax 2
343	Soft Alto Sax	Soft Alto Sax
344	Super Alto Sax	Super Alto Sax
345	Sax Band	Sax Band
346	Tenor Sax 2	Tenor Sax 2
347	Baritone Sax 2	Baritone Sax 2
348	Soft Baritone Sax	Soft Baritone Sax
Flute & Woodwind		
349	Oboe	Oboe
350	English Horn	English Horn
351	Bassoon	Bassoon
352	Clarinet	Clarinet
353	Piccolo	Piccolo
354	Flute	Flute
355	Recorder	Recorder
356	Pan Flute	Pan Flute
357	Blown Bottle	Blown Bottle
358	Shakuhachi	Shakuhachi
359	Whistle	Whistle
360	Ocarina	Ocarina
361	Oboe 2	Oboe 2
362	Sweet Oboe	Sweet Oboe
363	English Horn 2	English Horn 2
364	Analog Horns	Analog Horns
365	Woodwinds	Woodwinds
366	Bassoon 2	Bassoon 2
367	Clarinet 2	Clarinet 2
368	Piccolo 2	Piccolo 2
369	Flute 2	Flute 2
370	Sweet Flute	Sweet Flute
371	Recorder 2	Recorder 2
372	Sweet Pan Flute	Sweet Pan Flute
373	Pan Flute 2	Pan Flute 2
374	Dark Pan Flute	Dark Pan Flute
375	Blown Bottle 2	Blown Bottle 2
376	Shakuhachi 2	Shakuhachi 2
377	Whistle 2	Whistle 2
378	Ocarina 2	Ocarina 2
Lead & Pad		
379	Lead 1 (square)	Square Lead
380	Lead 1a (square 2)	Square Lead 2
381	Lead 1b (sine)	Sine Lead
382	Lead 2 (sawtooth)	Sawtooth
383	Lead 2a (sawtooth 2)	Sawtooth 2
384	Lead 2b (saw + pulse)	Sawtooth&Pulse
385	Lead 2c (double sawtooth)	Double Sawtooth
386	Lead 2d (sequenced analog)	Sequenced analog
387	Lead 3 (calliope)	Calliope
388	Lead 4 (chiff)	Chiffer Lead
389	Lead 5 (charang)	Charang Lead
390	Lead 5a (wire lead)	Wire Lead
391	Lead 6 (voice)	Voice Lead
392	Lead 7 (fifths)	Fifths Lead
393	Lead 8 (bass + lead)	Bass&Lead
394	Lead 8a (soft wrl)	Soft wrl
395	Pad 1 (new age)	New age Pad
396	Pad 2 (warm)	Warm Pad

397	Pad 2a (sine pad)	Sine pad
398	Pad 3 (polysynth)	Poly Synth
399	Pad 4 (choir)	Choir Pad
400	Pad 4a (itopia)	Itopia Pad
401	Pad 5 (bowed)	Bowed Pad
402	Pad 6 (metallic)	Metallic Pad
403	Pad 7 (halo)	Halo Pad
404	Pad 8 (sweep)	Sweep Pad
405	Square	Square
406	Slow Square Lead	Slow Square Lead
407	Sine Solo	Sine Solo
408	Square Lead	Square Lead 3
409	Thick Square	Thick Square
410	Corrie	Corrie
411	Quint	Quint
412	2Oscillators Lead	2Oscillators Lead
413	Wavy Sawtooth	Wavy Sawtooth
414	Super Analog	Super Analog
415	Big Lead	Big Lead
416	Bauble Lead	Bauble Lead
417	PWM 4th	PWM 4th
418	PWM 4th Soft	PWM 4th Soft
419	Synth Calliope Soft	SynCalliope Soft
420	Chiffer Lead 2	Chiffer Lead 2
421	Chiffer Lead 3	Chiffer Lead 3
422	Charang 2	Charang 2
423	Wire Lead 2	Wire Lead 2
424	Charang 3	Charang 3
425	Soft Vox	Soft Vox
426	5th SawWave 2	5th SawWave
427	Fifth Lead Soft	Fifth Lead Soft
428	Fifth Lead	Fifth Lead 2
429	Massiness	Massiness
430	Delayed Lead 2	Delayed Lead 2
431	Delayed Lead 3	Delayed Lead 3
432	New Age Pad 2	New Age Pad 2
433	New Age Pad 3	New Age Pad 3
434	Slow Square	Slow Square
435	New Year Pad	New Year Pad
436	Warm Pad 2	Warm Pad 2
437	PWM Pad	PWM Pad
438	Warmly Pad	Warmly Pad
439	Horn Pad	Horn Pad
440	Poly Synth 2	Poly Synth 2
441	Click Pad	Click Pad
442	Analog Pad	Analog Pad
443	Poly Pad	Poly Pad
444	Poly Synth 3	Poly Synth 3
445	Space Voice	Space Voice
446	Bowed Pad 2	Bowed Pad 2
447	Bowed Pad 3	Bowed Pad 3
448	Metallic Pad 2	Metallic Pad 2
449	Pan Pad 1	Pan Pad 1
450	Pan Pad 2	Pan Pad 2
451	Halo Pad 2	Halo Pad 2
452	Halo Pad 3	Halo Pad 3
453	Sweep Pad 2	Sweep Pad 2
454	Dipolar Pad	Dipolar Pad

СПИСОК ТЕМБРОВ (Voice List)

455	Rising	Rising
456	Congregate	Congregate
FX & Effects		
457	FX 1 (rain)	FX 1 Rain
458	FX 2 (soundtrack)	FX 2 SoundTrack
459	Prelude	Prelude
460	FX 3 (crystal)	FX 3 Crystal
461	FX 3a (synth mallet)	Synth Mallet
462	Crystal 2	Crystal 2
463	FX 4 (atmosphere)	FX 4 Atmosphere
464	Warm Air	Warm Air
465	FX 5 (brightness)	FX 5 Brightness
466	Smog	Smog
467	FX 6 (goblins)	FX 6 Goblins
468	Goblin 2	Goblin 2
469	Choir Bell 1	Choir Bell 1
470	Choir Bell 2	Choir Bell 2
471	FX 7 (echoes)	FX 7 Echoes
472	FX 7a (echo bell)	Echo bell
473	FX 7b (echo pan)	Echo pan
474	Echo Drops 2	Echo Drops 2
475	Echo Bell 2	Echo Bell 2
476	FX 8 (sci-fi)	FX 8 Sci-Fi
477	Sci-Fi 2	Sci-Fi 2
478	Guitar Fret Noise	Guitar Fret Noise
479	Guitar Cutting Noise	Gtr Cutting Noise
480	Acoustic Bass String Slap	AcBass String Slap
481	Guitar Fret Noise 2	Gtr Fret Noise 2
482	Guitar Cutting Noise 2	Cutting Noise 2
483	Acoustic Bass String Slap 2	Bass String Slap 2
484	Breath Noise	Breath Noise
485	Flute Key Click	Flute Key Click
486	Breath Noise 2	Breath Noise 2
487	Flute Key Click 2	Flute Key Click 2
488	Seashore	Seashore
489	Rain	Rain
490	Thunder	Thunder
491	Wind	Wind
492	Stream	Stream
493	Bubble	Bubble
494	Seashore 2	Seashore 2
495	Bird Tweet	Bird Tweet
496	Dog	Dog
497	Horse Gallop	Horse Gallop
498	Bird Tweet 2	Bird Tweet 2
499	Sheep	Sheep
500	Telephone Ring	Telephone Ring
501	Telephone Ring 2	Telephone Ring 2
502	Door Creaking	Door Creaking
503	Door	Door
504	Scratch	Scratch
505	Wind Chime	Wind Chime
506	Helicopter	Helicopter
507	Car Engine	Car Engine
508	Car Stop	Car Stop
509	Car Pass	Car Pass
510	Car Crash	Car Crash
511	Siren	Siren

512	Train	Train
513	Jetplane	Jetplane
514	Starship	Starship
515	Burst Noise	Burst Noise
516	Applause	Applause
517	Laughing	Laughing
518	Screaming	Screaming
519	Punch	Punch
520	Heart Beat	Heart Beat
521	Footsteps	Footsteps
522	Gunshot	Gunshot
523	Machine Gun	Machine Gun
524	Lasergun	Lasergun
525	Explosion	Explosion
Ethnic & Combined		
526	Sitar	Sitar
527	Sitar 2 (bend)	Sitar 2/Bend
528	Sitar & Strings 1	Sitar&Strings 1
529	Sitar & Strings 2	Sitar&Strings 2
530	Banjo	Banjo
531	Banjo 2	Banjo 2
532	Shamisen	Shamisen
533	Shamisen 2	Shamisen 2
534	Koto	Koto
535	Taisho Koto	Taisho Koto
536	Koto 2	Koto 2
537	Taisho Koto 2	Taisho Koto 2
538	Kalimba	Kalimba
539	Kalimba 2	Kalimba 2
540	Bag Pipe	Bag Pipe
541	Bag pipe 2	Bag pipe 2
542	Fiddle	Fiddle
543	Fiddle 2	Fiddle 2
544	Shanai	Shanai
545	Shanai 2	Shanai 2
546	Stereo Piano & Glockenspiel	Piano&Glocken
547	Stereo Piano & Callope	Piano&Callo
548	Stereo Piano & Sweep	Piano&Sweep
549	Honky Tonk Piano & Fifths	Honk&Fifths
550	Honky Tonk Piano & Sweep	Honk&Sweep
551	FM Electric Piano	FM E.Piano
552	Digital Piano	Digital Piano
553	E.Piano & Pad	E.Piano&Pad
554	E.Piano & Sweep	E.Piano&Sweep
555	E.Piano 2 & Pad	E.Piano 2&Pad
556	E.Piano 2 & Sweep	E.Piano 2&Sweep
557	E.Piano 2 & Warm	E.Piano 2&Warm
558	Harpichord & Stereo Strings	Harpichord&StStr
559	Music Box & Stereo Strings	MusicBox&StStr
560	Vibraphone & Stereo Strings	Vibra&StStr
561	Vibraphone Octave	Vibraphone Octave
562	Vibraphone & Marimba & Kalimba	Vibra&Mar&Kal
563	Marimba & Kalimba	Marimba&Kalimba
564	Marimba Delay	Marimba Delay
565	Xylophone Octave	Xylophone Octave
566	Organ & Stereo Strings	Organ&StStrings
567	Stereo Organ & Piano	StereoOrg&Piano
568	Rock Organ & Strings	RockOrg&Strings

СПИСОК ТЕМБРОВ (Voice List)

569	Church Organ & Choir	ChurchOrg&Choir
570	Church Organ & Strings	ChurchOrg&Str
571	Harmonica & Acoustic Guitar	Harmonica&AcGtr
572	Harmonica & Strings	Harmonica&Str
573	Acoustic Guitar & Flute	AcGtr&Flute
574	Acoustic Guitar & Clavi	AcGtr&Clavi
575	24-Strings Guitar	24-Strings Guitar
576	24-Strings Guitar & Strings	24-StrGtr&Str
577	Steel Guitar & Warm Pad	SteelGtr&WarmPd
578	Stereo Strings & Horn	Strings&Horn
579	Orchestra 2	Orchestra 2
580	Full Strings 1	Full Strings 1
581	Full Strings 2	Full Strings 2
582	Symphonic	Symphonic
583	Stereo Choir & Strings	Choir&Str
584	Stereo Choir & Steel Guitar	Choir&SteelGtr
585	3Trumpets Loose	3Trumpets Loose
586	Trombone & Stereo Strings	Trombone&Str
587	3Trombones Loose	3Trombones Loose
588	3Muted Trumpets Loose	3MuteTrump Loose
589	Club Brass	Club Brass
590	Brass & Woodwinds	Brass&Wood
591	Woodwinds & Strings	Wood&Strings
592	Section Woods Small	Woods Small
593	Pan Flute & Strings Pad	PanFlute&StrPad
594	Koto & Shamisen	Koto&Shamisen
595	Koto & Shamisen & Strings	Koto&Sham&Str
Percussive & Drum		
596	Celesta	Celesta
597	Celesta 2	Celesta 2
598	Birght Celesta	Birght Celesta
599	Celesta & Sine	Celesta&Sine
600	Reecho Bell	Reecho Bell
601	Celesta & Music Box	Celes&MusicBox
602	Glockenspie 1	Glockenspie 1
603	Glockenspiel 2	Glockenspiel 2
604	Glockenspiel & Sine	Glockenspiel&Sine
605	Glockenspiel & Celesta	Glocken&Celes
606	Music Box	Music Box
607	Music Box 2	Music Box 2
608	Music Box 3	Music Box 3
609	Toy Box	Toy Box
610	Music Box & Harp	Music Box&Harp
611	Vibraphone	Vibraphone
612	Vibraphone (wide)	Vibraphone/Wide
613	Stereo Vibraphone	Stereo Vibraphone
614	Rigid Vibraphone	Rigid Vibraphone
615	Vibraphone 2	Vibraphone 2
616	Vibraphone 2 (wide)	Vibraphone/Wide 2
617	Vibraphone & Bell	Vibraphone&Bell
618	Vibraphone & Harpsichord	Vibra&Harpsic
619	Vibraphone & Strings 1	Vibra&Strings 1
620	Vibraphone & Strings 2	Vibra&Strings 2
621	Marimba	Marimba
622	Marimba (wide)	Marimba/Wide
623	Marimba 2	Marimba 2
624	SinMarimba	SinMarimba
625	Stereo Marimba	Stereo Marimba

626	Marimba & Vibraphone	Marimba&Vibra
627	Wood Drum	Wood Drum
628	Xylophone	Xylophone
629	Xylophone 2	Xylophone 2
630	Tubular Bells	Tubular Bells
631	Church Bell	Church Bell
632	Carillon	Carillon
633	Dulcimer	Dulcimer
634	Santur	Santur
635	Shorly	Shorly
636	Tinkle Bell	Tinkle Bell
637	Tinkle Bell 2	Tinkle Bell 2
638	Agogo	Agogo
639	Agogo 2	Agogo 2
640	Steel Drums	Steel Drums
641	Steel Drums 2	Steel Drums 2
642	Woodblock	Woodblock
643	Castanets	Castanets
644	Woodblock 2	Woodblock 2
645	Castanets 2	Castanets 2
646	Taiko Drum	Taiko Drum
647	Taiko Drum 2	Taiko Drum 2
648	ConcertBass Drum	ConBass Drum
649	ConcertBass Drum 2	ConBass Drum 2
650	Melodic Tom	Melodic Tom
651	Melodic Tom 2 (power)	Power Melodic Tom
652	Synth Drum	Synth Drum
653	Rhythm Box Tom	Rhythm Box Tom
654	Electric Drum	Electric Drum
655	Electric Drum 2	Electric Drum 2
656	Reverse Cymbal	Reverse Cymbal
657	Reverse Cymbal 2	Reverse Cymbal 2
658	Standard Set	Standard Set
659	Room Set	Room Set
660	Power Set	Power Set
661	Electronic Set	Electronic Set
662	Analog Set	Analog Set
663	Jazz Set	Jazz Set
664	Brush Set	Brush Set
665	Orchestra Set	Orchestra Set
666	SFX Set	SFX Set
667	Dance Set	Dance Set
668	Funk Set	Funk Set
669	Rock Set	Rock Set
670	Latin Set	Latin Set
671	Pop Set	Pop Set
672	Punk Set	Punk Set

СПИСОК СТИЛЕЙ (Style List)

No.	Name	LCD Name
8BEAT & 16BEAT		
1	8Beat Ballad	8Beat Ballad
2	8Beat Piano	8Beat Piano
3	8Beat 1	8Beat 1
4	Guitar Pop 1	Guitar Pop 1
5	8Beat Hip Hop	8Beat Hip Hop
6	8Beat R&B	8Beat R&B
7	8Beat Pop	8Beat Pop
8	Pop Funk 1	Pop Funk 1
9	Rhythm&Beat 1	Rhythm&&Beat 1
10	8Beat Disco 1	8Beat Disco 1
11	8Beat Rock	8Beat Rock
12	Guitar Pop 2	Guitar Pop 2
13	8Beat 2	8Beat 2
14	Sweet Beat	Sweet Beat
15	8Beat Dance	8Beat Dance
16	8Beat Disco 2	8Beat Disco 2
17	Pop Funk 2	Pop Funk 2
18	8Beat 3	8Beat 3
19	60's 8Beat	60's 8Beat
20	Rhythm&Beat 2	Rhythm&&Beat 2
21	16Beat 1	16Beat 1
22	16Beat Funk 1	16Beat Funk 1
23	16Beat Ballad 1	16Beat Ballad 1
24	16Beat R&B	16Beat R&B
25	Pop 16Beat 1	Pop 16Beat 1
26	16Beat Funk 2	16Beat Funk 2
27	16Beat Dance	16Beat Dance
28	Pop 16Beat 2	Pop 16Beat 2
29	16Beat 2	16Beat 2
30	Pop 16Beat 3	Pop 16Beat 3
31	Pop 16Beat 4	Pop 16Beat 4
32	Modern 16Beat	Modern 16Beat
33	16Beat Hot	16Beat Hot
34	16Beat Modern	16Beat Modern
35	16Beat Funk 3	16Beat Funk 3
36	16Beat 3	16Beat 3
37	Cool Beat	Cool Beat
38	16Beat Ballad 2	16Beat Ballad 2
39	16Beat 4	16Beat 4
40	Pop Shffle	Pop Shffle
Pop & Ballad		
41	Pop Rock 1	Pop Rock 1
42	Pop Dance 1	Pop Dance 1
43	Pop Fusion	Pop Fusion
44	Analog Night 1	Analog Night 1
45	6/8 Pop	6/8 Pop
46	Brit. Pop 1	Brit. Pop 1
47	Brit. Pop 2	Brit. Pop 2
48	Pop Hit	Pop Hit
49	Fusion Shuffle	Fusion Shuffle
50	Analog Night 2	Analog Night 2
51	Guitar Pop 3	Guitar Pop 3
52	Pop Beat	Pop Beat
53	Soft Beat	Soft Beat
54	60's Pop	60's Pop
55	Sting Latin	Sting Latin

56	R&B Ballad 1	R&B Ballad 1
57	Guitar Ballad	Guitar Ballad
58	Ballad Rock	Ballad Rock
59	Piano Pop 1	Piano Pop 1
60	Soft Ballad	Soft Ballad
61	Natural Ballad	Natural Ballad
62	Love Ballad	Love Ballad
63	Easy Ballad	Easy Ballad
64	Miami Ballad	Miami Ballad
65	Slow Ballad	Slow Ballad
66	Folk Ballad	Folk Ballad
67	Pop Ballad 1	Pop Ballad 1
68	Pop Ballad 2	Pop Ballad 2
69	EP Ballad	EP Ballad
70	New R&B Ballad	New R&B Ballad
Rock		
71	Rock	Rock
72	New Wave	New Wave
73	Ska	Ska
74	Pop Rock 2	Pop Rock 2
75	Slow Rock	Slow Rock
76	70's Rock&Roll	70's Rock&&Roll
77	Folk Rock	Folk Rock
78	Soft Rock	Soft Rock
79	Old Rock	Old Rock
80	Easy Rock	Easy Rock
81	New Shuffle	New Shuffle
82	Rock Hip Hop	Rock Hip Hop
83	Rock&Roll 1	Rock&&Roll 1
84	Rock Shuffle	Rock Shuffle
85	Rock&Roll 2	Rock&&Roll 2
Ballroom		
86	Tango 1	Tango 1
87	Spain Matador	Spain Matador
88	Twist 1	Twist 1
89	Twist 2	Twist 2
90	Big Band Fox	Big Band Fox
91	Tango 2	Tango 2
92	Slow Fox	Slow Fox
93	Slow Waltz 1	Slow Waltz 1
94	Swing Fox	Swing Fox
95	Salsa 1	Salsa 1
96	Cha Cha 1	Cha Cha 1
97	Cha Cha 2	Cha Cha 2
98	Beguine 1	Beguine 1
99	Beguine 2	Beguine 2
100	Rumba 1	Rumba 1
101	Samba 1	Samba 1
102	Samba 2	Samba 2
103	Jive	Jive
104	Fox Trot	Fox Trot
Dance		
105	Techno 1	Techno 1
106	Hip Hop 1	Hip Hop 1
107	Dream Dance	Dream Dance
108	House	House
109	Pop Dance 2	Pop Dance 2
110	Down Beat	Down Beat

СПИСОК СТИЛЕЙ (Style List)

111	Techno 2	Techno 2
112	Progressive	Progressive
113	Rap 1	Rap 1
114	Rap 2	Rap 2
115	Disco	Disco
116	Soft Disco	Soft Disco
117	Disco Party	Disco Party
118	70's Disco	70's Disco
119	70's Disco Funk	70's Disco Funk
120	Club Dance	Club Dance
121	Euro Dance	Euro Dance
122	Hip Hop 2	Hip Hop 2
123	Garage	Garage
Soul & Funk		
124	Funk 1	Funk 1
125	Classic Funk	Classic Funk
126	Jay R&B	Jay R&B
127	Gospel Swing	Gospel Swing
128	Gospel	Gospel
129	Funk 2	Funk 2
130	Electric Funk	Electric Funk
131	Groove Funk	Groove Funk
132	Rubber Funk	Rubber Funk
133	Cool Funky	Cool Funky
134	Jazz Funk	Jazz Funk
135	Groove	Groove
136	Soul	Soul
137	Hip Hop Soul	Hip Hop Soul
138	Hip Hop Beat	Hip Hop Beat
139	R&B	R&B
140	Soul Beat	Soul Beat
141	R&B Ballad 2	R&B Ballad 2
142	British Soul Pop	British Soul Pop
Swing & Jazz		
143	Latin Jazz 1	Latin Jazz 1
144	Big Band	Big Band
145	Dixieland 1	Dixieland 1
146	Guitar Swing 1	Guitar Swing 1
147	Broadway Big Band	Broadway B.Band
148	Swing	Swing
149	Latin Jazz 2	Latin Jazz 2
150	Fusion	Fusion
151	Acid Jazz	Acid Jazz
152	Cool Jazz Ballad	Cool Jazz Ballad
153	Swing Shuffle	Swing Shuffle
154	Big Band Medium	Big Band Medium
155	Dixieland 2	Dixieland 2
156	Acoustic Jazz	Acoustic Jazz
157	Guitar Swing 2	Guitar Swing 2
158	Ragtime	Ragtime
159	Modern Jazz Ballad	Modern Jazz Ballad
160	Swing Ballad	Swing Ballad
161	Orchestra Swing	Orchestra Swing
Country		
162	Country Pop 1	Country Pop 1
163	Bluegrass 1	Bluegrass 1
164	Country 8Beat	Country 8Beat
165	Modern Country	Modern Country

166	Country Pop 2	CntyPop2
167	Bluegrass 2	Bluegrs2
168	2/4 Country	2/4Cntry
169	Country Quick Steps	QuickStp
170	Country Folk	CntyFolk
171	Country Shuffle	CnyShuffl
Latin & Latin Dance		
172	Samba 3	Samba3
173	Bossa Nova	BosaNov
174	Latin	Latin
175	New Reggae	NewRegga
176	Dance Reggae	DanRegga
177	Pasodoble	Pasodobl
178	Lite Bossa	LteBossa
179	Latin Rock	LatinRck
180	Beguine 3	Beguine3
181	Slow Bolero	SIBolero
182	Disco Samba	DscSamba
183	Mambo	Mambo
184	Meneito	Meneito
185	Rumba 2	Rumba2
186	Rumba 3	Rumba3
187	Tikitika	Tikitika
188	Lambada	Lambada
189	Pop Cha Cha 1	PChaCha1
190	Pop Cha Cha 2	PChaCha2
191	Salsa 2	Salsa2
Waltz & Traditional		
192	Waltz	Waltz
193	Old Waltz	OldWaltz
194	English Waltz	EngWaltz
195	German Waltz	GemWaltz
196	Italian Mazurka	ItaMazuk
197	Mexico Waltz	MexWaltz
198	Vienna Waltz	VinaWltz
199	Slow Waltz 2	SlwWltz2
200	Jazz Waltz	JzWaltz
201	Polka	Polka
202	6/8 March	6/8March
203	German Polka	GerPolka
204	Party Polka	PtyPolka
205	Army March	ArmMarch
206	March	March
207	US March	USMarch
208	Musette	Musette
209	French Musette	FMusette
210	Mazurke	Mazurke
World		
211	Enka Ballad	EnkaBald
212	Laendler	Laendler
213	Hawaiian	Hawaiian
214	Sirtake	Sirtake
215	Dangdut	Dangdut
216	6/8 Flipper	6/8Flipp
217	New Age	NewAge
218	Tarantella	Tarantel
219	Scottish	Scottish
220	Norteno	Norteno

СПИСОК СТИЛЕЙ (Style List)

Pianist		
221	Pianist 1	Pianist1
222	Pianist 2	Pianist2
223	Pianist 3	Pianist3
224	Jazz 1	Jazz 1
225	Jazz 2	Jazz2
226	Jazz Pub	JazzPub
227	Piano Rock	PianoRk
228	Pop Bossa	PopBossa
229	March 1	March1
230	March 2	March2
231	Piano Beat	PianoBt
232	Piano Bar	PianoBar
233	Blues	Blues
234	Pop Waltz	PopWaltz
235	Slow Waltz	SlwWltz
236	Ballad 1	Ballad1
237	Ballad 2	Ballad2
238	6/8 Ballad	6/8Ballad
239	Pop 1	Pop1
240	Pop 2	Pop2

СПИСОК ПЕСЕН (Song List)

NO.	Song Name
1	Mazurka
2	Tchaikovsky Waltz
3	Salut d'Amour
4	Gavotte
5	Neapolitan Song
6	Minuet in D
7	Prelude in E
8	Barcarole
9	Sonata K.331.I
10	Waltz in G-Sharp

СПИСОК ДЕМО (Demo List)

NO.	Demo Name	Short Name
1	Demo1	Demo1
2	Demo2	Demo2
3	Demo3	Demo3
4	Demo4	Demo4

СПИСОК АККОРДОВ (Chord List)

Chord Name	Abbreviation	Normal Voicing	Display for Root "C"
Major	M	1+3+5	C
Sixth	6	1+(3)+5+6	C6
Major seventh	M7	1+3+(5)+7	Cm7
Major seventh add sharp eleventh	M7(#11)	1+(2)+3+#4+5+7	CM7(#11)
Add ninth	(9)	1+2+3+5	C(9)
Major seventh ninth	M7(9)	1+2+3+(5)+7	CM7(9)
Sixth ninth	6(9)	1+2+3+(5)+6	C6(9)
Augmented	aug	1+3+#5	Caug
Seventh augmented	7aug	1+3+#5+b7	C7aug
Major seventh augmented	M7aug	1+(3)+#5+7	CM7aug
Minor	m	1+b3+5	Cm
Minor sixth	m6	1+b3+5+6	Cm6
Minor seventh	m7	1+b3+(5)+b7	Cm7
Minor seventh flatted fifth	m7b5	1+b3+b5+b7	Cm7b5
Minor add ninth	m(9)	1+2+b3+5	Cm(9)
Minor seventh ninth	m7(9)	1+2+b3+(5)+b7	Cm7(9)
Minor seventh eleventh	m7(11)	1+(2)+b3+4+5+(b7)	Cm7(11)
Minor major seventh	mM7	1+b3+(5)+7	CmM7
Minor major seventh ninth	mM7(9)	1+2+b3+(5)+7	CmM7(9)
Diminished	dim	1+b3+b5	Cdim
Diminished seventh	dim7	1+b3+b5+6	Cdim7
Seventh	7	1+3+(5)+b7	C7
Seventh suspended fourth	7sus4	1+4+5+b7	C7sus4
Seventh ninth	7(9)	1+2+3+(5)+b7	C7(9)
Seventh add sharp eleventh	7(#11)	1+(2)+3+#4+5+b7	C7(#11)
Seventh add thirteenth	7(13)	1+3+(5)+6+b7	C7(13)
Seventh flatted fifth	7b5	1+3+b5+b7	C7b5
Seventh flatted ninth	7(b9)	1+b2+3+(5)+b7	C7(b9)
Seventh add flatted thirteenth	7(b13)	1+3+5+b6+b7	C7(b13)
Seventh sharp ninth	7(#9)	1+#2+3+(5)+b7	C7(#9)
Suspended fourth	sus4	1+4+5	Csus4
One plus two plus five	sus2	1+2+5	C/Csus2

MIDI Implementation Chart

Function		Transmitted	Recognized	Remarks
Basic Channel	Default	1ch	ALL	
	Changed	1ch	1-16ch	
Mode	Default	x	3	
	Messages	x	3	
	Altered	*****	x	
Note Number	Note	21—108	0—127	
	:True voice	*****	0—127	
Velocity	Note on	o 9nH,V=1-127	o 9nH,V=1-127	
	Note off	x (9nH,V=0)	o(9nH,V=0; 8nH,V=0-127)	
After Touch	key's	x	x	
	Ch's	x	x	
Pitch Bend		x	o	
Control Change	0	o	o	Bank Select
	1	o	o	Modulation
	5	o	o	Portamento Time
	6	o	o	Data Entry
	7	o	o	Volume
	10	o	o	Pan
	11	o	o	Expression
	64	o	o	Sustain Pedal
	65	o	o	Portamento ON/OFF
	66	o	o	Sostenuto Pedal
	67	o	o	Soft Pedal
	80	o	o	Reverb Program
	81	o	o	Chorus Program
	91	o	o	Reverb Level
	93	o	o	Chorus Level
120	x	o	All Sound Off	
121	x	o	Reset All Controllers	
123	o	o	All Notes Off	
Program Change	:true	*****	o 0—127	
System Exclusive		o	o	
System Common	:SongPosition	x	x	
	:Song Select	x	x	
	:Tune	x	x	
System Real Time	:Clock	x	x	
	:Commands	x	x	
Aux Messages	:LOCAL ON/OFF	x	x	
	:All Notes Off	o	o	
	:Active sense	o	o	
	:Reset	x	o	
Notes:				

- Mode 1: OMNI ON, POLY
- Mode 2: OMNI ON, MONO

- Mode 3: OMNI OFF, POLY
- Mode 4: OMNI OFF, MONO

- o: YES
- x: NO

ГАРАНТИЙНЫЕ ОБЯЗАТЕЛЬСТВА

Цифровое пианино Medeli модели DP760K отвечает утвержденным образцам и требованиям стандартов: Декларация соответствия ТР ТС 020/2011 «Электромагнитная совместимость технических средств» и ТР ТС 004/2011 «О безопасности низковольтного оборудования», Директивы 2006/95/ЕС, 2004/108/ЕС. Маркирование устройства :модели, торговой марки, знаком соответствия ТР ТС производится на потребительской упаковке. Гарантийные обязательства отвечают Закону РФ «О защите прав потребителей». В соответствии с «Постановлением Правительства от 19 января 1998 года №55» музыкальные инструменты относятся к технически сложным товарам бытового назначения и попадают в «Перечень не продовольственных товаров надлежащего качества, не подлежащих возврату или обмену на аналогичный товар других размера, формы, габарита, фасона, расцветки или комплектации». Гарантийный срок – 12 месяцев со дня продажи инструмента магазином при условии соблюдения покупателем правил эксплуатации и условий хранения. Без правильно оформленного гарантийного талона или при наличии исправления в нем, претензии по качеству не принимаются. При утере талон не восстанавливается. В случае выявления дефектов производственного характера владелец имеет право на бесплатный ремонт или замену инструмента на протяжении гарантийного срока при соблюдении следующих условий: ремонт производится только уполномоченными сервисными мастерскими по заключению экспертизы что поломка или неисправность относится к разряду гарантийных; гарантия не распространяется на изделия, поврежденные в результате неправильной эксплуатации, несоблюдении условий хранения, небрежного обращения, неправильной регулировки и настройки, попадания жидкости и химических веществ; на изделия с механическими повреждениями; если в течение гарантийного срока какая-либо часть или части инструмента будут заменены нестандартными, не рекомендованными или самодельными, а также если изделие подвергалось ремонту или модернизации лицом или организацией на то неуполномоченными, гарантия может быть полностью или частично прервана без дополнительного извещения.

Гарантия не распространяется на расходные материалы, такие как:

- Лампы
- Кабели
- Динамики

Внимание! Гарантия не распространяется на:

- неисправности, вызванные несоблюдением требований, указанных в Руководстве пользователя;
- неисправности, вызванные попаданием в устройство посторонних предметов или жидкостей
- механические повреждения, произошедшие по вине покупателя.

Претензии к качеству инструмента без наличия паспорта и чека не принимаются.

Наименование (модель)	Цифровое пианино	
Заводской серийный номер		
Производитель	“Medeli Electronics Co.,Ltd” Адрес:20/F, Cheung Lee Industrial Building, 9, Cheung Lee Street, Chai Wan, Hong Kong	
Страна происхождения	Китай	
Торговая марка	MEDELI	
Маркировка модели	DP760K	
Импортер в Российскую Федерацию:	«ООО «Лютнер СПб» 195279, г. Санкт-Петербург, ул.Передовиков, д.19 лит.А пом.6Н, Почтовый адрес: 191124, Санкт-Петербург ,а/я 15, тел. (812) 327-15-44 www.LUTNER.ru	
Дата выпуска (месяц, год)		
Дата продажи		
Подпись продавца		
Штамп продавца		
Исправность устройства проверена в присутствии покупателя. С правилами эксплуатации ознакомлен (а), претензий по внешнему виду и качеству инструмента не имею:		
<hr style="width: 30%; margin: auto;"/> (подпись покупателя)		