

# Цифровой рояль Grand 1000

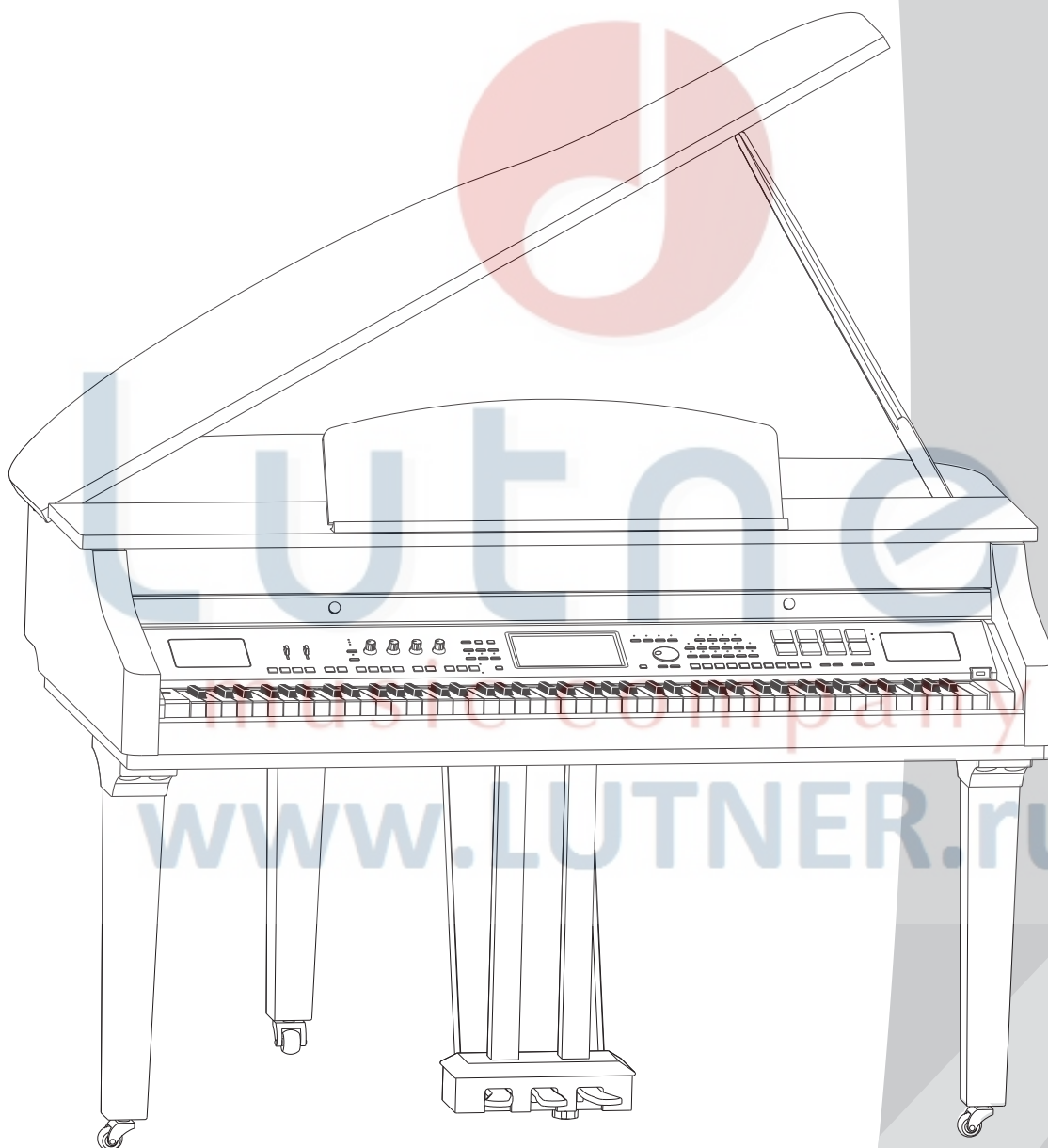

## Руководство пользователя

# Информация для вашей безопасности!

## Предупреждение о соблюдении требований FCC (для США)

Это оборудование прошло тестирование и соответствует требованиям для цифровых устройств класса B, согласно Части 15 правил FCC (Американской государственной комиссии по коммуникациям).

Эти требования разработаны для обеспечения защиты от вредных помех при использовании техники в быту. Это оборудование создает, использует и может излучать радио частоты, и в случае неправильной установки и использования в несоответствии с инструкциями, может быть причиной сильных помех для радиосвязи. Кроме того, нет никакой гарантии, что помехи не возникнут при правильной установке. Если это оборудование производит помехи, которые влияют на прием радио и теле сигналов, и это можно установить при включении и выключении оборудования, то пользователю стоит попытаться исправить это влияние одним из следующих способов:

- По-другому направить или переместить в другое место приемную антенну.
- Увеличить расстояние между приемником и устройством.
- Подключить устройство к розетке, которая не находится на одной линии с розеткой к которой подключен приемник.
- Обратиться к продавцу или опытному радио-теле мастеру за консультацией.

Самостоятельное внесение изменений в конструкцию может привести к потере прав на использование этого устройства.

### Предостережение

На нормальную работу устройства могут негативно влиять сильные электромагнитные излучения. Если это произошло, то для восстановления работоспособности выполните перезагрузку инструмента согласно инструкциям. Если помехи в работе продолжают, переставьте инструмент в другое место.

### Дисплей

Дисплей инструмента представляет собой высокоточное оборудование, при изготовлении которого особое внимание было уделено качеству продукта. Хотя вы можете заметить некоторые из проблем, перечисленных ниже, следует помнить, что это из-за характеристик ЖК-дисплеев они не являются неисправностями.

- Некоторые пиксели могут быть постоянно темными или светлыми.
- В зависимости от отображаемого контента, яркость дисплея может выглядеть неравномерной.
- В зависимости от отображаемого контента, могут быть видны горизонтальные полосы.
- В зависимости от отображаемого контента, может быть видно мерцание или муар.

## Меры предосторожности

### ПОЖАЛУЙСТА, ПРОЧИТАЙТЕ ОЧЕНЬ ВНИМАТЕЛЬНО

Пожалуйста, сохраните это руководство, чтобы вы могли сверяться с ним в будущем.

#### Блок питания

Пожалуйста, подключайте идущий в комплекте кабель питания к электросети с правильным напряжением.

Не подключайте его к розеткам с напряжением, не рассчитанным на работу вашего инструмента.

Отключайте кабель питания, если не используете инструмент долгое время, и во время грозы.

#### Подключения

Перед подключением инструмента к другим устройствам выключайте питание всех устройств. Это поможет предотвратить повреждение и/или поломку других устройств.

#### Расположение

Для предотвращения деформации, выцветания и других повреждений не подвергайте инструмент воздействию:

- Прямого солнечного света
- Повышенной температуры или влажности
- Чрезмерной пыли и грязи
- Сильной вибрации или ударов
- Сильных магнитных полей

Во избежание помех не устанавливайте инструмент рядом с электронными устройствами. Радио и телевизоры могут привести к появлению помех и наводок. Используйте этот инструмент на значительном расстоянии от радио и ТВ.

#### Чистка

Протирайте только сухой мягкой тканью. Не используйте растворители, чистящие жидкости или салфетки, пропитанные химикатами.

#### Обращение

Не прилагайте слишком большое усилие при нажатии на переключатели и кнопки.

Следите, чтобы в инструмент не попадали бумага, металл или другие предметы. Если это случилось, немедленно отключите кабель питания из розетки. Затем отнесите инструмент для осмотра квалифицированному специалисту.

Перед перемещением инструмента отключайте все кабели.

## Приложения

### Описание панелей и дисплея

Передняя панель.....	4
Задняя панель.....	5
Дисплей.....	6

### Установка

Список комплектующих.....	7
Руководство по сборке.....	8

### Подключения

Питание.....	12
Подключение наушников.....	12
Подключение аудио оборудования.....	12
Подключение MP3/CD плеера.....	13
Подключение микрофона.....	13
Подключение к компьютеру.....	13
Подключение внешних MIDI устройств.....	13

### Поиск и устранение неисправностей...23

### Характеристики.....24

### Приложения

Список голосов.....	25
Список стилей.....	31
Список песен.....	32
Список демо.....	32
Список аккордов.....	33
Таблица реализации MIDI.....	34

## Быстрый старт

### Основные операции

Выбор операции.....	14
Клавиатура.....	14
Настройки.....	15

### Воспроизведение демонстраций.....16

### Голоса.....17

### Стили.....18

### Песни.....19

### Запись MIDI.....20

### Запись аудио файлов.....21

### Использование USB накопителя.....22

# Описание панелей и дисплея

## Передняя панель

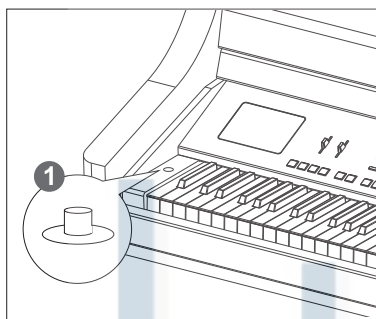
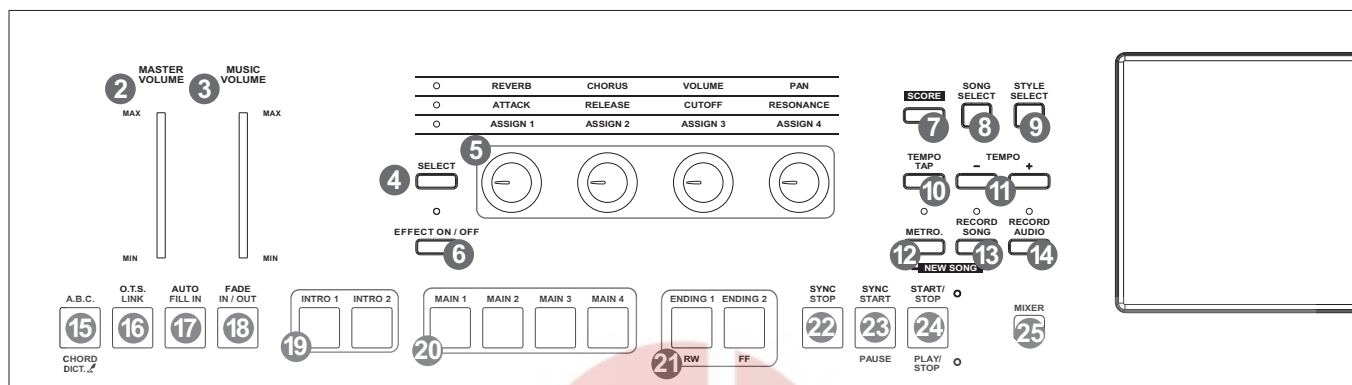

### 1. POWER ON/OFF

Питание инструмента.

### 2. Слайдер MASTER VOLUME

Основная громкость.

### 3. Слайдер MUSIC VOLUME

Громкость песни или стиля.

### 4. SELECT

Выбор последовательностей комбинаций эффектов регуляторов GROUP KNOBS.

### 5. GROUP KNOBS

**Эффект1:** уровень реверберации, уровень хоруса, громкость, панорама голоса RIGHT 1.

**Эффект2:** время атаки, частотный фильтр, резонанс частотного фильтра голоса RIGHT 1.

**Эффект3:** регулятор назначается отдельно.

### 6. EFFECT ON/OFF

Включение/Отключение эффектов.

### 7. SCORE

Демонстрация нот текущей песни (SMF).

### 8. SONG SELECT

Режим выбора песен.

### 9. STYLE SELECT

Режим выбора стилей.

### 10. TEMPO TAP

Установка темпа нажатием кнопки.

### 11. TEMPO+, TEMPO-

Регулировка темпа.

### 12. METRO.

Метроном.

### 13. RECORD SONG

Режим записи песен. Запись производится в формате SMF.

### 14. RECORD AUDIO

Режим записи. Запись производится в формате WAV.

### 15. A.B.C.

Режим автоматического басового аккорда.

### 16. O.T.S. LINK

Режим O.T.S. LINK. При включенном режиме, Настройки одним касанием могут быть изменены при выборе различных стилей.

### 17. AUTO FILL IN

Режим автоматического заполнения.

### 18. FADE IN/OUT

Нарастание/Затухание.

### 19. INTRO 1, 2

Воспроизведение вступления.

### 20. MAIN 1, 2, 3, 4

Воспроизведение основной части.

### Стили

### 21. ENDING 1, 2

Воспроизведение окончания.

### 22. SYNC. STOP

Синхронная остановка.

### 23. SYNC. START

Синхронный старт.

### 24. START/STOP

Воспроизведение/Остановка стиля.

### Песни

### 21. RW, FF

Перемотка вперед и назад.

### 23. PAUSE

Пауза.

### 24. PLAY/STOP

Воспроизведение/Остановка песни.

### 25. MIXER

Микшер.

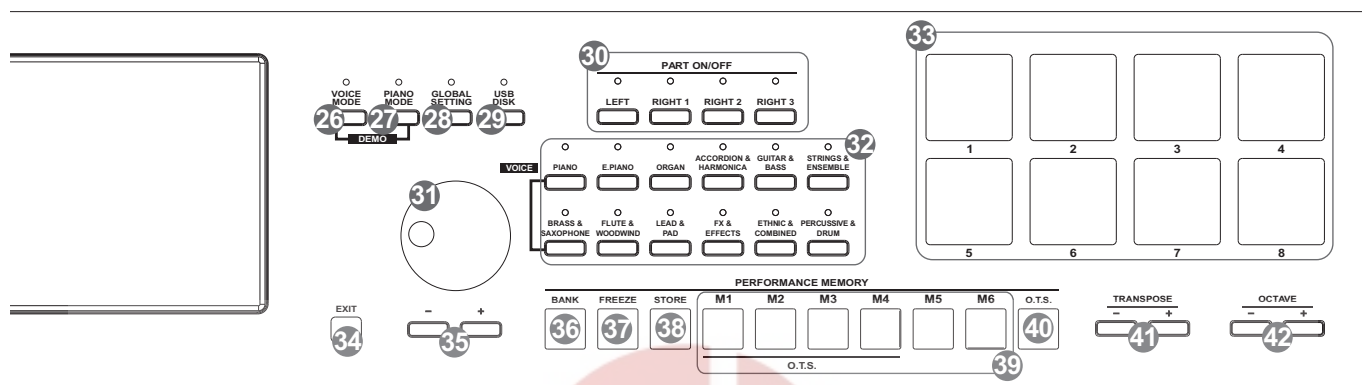

**26. VOICE MODE**  
Режим голосов.

**27. PIANO MODE**  
Режим пианино.

**28. GLOBAL SETTING**  
Общие настройки.

**29. USB DISK**  
Меню USB накопителя.

**30. PART ON/OFF**  
Раздельное включение/  
отключение голосов LEFT,  
RIGHT1, RIGHT2, RIGHT3.

**31. Колесо DATA DIAL**  
Изменение значений  
параметров.

**32. VOICE**  
Режим выбора голосов.

**33. MULTI PADS**  
Используйте пэды для  
добавления специальных  
динамичных фраз.

**34. EXIT**  
Выход из текущего меню и  
возврат на предыдущий экран.

**35. +, -**  
Увеличение/Уменьшение  
значений на 1.

**36. BANK**  
Режим выбора исполнений.

**37. FREEZE**  
Функция блокировки.

**38. STORE**  
Сохранение настроек панели.

**39. M1-M6 PERFORMANCE MEMROY:**  
Загрузка сохраненных настроек  
панели.  
**O.T.S (M1-M4):**  
Настройки одним касанием (голос,  
эффекты и т.д.) наиболее  
подходящие текущему стилю.

**40. O.T.S. BUTTON**  
Функция Настроек одним  
касанием.

**41. TRANSPOSE+, TRANSPOSE-**  
Настройка транспонирования.

**42. OCTAVE+, OCTAVE-**  
Настройка октавы.

**43. USB порт**  
Подключение USB накопителя.

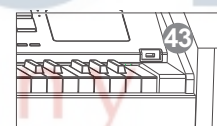

## Задняя панель

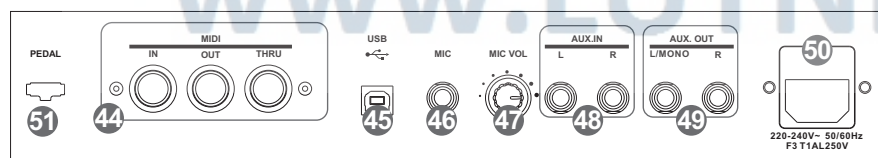

**44. Гнезда MIDI IN/OUT/THRU**  
Подключение оборудования с  
MIDI интерфейсом.

**45. Генздо USB**  
Подключение к компьютеру.

**46. Гнездо MIC**  
Подключение микрофона.

**47. Регулятор MIC VOL**  
Регулировка громкости  
микрофона.

**48. Гнездо AUX IN**  
Подключение внешнего источника  
аудио, такого как MP3 и ли CD плеер.

**49. Гнездо AUX OUT**  
Подключение усилителя/аудио  
системы. Для моно подключения  
используйте гнездо L/MONO.

**50. AC POWER**  
Подключение кабеля питания.

**51. Гнездо PEDAL**  
Подключение  
педаль.

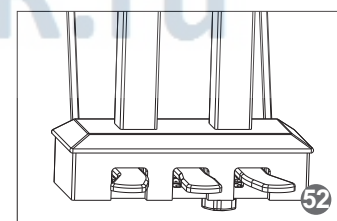

**52. Педали**  
Функции педаль могут быть  
назначены. Функции по  
умолчанию: смягчения,  
состенуто, сустейн, слева  
направо.



## Дисплей



### 1. Голос (Voice)

Отображается название голоса и данные об октаве каждой части (Right1, Right2, Right3, Left). Как выбрать голос для каждой части? Пример:

1. Нажмите на дисплей в зоне R1 для выбора голоса R1.
2. Нажмите еще раз для вызова экрана выбора голоса. Теперь вы можете выбрать голос R1.

### 2. Стил и песня (Style, Song)

Отображается название текущего стиля, например: "8Beat Ballad". Нажатие на название вызывает экран выбора стиля. Нажмите на вкладку песен отобразит название текущей песни, например: "Brahms Waltz". Нажатие на название вызывает экран выбора песни.

### 3. Исполнение (Performance)

Отображается название текущего исполнения. Нажатие на название вызывает экран выбора исполнения.

### 4. Аккорд (Chord)

Отображает название и информацию об аккорде.  
A. Название аккорда  
B. Режим аппликатуры  
C. Разделение

### 5. Ярлыки страниц настройки

- Ярлык "Split Point" вызывает меню настройки точки разделения клавиатуры.
- Ярлык "Effect" вызывает меню настройки эффектов.
- Ярлык "Controllers" вызывает меню настройки контроллеров.

### 6. Другое

- Транспонирование в полутонах.
- Темп.
- Позиция при воспроизведении.
- Размер такта.

В этом разделе вы найдете информацию об установке вашего инструмента и подготовке к игре. Перед включением рояля, пожалуйста, внимательно выполните все инструкции из этого раздела.

## Список комплектующих

Перед тем, как вы начнете сборку, приготовьте крестовую отвертку (в комплект не входит).

Проверьте наличие в коробке всех комплектующих.

A	Блок педалей
B	Правая нога
C	Левая нога
D	Задняя нога
E	Корпус рояля
F	Шайба
G	Болт M12X45мм с шестигранной головкой
H	Винт 3x15мм
I	Медная планка
J	Ключ

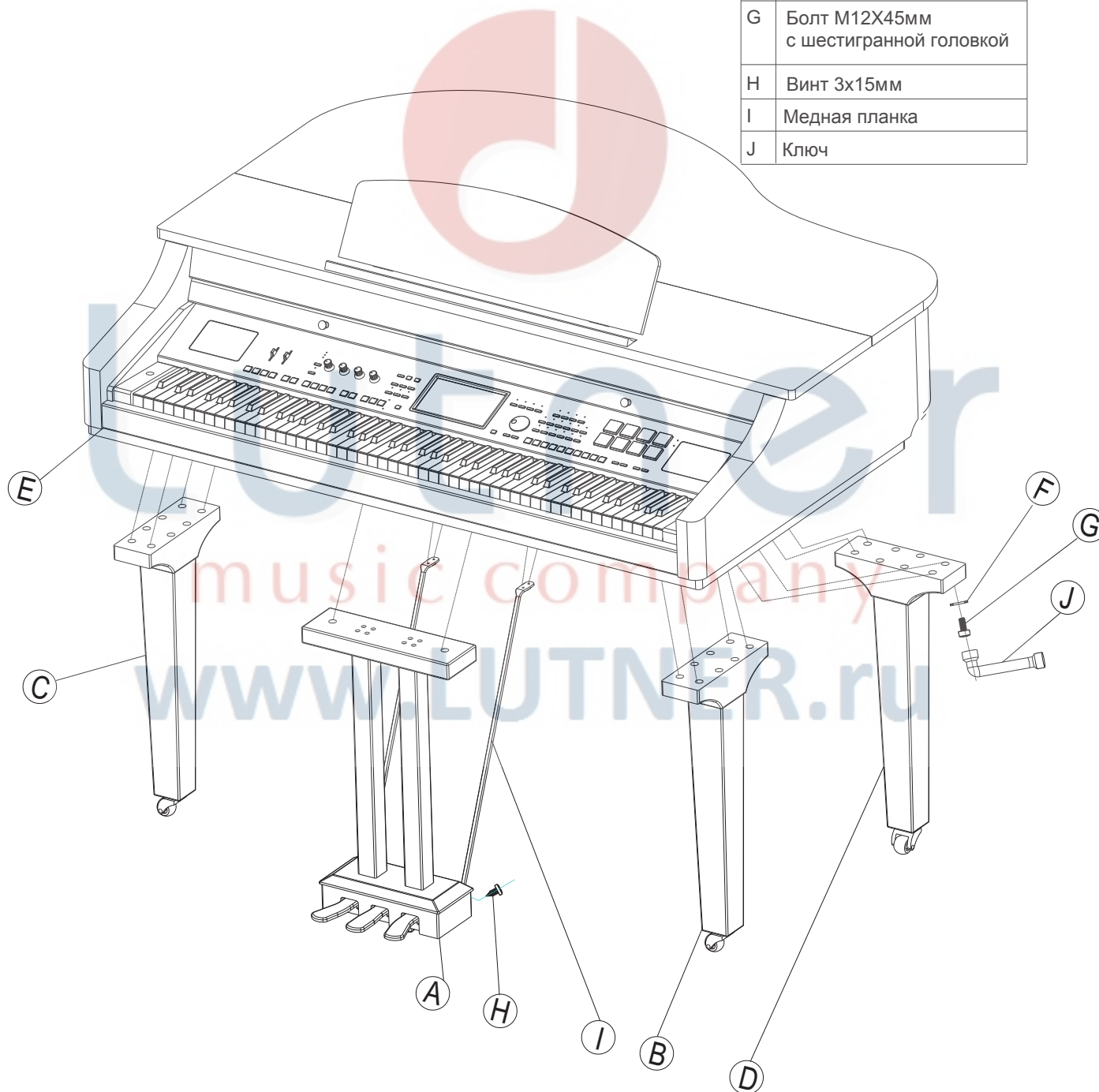

### Сборка

А. Перед началом сборки рояля переверните коробку вверх дном и положите её горизонтально. Убедитесь, что нижняя поверхность коробки находится сверху. Затем откройте коробку, и вытащите пенопласт, который используется для защиты корпуса рояля.

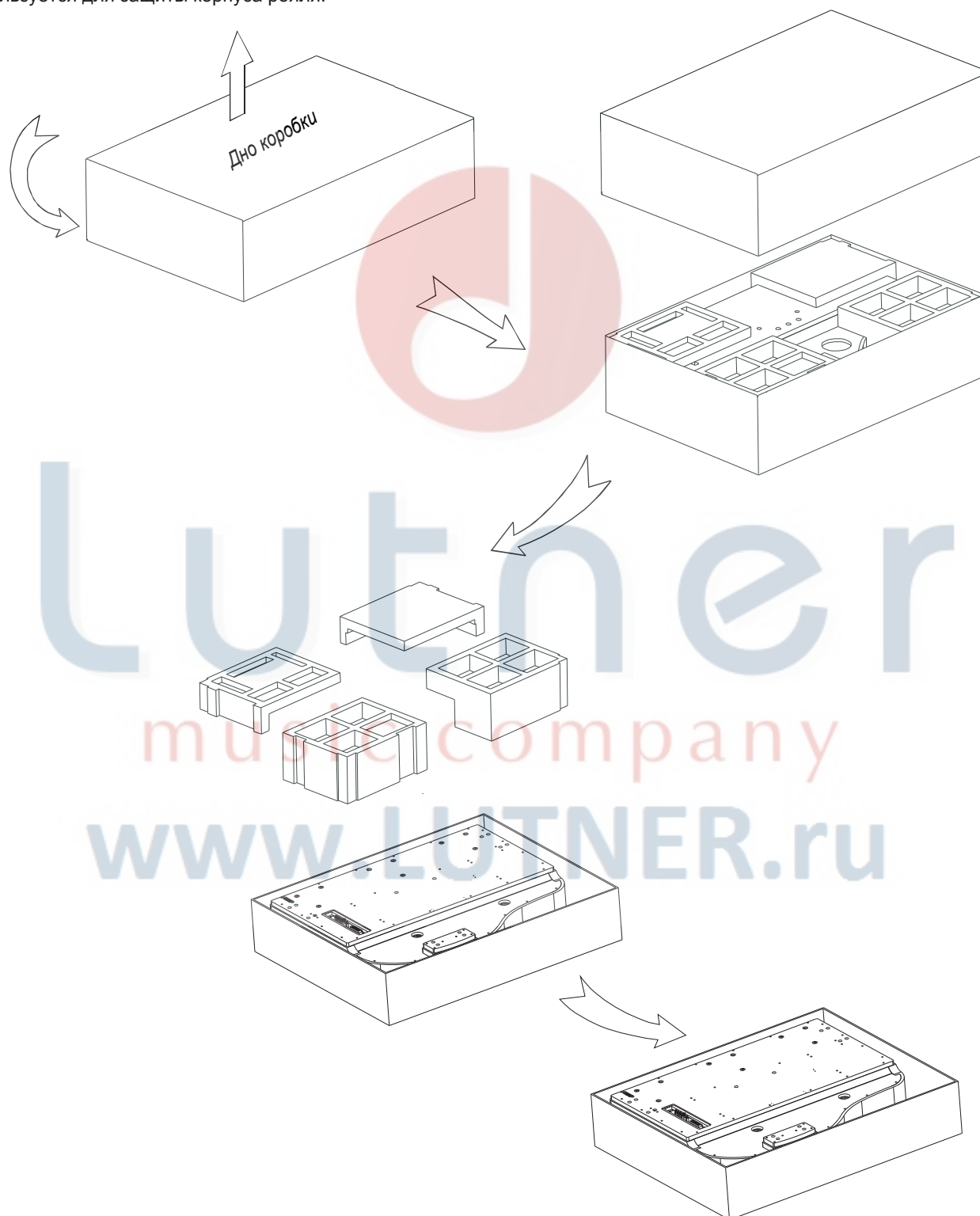



В. Поставьте левую ногу (С) на левую сторону корпуса рояля. Найдите утопленное отверстие на ноге и соответствующее отверстие на корпусе. Вставьте шайбы в утопленные отверстия, и, используя ключ (J), закрутите 4 болта с шестигранной головкой (по 2 с каждой стороны) по часовой стрелке.

См. рисунок.

(Перед тем, как закручивать болты, убедитесь, что нога правильно расположена)

Закрепите правую ногу (В) и заднюю ногу (D) на корпусе рояля (E) с помощью болтов (G), точно так же как и левую ногу.

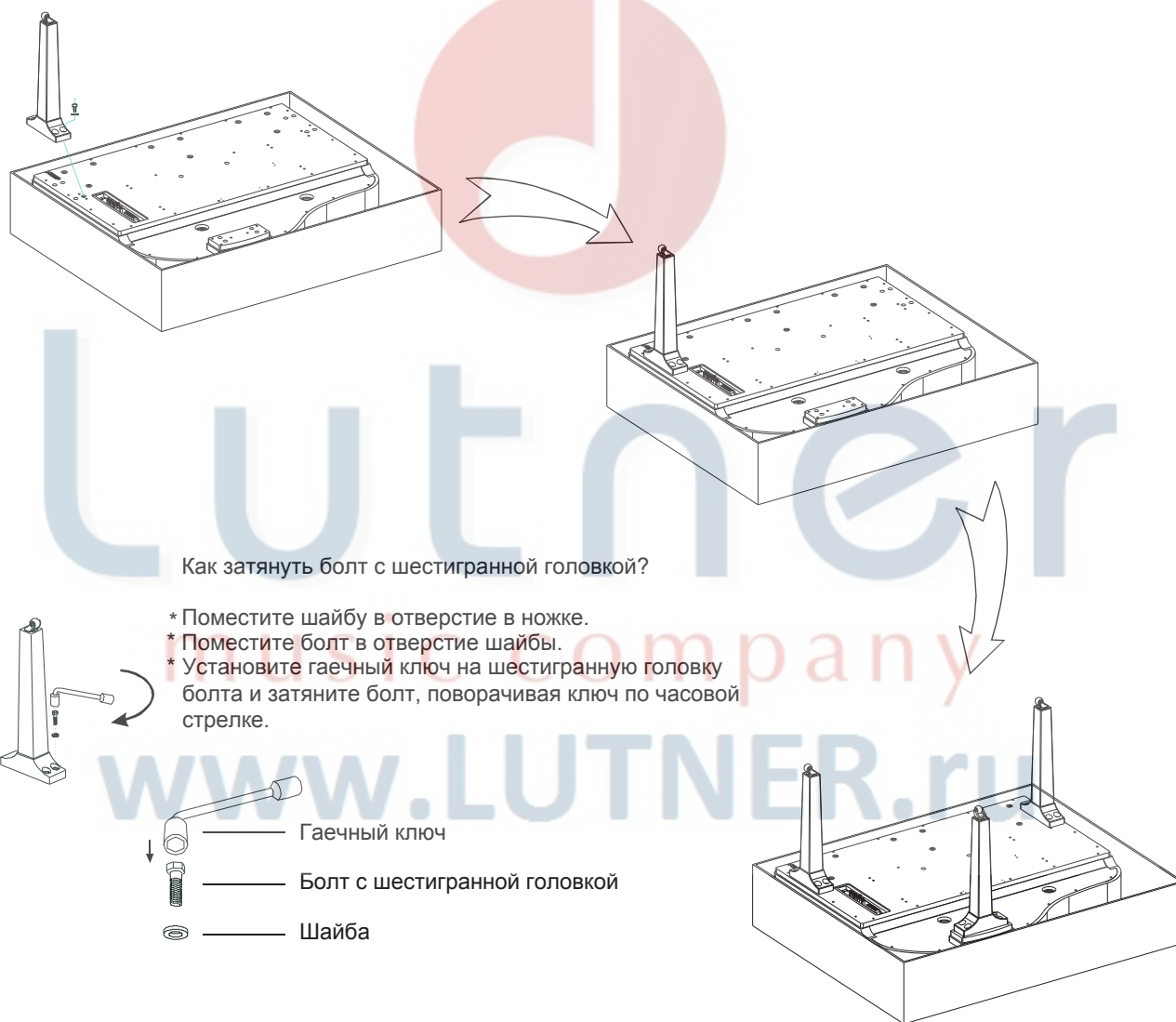

## Сборка

- С. Используйте винты (Н) для крепления двух медных планок (I) к задней части блока педалей (А). Перед затягиванием винтов, убедитесь в правильности расположения планок.

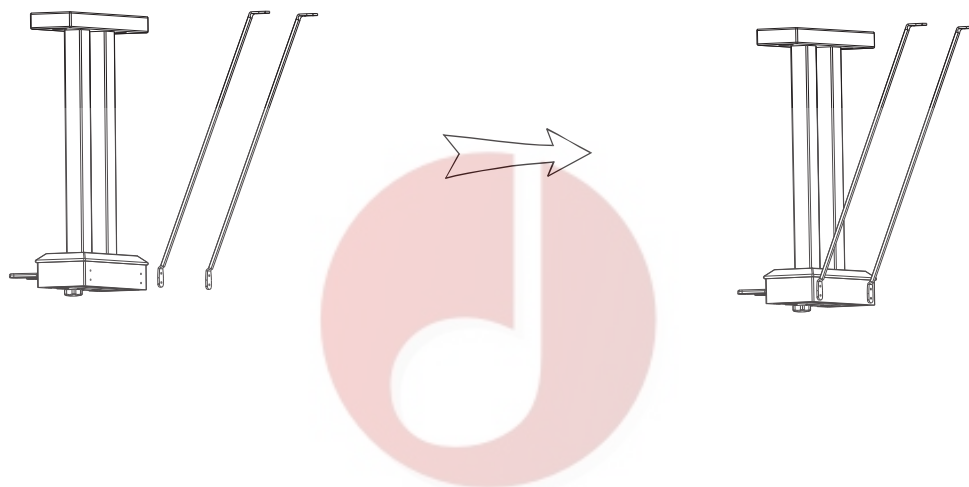

- Д. Переверните блок педалей с двумя планками (I) и закрепите его на корпусе рояля с помощью болтов с шестигранными головками (G), так же как левую ногу. Прикрепите другие концы планок к корпусу рояля. Сборка завершена.

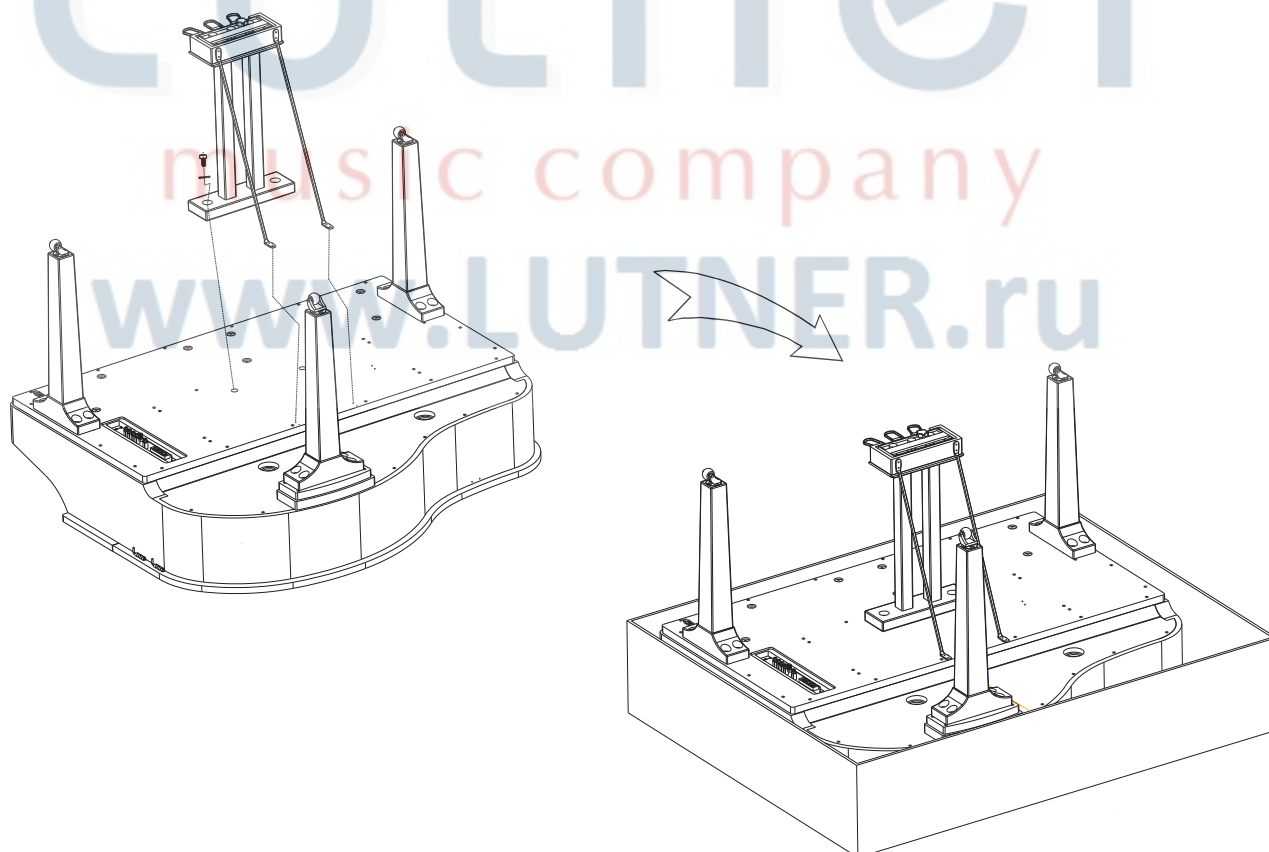

Е. Переверните инструмент после окончания сборки.  
Аккуратно переверните рояль. Избегайте касаний инструмента и пола, чтобы предотвратить повреждение ножек и блока педалей. Снимите картонную коробку и остальные детали упаковки.  
Теперь вы можете наслаждаться игрой на инструменте.

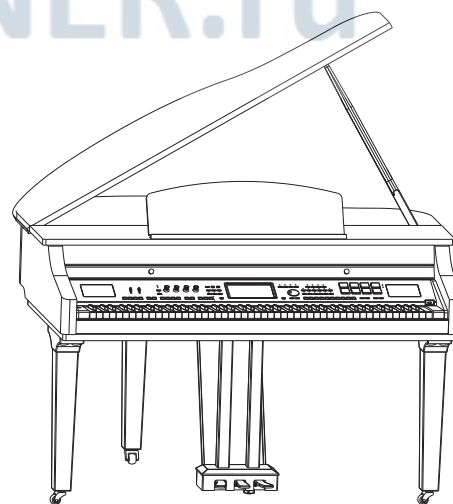
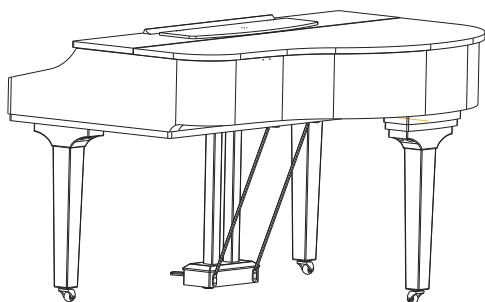
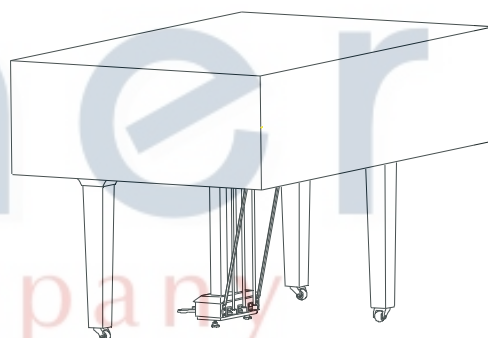
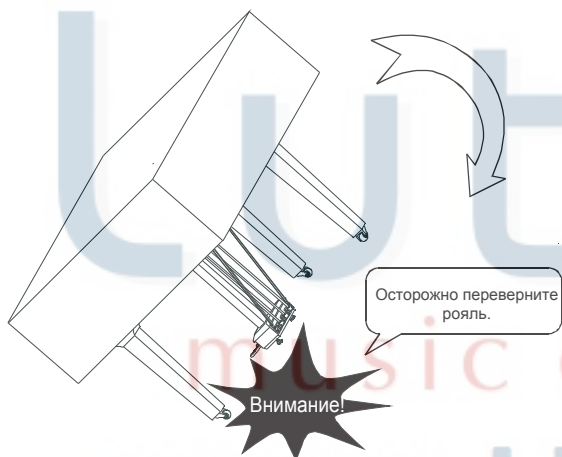
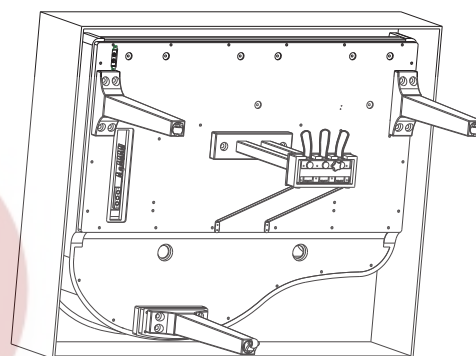
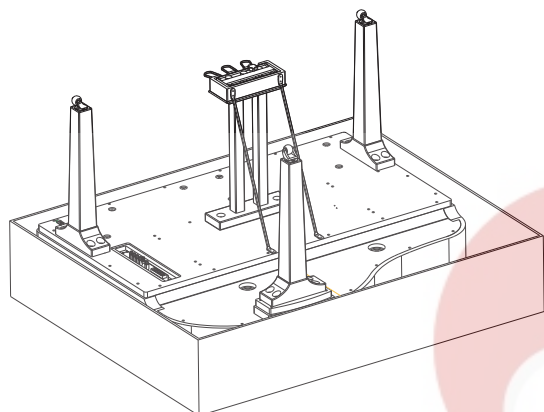

# Подключения

## Питание

1. Сдвиньте слайдеры MASTER и MUSIC VOLUME вниз для установки громкости на минимальный уровень.
2. Подключите кабель питания к гнезду на корпусе инструмента.
3. Подключите кабель питания к электрической розетке.
4. Включите питание инструмента. Включится подсветка дисплея.

### Примечание:

1. В целях экономии электроэнергии, инструмент оснащен системой автоматического отключения питания. Если инструмент не используется в течении 30 минут, то питание автоматически отключится.
2. В целях безопасности, отключайте питание инструмента во время грозы и длительного простоя.
3. Для предотвращения повреждений, используйте кнопку питания от отключения инструмента. Не отключайте кабель питания до выключения питания инструмента.

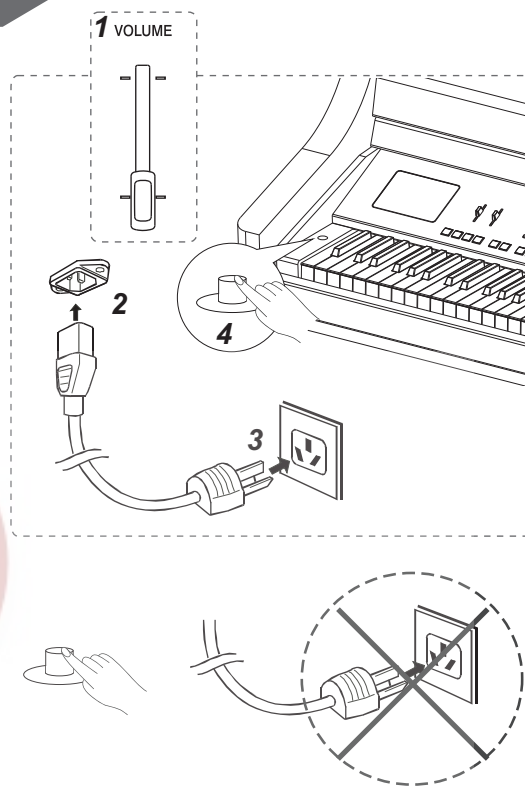

## Подключение наушников

Под клавиатурой, с левой стороны расположены 2 гнезда наушников.

1. Гнездо 2: когда наушники подключены к гнезду 2, встроенные динамики автоматически отключаются. Звук слышен только в наушниках.
2. Гнездо 1: когда наушники подключены к гнезду 1, звук инструмента слышен и из наушников, и из динамиков.
3. Подключение двух пар наушников позволяет заниматься с педагогом или другом никому не мешая.

### Примечание:

Пожалуйста, не играйте на пианино в наушниках долгое время на большой громкости, чтобы не повредить слух.

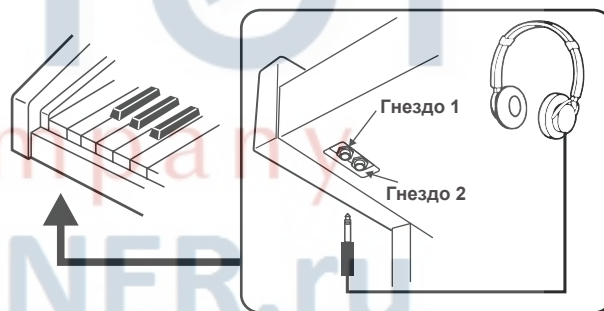

## Подключение аудио оборудования

Выход AUX.OUT используется для подключения внешних динамиков, акустических систем и усилителей. Для моно подключения используйте выход L/MONO.

### Примечание:

Чтобы избежать повреждения динамиков, перед подключением убедитесь, что все оборудование выключено, а громкость установлена на минимальный уровень.

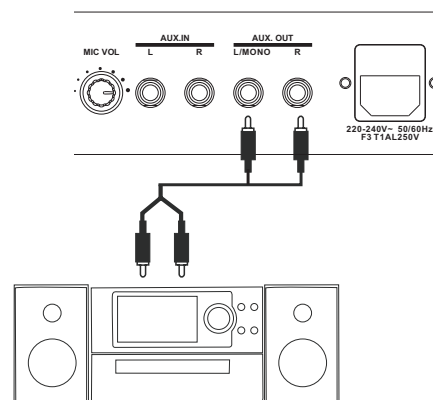

## Подключение MP3/CD плеера

Подключите выход MP3/CD плеера или другого источника аудио сигнала к стерео входу AUX IN, расположенному на задней панели инструмента.

Входящий сигнал смешивается с сигналом инструмента, что позволяет подыгрывать трекам.

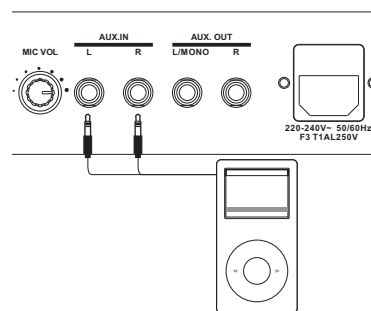

## Подключение микрофона

Подключите микрофон к гнезду MIC IN. Настройте громкость микрофона с помощью регулятора MIC VOLUME.

### Примечание:

При подключении и отключении микрофона, устанавливайте громкость микрофона на минимум, поворачивая регулятор против часовой стрелки.

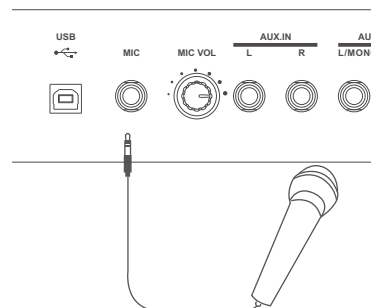

## Подключение к компьютеру

Вы можете подключить инструмент к компьютеру с помощью USB кабеля, используя гнездо USB.

Или используйте имеющиеся в продаже MIDI интерфейсы для подключения инструмента к компьютеру с помощью разъемов MIDI.

После установки драйверов, выберите устройство USB Audio в меню используемого программного обеспечения для передачи данных MIDI.

### Примечание:

Не выбирайте USB audio устройство одновременно для входа и выхода, чтобы избежать наложения звучания.

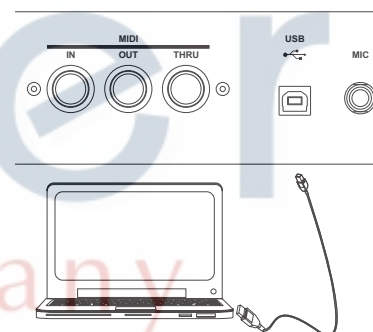

## Подключение внешних MIDI устройств

Для подключения внешних MIDI устройств используйте стандартные MIDI кабели.

MIDI IN: Получение MIDI сообщений от внешних MIDI устройств.  
MIDI OUT: Передача MIDI сообщений, генерируемых инструментом.  
MIDI THRU: Передача MIDI сообщений, полученных через вход MIDI IN.

### Примечание:

Чтобы избежать повреждений, перед подключением убедитесь, что все оборудование выключено.

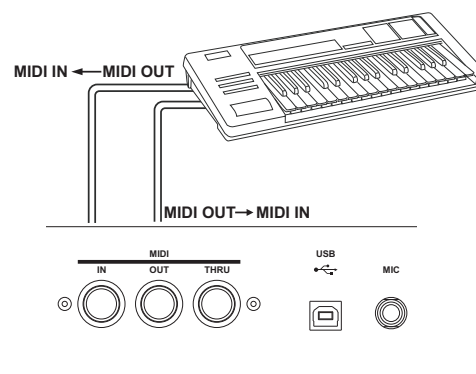



# Основные операции

## Операции выбора

Есть несколько окон выбора: выбора голоса, выбора стиля, выбора песни, выбора исполнения и т.д.  
Как выбрать файл с помощью окон выбора?

Например:

### 1. Расположение данных

Закладка **Preset**: запрограммированные данные (пресеты).  
Закладка **User**: записанные и редактируемые данные пользователя.  
Закладка **USB**: данные на USB накопителе.

### 2. Категории данных

Файлы делятся на категории в зависимости от типа. Категории выбираются нажатием названия категории на дисплее.  
Например: голос рояля (Grand Piano) относится к категории фортепиано (Piano). Нажмите кнопку "Piano" для выбора категории.

### 3. Просмотр файлов

На странице отображается 10 файлов, используйте кнопки навигации для перелистывания страниц.

### 4. Выбор файла

Выберите файл, нажав на его название.



## Виртуальная клавиатура

Когда вы называете или переименовываете файл или каталог, вам нужно вызвать экран виртуальной клавиатуры.

### 1. Удаление символов:

Нажмите кнопку удаления.

### 2. Перемещение курсора:

Нажимайте кнопки со стрелками.

### 3. Ввод заглавных букв:

Нажмите кнопку CAPS, будут отображены заглавные буквы.

### 4. Ввод пробела:

Нажмите кнопку пробела.

### 5. Ввод цифр и знаков:

Нажмите кнопку с цифрами, будут отображены цифры и знаки. Для ввода нажимайте соответствующие кнопки.

### 6. Подтверждение и отмена:

После окончания редактирования нажмите кнопку OK для подтверждения ввода и возврата к предыдущему экрану. Или нажмите кнопку CANCEL для отмены ввода и возврата к предыдущему экрану.



## Операции настройки

Для работы с основными настройками, запомните следующие операции с кнопками панели.

### Выбор голоса, стиля и песни

Используйте колесо DATA DIAL или кнопки [+] / [-] для выбора файла. Нажимайте кнопки [+] / [-] для увеличения или уменьшения значения. Нажмите и удерживайте для быстрого изменения значения.

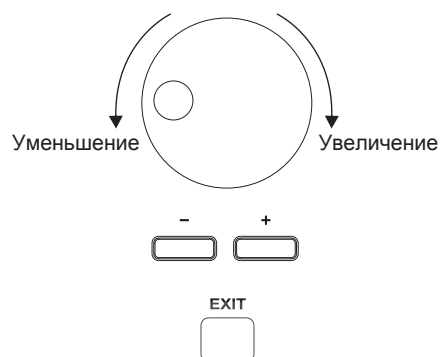

### Кнопка EXIT

Если вы "заблудились" в интерфейсе настроек и выбора и хотите вернуться к основному экрану, просто нажимайте кнопку [EXIT] пока не вернетесь к нужному экрану.

Есть три типа настроек параметров.

#### 1. ON/OFF - Вкл/Выкл (на рисунке: ON)

Нажмите кнопку "ON" для включения или отключения чувствительности клавиатуры.

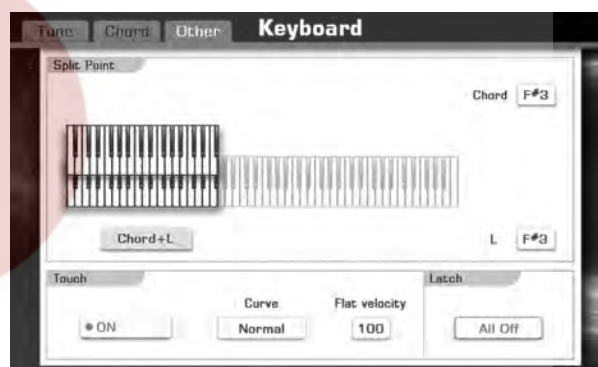

#### 2. Список (на рисунке: Curve - кривая) Normal

Нажмите кнопку "Normal", все доступные параметры будут отображены в виде списка. Для выбора параметра нажмите его название на дисплее или используйте колесо DATA DIAL или кнопки [+] / [-].

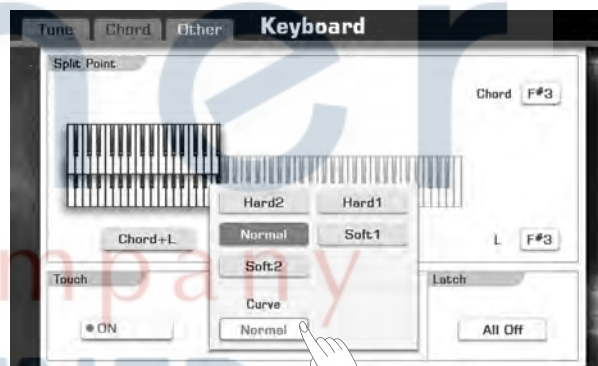

#### Примечание:

Выбранный параметр будет подсвечен.

#### 3. Данные (на рисунке: Flat velocity )

Нажмите кнопку "100" для вызова всплывающего окна.

Используйте экранные кнопки "▲" и "▼" для выбора значения параметра. Вы также можете использовать колесо DATA DIAL или кнопки [+] / [-].

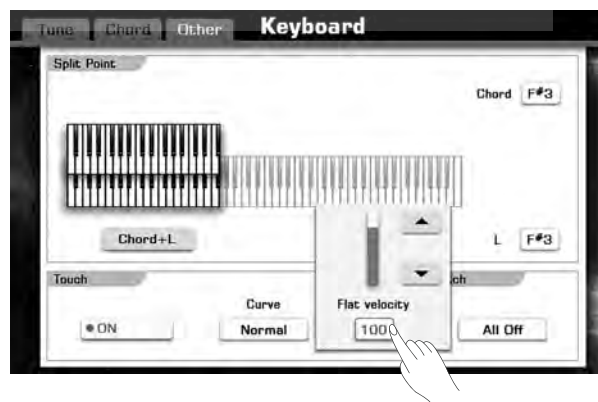

# Воспроизведение демо песен

У инструмента 9 замечательных демо песен (см. **Список демо**).

Нажмите кнопки [VOICE MODE] и [PIANO MODE] одновременно для входа в демо режим.

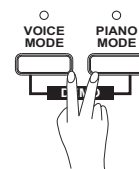

## Выбор демо песни

Нажмите название песни на дисплее или используйте колесо DATA DIAL или кнопки [+] и [-] для выбора демо песни.

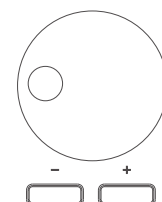

## Постановка песни на паузу

Нажмите кнопку [PAUSE] для постановки песни на паузу. Нажмите кнопку еще раз для продолжения воспроизведения.

## Остановка песни

Нажмите кнопку [PLAY/STOP] для остановки демо песни.



## Настройка темпа

Нажимайте кнопки [TEMPO+] и [TEMPO-] для настройки темпа демо песни.



## Выход из демо режима

Нажмите кнопку [EXIT] для остановки воспроизведения и возврата к основному экрану.



У инструмента 672 невероятно реалистичных голоса, включая голоса пианино, деревянных духовых, саксофонов, ударных установок и т.д. (см. **Список голосов**).

## Включение голоса R1

Голос R1 включен по умолчанию, но вы можете нажать кнопку PART ON/OFF [RIGHT 1] для включения голоса.

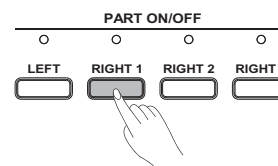

### **Примечание:**

Вы можете включить все 4 голоса одновременно (L, R1, R2, и R3), смотрите раздел **Игра различными голосами правой и левой рукой**.

## Выбор голоса R1

1. Выберите категорию голоса, вызовите экран выбора голоса.

Есть 2 способа выбора категории голоса:

- Кнопка на панели: нажмите одну из кнопок категорий, расположенных в правой верхней части инструмента. Например кнопку "PIANO", как на рисунке.
- Кнопка на дисплее: нажмите на дисплее на надпись R1.

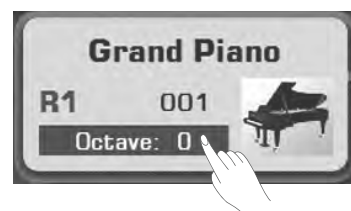
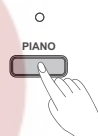

2. Выберите голос.

Используйте колесо DATA DIAL или кнопки [+] / [-] для перемещения курсора шаг за шагом. Последний выбранный голос будет сохранен как новый выбор. Смотрите раздел **Основные операции**. Используйте экранные кнопки для навигации по страницам.



## Демонстрация голоса

Нажмите кнопку "Voice Demo" на экране выбора голоса для запуска демонстрации голоса. Нажмите кнопку "Voice Demo" еще раз для остановки.

### **Примечание:**

Если для выбранного голоса нет демонстрации, то кнопка "Voice Demo" не будет отображаться.



Играйте на клавишах и слушайте выбранный голос.

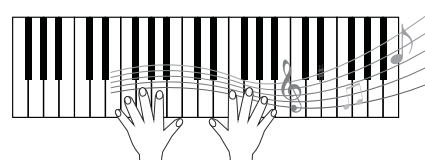



# Стили

У инструмента 240 стилей в различных музыкальных жанрах. Попробуйте несколько различных стилей (см. **Список стилей**) и играйте с авто аккомпанементом.

## Выбор стиля

1. Выберите категорию стиля, вызовите экран выбора стиля.  
Есть 2 способа выбора категории стиля:
  - Кнопка на панели: нажмите кнопку [STYLE SELECT].
  - Кнопка на дисплее: нажмите вкладку стилей на основном экране.
2. Выберите стиль.  
Используйте колесо DATA DIAL или кнопки [+] / [-] для перемещения курсора шаг за шагом. Последний выбранный стиль будет сохранен как новый выбор. Смотрите раздел **Основные операции**. Используйте экранные кнопки для навигации по страницам.

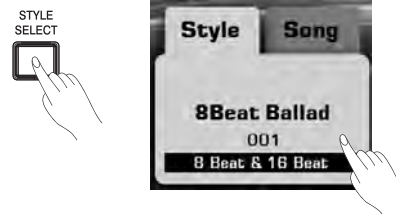

## Запуск стиля

1. Нажмите кнопку [A.B.C.].  
Когда включен режим [A.B.C.] - Автоматического басового аккорда, аккорды, сыгранные в зоне аккордов клавиатуры будут автоматически распознаны и использованы для управления выбранным стилем.
2. Нажмите кнопку [SYNC START].  
Авто аккомпанемент находится в режиме ожидания, что позволяет запустить аккомпанемент синхронно с началом игры в зоне аккордов.
3. Играйте на клавиатуре.
4. Нажмите кнопку [START/STOP] для остановки аккомпанемента.

A.B.C.

CHORD  
DICT.

SYNC  
STOP

SYNC  
START

PAUSE



START/  
STOP

PLAY/  
STOP



У инструмента 10 песен для фортепиано. Вы можете воспроизводить их и наслаждаться классической фортепианной музыкой или использовать их для обучения, просматривая ноты на дисплее.

## Выбор песни

### 1. Вызовите экран выбора песен.

Есть два способа:

- Кнопка на панели: нажмите кнопку [SONG SELECT].
- Кнопка на дисплее: нажмите вкладку песен на основном экране.



### Примечание:

Обычно, основной экран показывает вкладку стилей, нажмите на вкладку песен для переключения.

### 2. Выберите песню.

Используйте колесо DATA DIAL или кнопки [+] / [-] для перемещения курсора шаг за шагом. Последняя выбранная песня будет сохранена как новый выбор. Смотрите раздел **Основные операции**.



## Воспроизведение песни

Инструмент автоматически перейдет в режим управления песней, подсвечивается соответствующий индикатор.

1. Нажмите кнопку [PLAY/STOP] для начала воспроизведения выбранной песни. Начнется предварительный отсчет, длиной в такт. Кнопка [PLAY/STOP] мигает синим и красным, красный означает сильную долю.



2. Нажмите кнопку [PAUSE] для постановки песни на паузу. Повторное нажатие - для продолжения воспроизведения.



3. Нажмите кнопку [PLAY/STOP] для остановки воспроизведения песни.



# Запись MIDI

Легко записывать, воспроизводить и делиться своей музыкой.

1. Нажмите кнопки [METRO.] и [RECORD SONG] одновременно для вызова экрана записи.  
Для записи откроется пустая песня ("New Song"), система перейдет в режим ожидания записи. Дисплей отобразит надпись: "Waiting to Record...", начнет мигать индикатор кнопки [RECORD SONG].

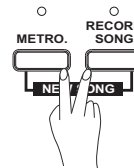

2. Начните играть или нажмите кнопку [PLAY/ STOP] для старта записи. Индикатор кнопки [RECORD SONG] начнет гореть не мигая.

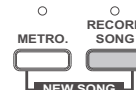
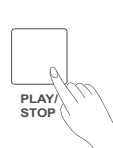

3. Нажмите кнопку [RECORD SONG] или кнопку "STOP" на дисплее для остановки записи. Откроется виртуальная клавиатура, с помощью которой вы можете переименовать вашу новую запись.



4. Введите название и нажмите кнопку "OK" для сохранения новой записи.



5. Нажмите кнопку [PLAY/ STOP] для воспроизведения записи.



# Запись аудио файлов

Вы можете записать вашу игру как аудио файл, с качеством CD-диска.

1. Вставьте USB накопитель в слот.
2. Нажмите кнопку [RECORD AUDIO] для начала записи. Загорится индикатор кнопки [RECORD AUDIO].
3. Сразу же начинайте играть на клавиатуре.
4. Нажмите кнопку [RECORD AUDIO] еще раз для остановки записи. На дисплее появится виртуальная клавиатура, индикатор кнопки [RECORD AUDIO] погаснет.
5. Введите название записи при помощи виртуальной клавиатуры и нажмите кнопку "OK" для сохранения.

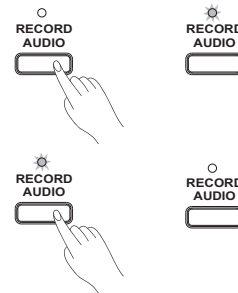

6. Нажмите кнопку [PLAY/STOP] для воспроизведения записи.



Lutner  
music company  
www.LUTNER.ru

# Использование USB накопителя

Подключая USB накопитель к инструменту, вы можете сохранять на него данные, а также считывать сохраненные на накопителе данные.

## Примечание

### Совместимые USB устройства

Рекомендованные бренды: KINGSTON, SANDISK, SONY, LEXAR, TRANSCEND

Файловая система: FAT 16/32

Объем: 1G,2G,4G,8G,16G,32G

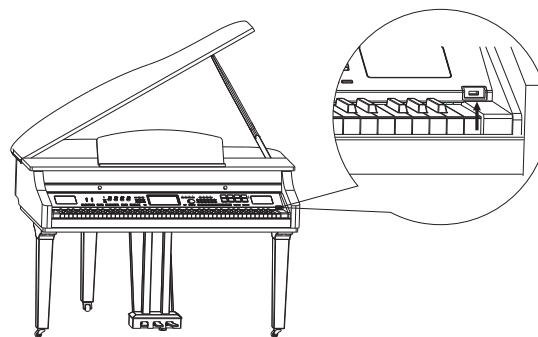

## Использование USB накопителя

1. Подключите USB устройство к порту USB.



2. Нажмите кнопку [USB DISK] для отображения каталогов и файлов на устройстве USB.

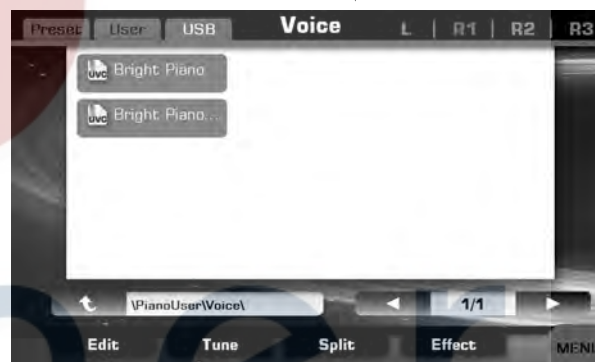

3. Нажимайте на вкладку USB на каждом экране выбора (голоса, стиля, песни, исполнения), открывайте соответствующий каталог и сохраняйте, переименовывайте или удаляйте пользовательские файлы на USB устройстве.

## Примечание

Если вы сохраняете файлы на USB устройство с помощью экранов выбора (например экран выбора голоса или песни), то файлы будут сохранены в каталог "PianoUser" в корневом каталоге USB устройства.



# Поиск и устранение неисправностей

Проблема	Возможные причины и решение
При включении и выключении питания в динамиках возникают хлопки.	Это нормально и не является поводом для беспокойства.
Нет звука при игре на инструменте.	Громкость звука голосов R1/R2//R3/L в микшере может быть слишком низкой. Убедитесь, что громкость установлена на правильный уровень.
Возникает шум при использовании мобильного телефона.	Использование мобильного телефона вблизи инструмента может привести к появлению помех. Чтобы избежать этого, отключайте мобильный телефон или уберите его дальше от инструмента.
Авто аккомпанемент не запускается, хотя включен синхронный старт и нажата клавиша.	Возможно, вы пытаетесь запустить аккомпанемент, нажимая клавиши в правой части клавиатуры. Чтобы запустить аккомпанемент с помощью синхронного старта, убедитесь, что вы играете в левой части клавиатуры.
Некоторые ноты звучат с неправильной высотой.	Убедитесь, что основная настройка установлена на "4 40.1Гц" и функция лада отключена.
Функция гармонизатора не работает.	Гармонизатор не работает если вся клавиатура является зоной аккордов. Гармонизатор не включится, если для части R1 выбран голос ударной установки.

Lutner  
music company  
www.LUTNER.ru



# Характеристики

## Клавиатура

88 клавиш

## Дисплей

7" TFT, 800 x 480 цветной сенсорный дисплей

## Полифония

128

## Голоса

672 (включая 256 GM2 и 17 наборов ударных)

## Эффекты

Reverb, Chorus, Master EQ, Arpeggio, Harmony, Chopper

## Стили

240

## Управление стилями

STYLE SELECT, START/STOP, SYNC STOP, SYNC START, INTRO 1, INTRO 2, MAIN A, MAIN B, MAIN C, MAIN D, ENDING 1, ENDING 2, A.B.C., AUTO FILL IN, O.T.S. LINK, FADE IN/OUT

## Песни

10

## Управление песнями

SONG SELECT, PLAY/STOP, PAUSE, RW, FF

## Ноты

Отображение нот на дисплее

## Запись

Запись MIDI файлов, запись аудио файлов на USB устройство

## Демо

9

## Темп

30-280, Tap Tempo

## Память

10(банков)\*6 ячеек (M1-M6), FREEZE, STORE

## Пэды

8

## Управление

MASTER VOLUME SLIDER, SELECT, 4 KNOBS, EFFECT ON/OFF, GLOBAL SETTING, MIXER, VOICE DIRECT BUTTONS, DATA DIAL, +, -, PART ON/OFF BUTTONS, EXIT, SUSTAIN, TRANSPOSE+, TRANSPOSE-, OCTAVE+, OCTAVE-, O.T.S., MODULATION, PITCH BEND

## USB устройства

Сохранение пользовательских данных (голоса, песни, ячейки памяти и т.д.)

Воспроизведение пользовательских песен (форматы: SMF/WAV/MP3/WMA)

## Подключения

MIC IN, AC IN, Headphones, AUX. IN, AUX. OUT, Soft Pedal, Sustain Pedal, Sostenuto Pedal, USB, MIDI IN, MIDI OUT, MIDI THRU, USB PORT.

## Динамики

40Вт+40Вт, 70Вт+70Вт, 15Вт+15Вт

## Размеры

1476 x 1200 x 937.5мм

## Вес

141кг

\* Все характеристики и внешний вид инструмента могут быть изменены без уведомления.

Lutner  
music company  
www.LUTNER.ru

# СПИСОК ГОЛОСОВ

No.	Name	LCD Name
<b>PIANO</b>		
1	Acoustic Grand Piano	Grand Piano
2	Acoustic Grand Piano (wide)	Grand Piano/Wide
3	Acoustic Grand Piano (dark)	Grand Piano/Dark
4	Bright Acoustic Piano	Bright Piano
5	Bright Acoustic Piano (wide)	Bright Piano/Wide
6	Electric Grand Piano	Electric Grand
7	Electric Grand Piano (wide)	Elec.Grand/Wide
8	Honky Tonk Piano	Honky Tonk
9	Honky Tonk Piano (wide)	Honky Tonk/Wide
10	Harpsichord	Harpsichord
11	Harpsichord (octave mix)	Harpsichord/Octave
12	Harpsichord (wide)	Harpsichord/Wide
13	Acoustic Grand Piano (stereo)	Stereo Grand Piano
14	Octave Grand Piano 1	Octave Piano 1
15	Octave Grand Piano 2	Octave Piano 2
16	Piano & Strings 1	Piano&Strings 1
17	Piano & Pad 1	Piano&Pad 1
18	Piano & Choir 1	Piano&Choir 1
19	Piano & EP 1	Piano&EP 1
20	Piano & Vibraphone 1	Piano&Vibra 1
21	Jazz Piano	Jazz Piano 1
22	Pop Piano	Pop Piano
23	Rock Piano	Rock Piano
24	Club Piano	Club Piano 1
25	Piano & Strings 2	Piano&Strings 2
26	Piano & Pad 2	Piano&Pad 2
27	Piano & Choir 2	Piano&Choir 2
28	Piano & EP 2	Piano&EP 2
29	Piano & Vibraphone 2	Piano&Vibra 2
30	Electric Grand Piano (dark)	Elec.Grand/Dark
31	Fusion Electric Grand Piano	Fusion Piano
32	Club Electric Grand Piano	Club Piano 2
33	Wah Electric Grand Piano	Wah Piano
34	Honky Tonk Piano (dark)	Honky Tonk/Dark
35	Honky Tonk Piano (stereo)	Honky Tonk/Stereo
36	Harpsichord (with key off)	Harpsichord/KeyOff
37	Harpsichord 2	Harpsichord 2
<b>E.PIANO</b>		
38	Electric Piano 1	E.Piano 1
39	Electric Piano 2	E.Piano 2
40	Detuned Electric Piano 1	Detuned EP 1
41	Electric Piano 1 (velocity mix)	Velocity EP 1
42	60's Electric Piano	60's EP
43	Detuned Electric Piano 2	Detuned EP 2
44	Electric Piano 2 (velocity mix)	Velocity EP 2
45	EP Legend	EP Legend
46	Phase EP 1	Phase EP 1
47	Clavi	Clavi
48	Pulse Clavi	Pulse Clavi
49	Fusion Electric Piano	Fusion EP
50	Club Electric Piano	Club EP
51	Jazz Electric Piano	Jazz EP
52	Phase EP 2	Phase EP 2
53	Tremolo EP 1	Tremolo EP 1
54	Funk EP 1	Funk EP 1
55	Modern EP 1	Modern EP 1

56	Warm EP 1	Warm EP 1
57	Choir EP 1	Choir EP 1
58	Wah EP 1	Wah EP 1
59	EP & Strings 1	EP&Strings 1
60	Tremolo EP 2	Tremolo EP 2
61	Funk EP 2	Funk EP 2
62	Modern EP 2	Modern EP 2
63	Warm EP 2	Warm EP 2
64	Choir EP 2	Choir EP 2
65	Wah EP 2	Wah EP 2
66	EP & Strings 2	EP&Strings 2
67	Clavi 2	Clavi 2
68	Phase Clavi	Phase Clavi
69	Wah Clavi	Wah Clavi
70	E.Clavi	E.Clavi
<b>Organ</b>		
71	Drawbar Organ	Drawbar Organ
72	Detuned Drawbar Organ	Detuned DrawOrg
73	Italian 60's Organ	60's Organ
74	Drawbar Organ 2	Drawbar Organ 2
75	Percussive Organ	Percussive Organ
76	Detuned Percussive Organ	Detuned PercOrgan
77	Percussive Organ 2	Percussive Organ 2
78	Rock Organ	Rock Organ
79	Church Organ	Church Organ
80	Church Organ (octave mix)	ChurchOrg/Octave
81	Detuned Church Organ	Detune ChurchOrg
82	Reed Organ	Reed Organ
83	Soft Stereo Drawbar Organ	Soft St DrawOrg
84	Mellow Drawbar Organ	Mellow DrawOrg
85	Detuned Drawbar Organ 2	Detuned DrawOrg 2
86	Bright Drawbar Organ 1	Bright DrawOrg 1
87	Bright Drawbar Organ 2	Bright DrawOrg 2
88	70's Percussive Organ	70's PercOrgan
89	Light Click Organ 1	Light Click Org 1
90	Light Click Organ 2	Light Click Org 2
91	Detuned Percussive Organ 2	Detuned PercOrg 2
92	Stereo Rotary Organ	Stereo RotaryOrg
93	Rock Organ 2	Rock Organ 2
94	Rotary Organ 1	Rotary Organ 1
95	Rotary Organ 2	Rotary Organ 2
96	Slow Rotary Organ	Slow Rotary Organ
97	Church Organ 2	Church Organ 2
98	Detuned Church Organ 2	Detune ChurchOrg 2
99	Church Organ 3	Church Organ 3
100	Puff Organ	Puff Organ
<b>Accordion &amp; Harmonica</b>		
101	Accordion	Accordion
102	Accordion 2	Accordion 2
103	Harmonica	Harmonica
104	Tango Accordion	Tango Accordion
105	Accordion 3	Accordion 3
106	Chorus Accordion	Chorus Accordion
107	Musette	Musette
108	Accord It Solo	Accord It Solo
109	Sweet Harmonica	Sweet Harmonica
110	Harmonica 2	Harmonica 2
111	Wah Harmonica	Wah Harmonica

## СПИСОК ГОЛОСОВ

112	Tango Accordion 2	Tango Accordion 2
<b>Guitar &amp; Bass</b>		
113	Acoustic Guitar (nylon)	Nylon Guitar
114	Ukulele	Ukulele
115	Acoustic Guitar (nylon + key off)	NylonGtr/KeyOff
116	Acoustic Guitar (nylon 2)	Nylon Guitar 2
117	Acoustic Guitar (steel)	Steel Guitar
118	12-Strings Guitar	12Strings Guitar
119	Mandolin	Mandolin
120	Steel Guitar with Body Sound	SteelGtr/BodySd
121	Electric Guitar (jazz)	Jazz Guitar
122	Electric Guitar (pedal steel)	Pedal Guitar
123	Electric Guitar (clean)	Clean Guitar
124	Electric Guitar (detuned clean)	Detuned CleanGtr
125	Mid Tone Guitar	Mid Tone Guitar
126	Electric Guitar (muted)	Muted Guitar
127	Electric Guitar (funky cutting)	Funk Guitar
128	Electric Guitar (muted velo-sw)	Velocity MutedGtr
129	Jazz Man	Jazz Man
130	Overdriven Guitar	OverdrivenGtr
131	Guitar Pinch	Guitar Pinch
132	Distortion Guitar	DistortionGtr 1
133	Distortion Guitar (with feedback)	Feedback Guitar
134	Distorted Rhythm Guitar	Rhythm DistGtr
135	Guitar Harmonics	Guitar Harmonics
136	Guitar Feedback	Feedback Guitar 3
137	Velocity Nylon Guitar	Velocity NylonGtr
138	Chorus Nylon Guitar	Chorus NylonGtr
139	Bright Nylon Guitar	Bright NylonGtr
140	Steel Guitar 2	Steel Guitar 2
141	Tremolo Steel Guitar 1	Tremolo SteelGtr 1
142	Tremolo Steel Guitar 2	Tremolo SteelGtr 2
143	Velocity Steel Guitar	Velocity SteelGtr
144	Mandolin 2	Mandolin 2
145	12-Strings Guitar 2	12Strings Guitar 2
146	Chorus Steel Guitar	Chorus SteelGtr
147	Nylon & Steel Guitar	Nylon&SteelGtr
148	Pedal Steel Guitar	Pedal Steel Guitar
149	Electric Guitar (jazz) 2	Jazz Guitar 2
150	Mellow Guitar	Mellow Guitar
151	Velocity Jazz Guitar	Velocity JazzGtr
152	Detuned Jazz Guitar	Detuned JazzGtr
153	Stereo Clean Guitar	Stereo CleanGtr
154	Velocity Clean Guitar	Velocity CleanGtr
155	Stereo Muted Guitar	Stereo MutedGtr.
156	Overdriven Guitar 2	OverdrivenGtr 2
157	Distortion Guitar 2	DistortionGtr 2
158	Distortion Guitar (with feedback) 2	Feedback Guitar 2
159	5th Distortion	5th Distortion
160	Distortion Guitar Octave	Octave DistGtr
161	Stereo Distorted Guitar	Stereo DistGtr
162	Guitar Harmonics 2	Guitar Harmonics 2
163	Acoustic Bass	Acoustic Bass
164	Electric Bass (finger)	Finger Bass
165	Finger Slap Bass	Finger Slap Bass
166	Electric Bass (pick)	Pick Bass
167	Fretless Bass	Fretless Bass
168	Slap Bass 1	Slap Bass 1

169	Slap Bass 2	Slap Bass 2
170	Synth Bass 1	Synth Bass 1
171	Synth Bass 2	Synth Bass 2
172	Acoustic Bass 2	Acoustic Bass 2
173	Acoustic Bass 3	Acoustic Bass 3
174	Acoustic Bass Detuned	Detuned AcousBass
175	Acoustic Bass Filter	Filter AcousBass
176	Jazz Style	Jazz Style
177	Acoustic Bass & Mute Guitar	AcoBass&MuteGtr
178	Electric Bass (finger) 2	Finger Bass 2
179	Detuned Finger Bass	Detuned FngrBass
180	Dark Finger Bass	Dark Finger Bass
181	Finger Slap Bass 2	Finger Slap Bass 2
182	Resonant Finger Bass	Resonant FngrBass
183	Wah Finger Bass	Wah Finger Bass
184	Bass & Distorted Electric Guitar	Bass&DistortedGtr
185	Electric Bass (pick) 2	Pick Bass 2
186	Mute Pick Bass	Mute Pick Bass
187	Detuned Pick Bass	Detuned Pick Bass
188	Fretless Bass 2	Fretless Bass 2
189	90's Bass	90's Bass
190	Fretless Bass & Sine	Fretless&Sine
191	Fretless Bass Detuned 1	Detuned Fretless 1
192	Fretless Bass Detuned 2	Detuned Fretless 2
193	Fretless Bass Detuned 3	Detuned Fretless 3
194	Slap Bass 3	Slap Bass 3
195	Slap Bass 4	Slap Bass 4
196	Power Slap Bass	Power Slap Bass
197	Lash Thumb Bass	Lash Thumb Bass
198	Resonant Slap Bass	Resonant SlapBass
199	Wah Slap Bass 1	Wah Slap Bass 1
200	Velocity Switch Slap Bass	Velocity SlapBass
201	Wah Slap Bass 2	Wah Slap Bass 2
202	Synth Bass (warm)	Warm Synth Bass
203	Synth Bass 3 (resonance)	Resonance SynBass
204	Clavi Bass	Clavi Bass
205	Hammer	Hammer
206	Synth Bass 4 (attack)	Attack Bass
207	Synth Bass (rubber)	Rubber Bass
208	Attack Pulse	Attack Pulse
<b>Strings &amp; Ensemble</b>		
209	Violin	Violin
210	Violin (slow attack)	Slow Violin
211	Viola	Viola
212	Cello	Cello
213	Contrabass	Contrabass
214	Tremolo Strings	Tremolo Strings
215	Pizzicato Strings	PizzicatoStr
216	Orchestral Harp	Orchestral Harp
217	Yang Chin	Yang Chin
218	Timpani 1	Timpani 1
219	String Ensembles 1	String Ensembles 1
220	String Ensembles 2	String Ensembles 2
221	Strings & Brass	Strings&Brass
222	60's Strings	60's Strings
223	Synth Strings 1	Synth Strings 1
224	Synth Strings 2	Synth Strings 2
225	Synth Strings 3	Synth Strings 3

## СПИСОК ГОЛОСОВ

226	Choir Aahs	Choir Aahs
227	Choir Aahs 2	Choir Aahs 2
228	Voice Oohs	Voice Oohs
229	Humming	Humming
230	Anlong Voice	Anlong Voice
231	Synth Voice	Synth Voice
232	Orchestra Hit	Orchestra Hit
233	The Violin	The Violin
234	Violin 2	Violin 2
235	Mono Violin	Mono Violin
236	Octave Violin	Octave Violin
237	Electric Violin	Electric Violin
238	Violin & Viola	Violin&Viola
239	Two Violin	Two Violin
240	Soft Violin	Soft Violin
241	Velocity Violin	Velocity Violin
242	Viola 2	Viola 2
243	Viola 3	Viola 3
244	Dark Viola	Dark Viola
245	Cello 2	Cello 2
246	Cello 3	Cello 3
247	Cello 4	Cello 4
248	Celloen 16'	Celloen 16'
249	Chamber Music	Chamber Music
250	Contrabass 2	Contrabass 2
251	Tremolo Strings 2	Tremolo Strings 2
252	Slow Tremolo Strings 1	Slow TremoloStr 1
253	Slow Tremolo Strings 2	Slow TremoloStr 2
254	Pizzicato Strings 2	PizzicatoStr 2
255	Octave Pizzicato	Octave Pizzicato
256	Orchestral Harp 2	Orchestral Harp 2
257	Yang Chin 2	Yang Chin 2
258	Africa 1	Africa 1
259	Africa 2	Africa 2
260	Timpani 2	Timpani 2
261	Stereo Slow Strings	Stereo SlowStr
262	Slow Strings	Slow Strings
263	Legato Strings	Legato Strings
264	Orchestra 1	Orchestra 1
265	Arco Strings	Arco Strings
266	Resonant Strings	Resonant Strings
267	The Strings	The Strings
268	70's Strings	70's Strings
269	Solo Strings	Solo Strings
270	Synth Strings 4	Synth Strings 4
271	Synth Strings 5	Synth Strings 5
272	Choir Aahs 3	Choir Aahs 3
273	Choir Aahs 4	Choir Aahs 4
274	Mellow Choir	Mellow Choir
275	Stereo Choir Aahs	Stereo Choir Aahs
276	Strings & Choir 1	Strings&Choir 1
277	Strings & Choir 2	Strings&Choir 2
278	Strings & Voice 1	Strings&Voice 1
279	Strings & Voice 2	Strings&Voice 2
280	Analog Voice	Analog Voice
281	Bass Hit Plus	Bass Hit Plus
282	6th Hit	6th Hit
283	Euro Hit	Euro Hit

284	Octave Orchestra Hit	Octave OrchHit
<b>Brass &amp; Saxophone</b>		
285	Trumpet	Trumpet
286	Dark Trumpet Soft	DarkTrump Soft
287	Trombone	Trombone
288	Trombone 2	Trombone 2
289	Bright Trombone	Bright Trombone
290	Tuba	Tuba
291	Muted Trumpet	Muted Trumpet
292	Muted Trumpet 2	Muted Trumpet 2
293	French Horn	French Horn
294	French Horn 2 (warm)	French Horn 2
295	Brass Section	Brass Section
296	Brass Section 2 (octave mix)	Brass Section 2
297	Synth Brass 1	Synth Brass 1
298	Synth Brass 2	Synth Brass 2
299	Synth Brass 3	Synth Brass 3
300	Synth Brass 4	Synth Brass 4
301	Trumpet 2	Trumpet 2
302	Dark Trumpet Soft 2	DarkTrump Soft 2
303	Resonant Trumpet	Resonant Trumpet
304	Sweet Trumpet	Sweet Trumpet
305	Wah Trumpet	Wah Trumpet
306	Dark Trombone	Dark Trombone
307	Dark Trombone 2	Dark Trombone 2
308	Strings & Trombone	Strings&Tromb
309	Tuba 2	Tuba 2
310	Tuba 3	Tuba 3
311	Tuba Solo	Tuba Solo
312	Soft Tuba	Soft Tuba
313	Muted Trumpet 3	Muted Trumpet 3
314	French Horn 3	French Horn 3
315	French Horn 4	French Horn 4
316	Stereo French Horn	Stereo FrHorn
317	Fifth Horn Orchestra	Fifth HornOrch
318	Brass Section 3	Brass Section 3
319	Brass Section 4	Brass Section 4
320	Dark Brass 1	Dark Brass 1
321	Brassband	Brassband
322	Bright Brass Section	Bright Brass
323	Dark Brass 2	Dark Brass 2
324	Mute Brass Ensemble	Mute BrassEns
325	Sforzato Brass	Sforzato Brass
326	Brass & Strings	Brass&Strings 1
327	Analog Synth Brass 1	Analog SynBrass 1
328	Analog Synth Brass 2	Analog SynBrass 2
329	Jump Brass	Jump Brass
330	Octave Synth Brass	Octave SynBrass
331	Synth Brass & Strings 1	Brass&Strings 2
332	Synth Brass & Strings 2	Brass&Strings 3
333	Echo Brass	Echo Brass
334	Soprano Sax	Soprano Sax
335	Alto Sax	Alto Sax
336	Tenor Sax	Tenor Sax
337	Baritone Sax	Baritone Sax
338	Soprano Sax 2	Soprano Sax 2
339	Soprano Sax Soft	Soprano Sax Soft
340	Slow Soprano Sax	Slow Soprano Sax



## СПИСОК ГОЛОСОВ

341	Sweet Soprano Sax	Sweet Soprano Sax
342	Alto Sax 2	Alto Sax 2
343	Soft Alto Sax	Soft Alto Sax
344	Super Alto Sax	Super Alto Sax
345	Sax Band	Sax Band
346	Tenor Sax 2	Tenor Sax 2
347	Baritone Sax 2	Baritone Sax 2
348	Soft Baritone Sax	Soft Baritone Sax
<b>Flute &amp; Woodwind</b>		
349	Oboe	Oboe
350	English Horn	English Horn
351	Bassoon	Bassoon
352	Clarinet	Clarinet
353	Piccolo	Piccolo
354	Flute	Flute
355	Recorder	Recorder
356	Pan Flute	Pan Flute
357	Blown Bottle	Blown Bottle
358	Shakuhachi	Shakuhachi
359	Whistle	Whistle
360	Ocarina	Ocarina
361	Oboe 2	Oboe 2
362	Sweet Oboe	Sweet Oboe
363	English Horn 2	English Horn 2
364	Analog Horns	Analog Horns
365	Woodwinds	Woodwinds
366	Bassoon 2	Bassoon 2
367	Clarinet 2	Clarinet 2
368	Piccolo 2	Piccolo 2
369	Flute 2	Flute 2
370	Sweet Flute	Sweet Flute
371	Recorder 2	Recorder 2
372	Sweet Pan Flute	Sweet Pan Flute
373	Pan Flute 2	Pan Flute 2
374	Dark Pan Flute	Dark Pan Flute
375	Blown Bottle 2	Blown Bottle 2
376	Shakuhachi 2	Shakuhachi 2
377	Whistle 2	Whistle 2
378	Ocarina 2	Ocarina 2
<b>Lead &amp; Pad</b>		
379	Lead 1 (square)	Square Lead
380	Lead 1a (square 2)	Square Lead 2
381	Lead 1b (sine)	Sine Lead
382	Lead 2 (sawtooth)	Sawtooth
383	Lead 2a (sawtooth 2)	Sawtooth 2
384	Lead 2b (saw + pulse)	Sawtooth&Pulse
385	Lead 2c (double sawtooth)	Double Sawtooth
386	Lead 2d (sequenced analog)	Sequenced analog
387	Lead 3 (calliope)	Calliope
388	Lead 4 (chiff)	Chiffer Lead
389	Lead 5 (charang)	Charang Lead
390	Lead 5a (wire lead)	Wire Lead
391	Lead 6 (voice)	Voice Lead
392	Lead 7 (fifths)	Fifths Lead
393	Lead 8 (bass + lead)	Bass&Lead
394	Lead 8a (soft wrl)	Soft wrl
395	Pad 1 (new age)	New age Pad
396	Pad 2 (warm)	Warm Pad

397	Pad 2a (sine pad)	Sine pad
398	Pad 3 (polysynth)	Poly Synth
399	Pad 4 (choir)	Choir Pad
400	Pad 4a (itopia)	Itopia Pad
401	Pad 5 (bowed)	Bowed Pad
402	Pad 6 (metallic)	Metallic Pad
403	Pad 7 (halo)	Halo Pad
404	Pad 8 (sweep)	Sweep Pad
405	Square	Square
406	Slow Square Lead	Slow Square Lead
407	Sine Solo	Sine Solo
408	Square Lead	Square Lead 3
409	Thick Square	Thick Square
410	Corrie	Corrie
411	Quint	Quint
412	2Oscillators Lead	2Oscillators Lead
413	Wavy Sawtooth	Wavy Sawtooth
414	Super Analog	Super Analog
415	Big Lead	Big Lead
416	Bauble Lead	Bauble Lead
417	PWM 4th	PWM 4th
418	PWM 4th Soft	PWM 4th Soft
419	Synth Calliope Soft	SynCalliope Soft
420	Chiffer Lead 2	Chiffer Lead 2
421	Chiffer Lead 3	Chiffer Lead 3
422	Charang 2	Charang 2
423	Wire Lead 2	Wire Lead 2
424	Charang 3	Charang 3
425	Soft Vox	Soft Vox
426	5th SawWave 2	5th SawWave
427	Fifth Lead Soft	Fifth Lead Soft
428	Fifth Lead	Fifth Lead 2
429	Massiness	Massiness
430	Delayed Lead 2	Delayed Lead 2
431	Delayed Lead 3	Delayed Lead 3
432	New Age Pad 2	New Age Pad 2
433	New Age Pad 3	New Age Pad 3
434	Slow Square	Slow Square
435	New Year Pad	New Year Pad
436	Warm Pad 2	Warm Pad 2
437	PWM Pad	PWM Pad
438	Warmly Pad	Warmly Pad
439	Horn Pad	Horn Pad
440	Poly Synth 2	Poly Synth 2
441	Click Pad	Click Pad
442	Analog Pad	Analog Pad
443	Poly Pad	Poly Pad
444	Poly Synth 3	Poly Synth 3
445	Space Voice	Space Voice
446	Bowed Pad 2	Bowed Pad 2
447	Bowed Pad 3	Bowed Pad 3
448	Metallic Pad 2	Metallic Pad 2
449	Pan Pad 1	Pan Pad 1
450	Pan Pad 2	Pan Pad 2
451	Halo Pad 2	Halo Pad 2
452	Halo Pad 3	Halo Pad 3
453	Sweep Pad 2	Sweep Pad 2
454	Dipolar Pad	Dipolar Pad



## СПИСОК ГОЛОСОВ

455	Rising	Rising
456	Congregate	Congregate
<b>FX &amp; Effects</b>		
457	FX 1 (rain)	FX 1 Rain
458	FX 2 (soundtrack)	FX 2 SoundTrack
459	Prelude	Prelude
460	FX 3 (crystal)	FX 3 Crystal
461	FX 3a (synth mallet)	Synth Mallet
462	Crystal 2	Crystal 2
463	FX 4 (atmosphere)	FX 4 Atmosphere
464	Warm Air	Warm Air
465	FX 5 (brightness)	FX 5 Brightness
466	Smog	Smog
467	FX 6 (goblins)	FX 6 Goblins
468	Goblin 2	Goblin 2
469	Choir Bell 1	Choir Bell 1
470	Choir Bell 2	Choir Bell 2
471	FX 7 (echoes)	FX 7 Echoes
472	FX 7a (echo bell)	Echo bell
473	FX 7b (echo pan)	Echo pan
474	Echo Drops 2	Echo Drops 2
475	Echo Bell 2	Echo Bell 2
476	FX 8 (sci-fi)	FX 8 Sci-Fi
477	Sci-Fi 2	Sci-Fi 2
478	Guitar Fret Noise	Guitar Fret Noise
479	Guitar Cutting Noise	Gtr Cutting Noise
480	Acoustic Bass String Slap	AcBass String Slap
481	Guitar Fret Noise 2	Gtr Fret Noise 2
482	Guitar Cutting Noise 2	Cutting Noise 2
483	Acoustic Bass String Slap 2	Bass String Slap 2
484	Breath Noise	Breath Noise
485	Flute Key Click	Flute Key Click
486	Breath Noise 2	Breath Noise 2
487	Flute Key Click 2	Flute Key Click 2
488	Seashore	Seashore
489	Rain	Rain
490	Thunder	Thunder
491	Wind	Wind
492	Stream	Stream
493	Bubble	Bubble
494	Seashore 2	Seashore 2
495	Bird Tweet	Bird Tweet
496	Dog	Dog
497	Horse Gallop	Horse Gallop
498	Bird Tweet 2	Bird Tweet 2
499	Sheep	Sheep
500	Telephone Ring	Telephone Ring
501	Telephone Ring 2	Telephone Ring 2
502	Door Creaking	Door Creaking
503	Door	Door
504	Scratch	Scratch
505	Wind Chime	Wind Chime
506	Helicopter	Helicopter
507	Car Engine	Car Engine
508	Car Stop	Car Stop
509	Car Pass	Car Pass
510	Car Crash	Car Crash
511	Siren	Siren

512	Train	Train
513	Jetplane	Jetplane
514	Starship	Starship
515	Burst Noise	Burst Noise
516	Applause	Applause
517	Laughing	Laughing
518	Screaming	Screaming
519	Punch	Punch
520	Heart Beat	Heart Beat
521	Footsteps	Footsteps
522	Gunshot	Gunshot
523	Machine Gun	Machine Gun
524	Lasergun	Lasergun
525	Explosion	Explosion
<b>Ethnic &amp; Combined</b>		
526	Sitar	Sitar
527	Sitar 2 (bend)	Sitar 2/Bend
528	Sitar & Strings 1	Sitar&Strings 1
529	Sitar & Strings 2	Sitar&Strings 2
530	Banjo	Banjo
531	Banjo 2	Banjo 2
532	Shamisen	Shamisen
533	Shamisen 2	Shamisen 2
534	Koto	Koto
535	Taisho Koto	Taisho Koto
536	Koto 2	Koto 2
537	Taisho Koto 2	Taisho Koto 2
538	Kalimba	Kalimba
539	Kalimba 2	Kalimba 2
540	Bag Pipe	Bag Pipe
541	Bag pipe 2	Bag pipe 2
542	Fiddle	Fiddle
543	Fiddle 2	Fiddle 2
544	Shanai	Shanai
545	Shanai 2	Shanai 2
546	Stereo Piano & Glockenspiel	Piano&Glocken
547	Stereo Piano & Calliope	Piano&Callio
548	Stereo Piano & Sweep	Piano&Sweep
549	Honky Tonk Piano & Fifths	Honk&Fifths
550	Honky Tonk Piano & Sweep	Honk&Sweep
551	FM Electric Piano	FM E.Piano
552	Digital Piano	Digital Piano
553	E.Piano & Pad	E.Piano&Pad
554	E.Piano & Sweep	E.Piano&Sweep
555	E.Piano 2 & Pad	E.Piano 2&Pad
556	E.Piano 2 & Sweep	E.Piano 2&Sweep
557	E.Piano 2 & Warm	E.Piano 2&Warm
558	Harpsichord & Stereo Strings	Harpsichord&StStr
559	Music Box & Stereo Strings	MusicBox&StStr
560	Vibraphone & Stereo Strings	Vibra&StStr
561	Vibraphone Octave	Vibraphone Octave
562	Vibraphone & Marimba & Kalimba	Vibra&Mar&Kal
563	Marimba & Kalimba	Marimba&Kalimba
564	Marimba Delay	Marimba Delay
565	Xylophone Octave	Xylophone Octave
566	Organ & Stereo Strings	Organ&StStrings
567	Stereo Organ & Piano	StereoOrg&Piano
568	Rock Organ & Strings	RockOrg&Strings

## СПИСОК ГОЛОСОВ

569	Church Organ & Choir	ChurchOrg&Choir
570	Church Organ & Strings	ChurchOrg&Str
571	Harmonica & Acoustic Guitar	Harmonica&AcGtr
572	Harmonica & Strings	Harmonica&Str
573	Acoustic Guitar & Flute	AcGtr&Flute
574	Acoustic Guitar & Clavi	AcGtr&Clavi
575	24-Strings Guitar	24-Strings Guitar
576	24-Strings Guitar & Strings	24-StrGtr&Str
577	Steel Guitar & Warm Pad	SteelGtr&WarmPd
578	Stereo Strings & Horn	Strings&Horn
579	Orchestra 2	Orchestra 2
580	Full Strings 1	Full Strings 1
581	Full Strings 2	Full Strings 2
582	Symphonic	Symphonic
583	Stereo Choir & Strings	Choir&Str
584	Stereo Choir & Steel Guitar	Choir&SteelGtr
585	3Trumpets Loose	3Trumpets Loose
586	Trombone & Stereo Strings	Trombone&Str
587	3Trombones Loose	3Trombones Loose
588	3Muted Trumpets Loose	3MuteTrump Loose
589	Club Brass	Club Brass
590	Brass & Woodwinds	Brass&Wood
591	Woodwinds & Strings	Wood&Strings
592	Section Woods Small	Woods Small
593	Pan Flute & Strings Pad	PanFlute&StrPad
594	Koto & Shamisen	Koto&Shamisen
595	Koto & Shamisen & Strings	Koto&Sham&Str
Percussive & Drum		
596	Celesta	Celesta
597	Celesta 2	Celesta 2
598	Birght Celesta	Birght Celesta
599	Celesta & Sine	Celesta&Sine
600	Reecho Bell	Reecho Bell
601	Celesta & Music Box	Celes&MusicBox
602	Glockenspiel I	Glockenspiel I
603	Glockenspiel 2	Glockenspiel 2
604	Glockenspiel & Sine	Glockenspiel&Sine
605	Glockenspiel & Celesta	Glocken&Celes
606	Music Box	Music Box
607	Music Box 2	Music Box 2
608	Music Box 3	Music Box 3
609	Toy Box	Toy Box
610	Music Box & Harp	Music Box&Harp
611	Vibraphone	Vibraphone
612	Vibraphone (wide)	Vibraphone/Wide
613	Stereo Vibraphone	Stereo Vibraphone
614	Rigid Vibraphone	Rigid Vibraphone
615	Vibraphone 2	Vibraphone 2
616	Vibraphone 2 (wide)	Vibraphone/Wide 2
617	Vibraphone & Bell	Vibraphone&Bell
618	Vibraphone & Harpsichord	Vibra&Harpsic
619	Vibraphone & Strings 1	Vibra&Strings 1
620	Vibraphone & Strings 2	Vibra&Strings 2
621	Marimba	Marimba
622	Marimba (wide)	Marimba/Wide
623	Marimba 2	Marimba 2
624	SinMarimba	SinMarimba
625	Stereo Marimba	Stereo Marimba

626	Marimba & Vibraphone	Marimba&Vibra
627	Wood Drum	Wood Drum
628	Xylophone	Xylophone
629	Xylophone 2	Xylophone 2
630	Tubular Bells	Tubular Bells
631	Church Bell	Church Bell
632	Carillon	Carillon
633	Dulcimer	Dulcimer
634	Santur	Santur
635	Shorty	Shorty
636	Tinkle Bell	Tinkle Bell
637	Tinkle Bell 2	Tinkle Bell 2
638	Agogo	Agogo
639	Agogo 2	Agogo 2
640	Steel Drums	Steel Drums
641	Steel Drums 2	Steel Drums 2
642	Woodblock	Woodblock
643	Castanets	Castanets
644	Woodblock 2	Woodblock 2
645	Castanets 2	Castanets 2
646	Taiko Drum	Taiko Drum
647	Taiko Drum 2	Taiko Drum 2
648	ConcertBass Drum	ConBass Drum
649	ConcertBass Drum 2	ConBass Drum 2
650	Melodic Tom	Melodic Tom
651	Melodic Tom 2 (power)	Power Melodic Tom
652	Synth Drum	Synth Drum
653	Rhythm Box Tom	Rhythm Box Tom
654	Electric Drum	Electric Drum
655	Electric Drum 2	Electric Drum 2
656	Reverse Cymbal	Reverse Cymbal
657	Reverse Cymbal 2	Reverse Cymbal 2
658	Standard Set	Standard Set
659	Room Set	Room Set
660	Power Set	Power Set
661	Electronic Set	Electronic Set
662	Analog Set	Analog Set
663	Jazz Set	Jazz Set
664	Brush Set	Brush Set
665	Orchestra Set	Orchestra Set
666	SFX Set	SFX Set
667	Dance Set	Dance Set
668	Funk Set	Funk Set
669	Rock Set	Rock Set
670	Latin Set	Latin Set
671	Pop Set	Pop Set
672	Punk Set	Punk Set

# Список стилей

No.	Name	LCD Name	No.	Name	LCD Name	No.	Name	LCD Name
<b>8BEAT &amp; 16BEAT</b>			56	R&B Ballad 1	R&BBld1	111	Techno 2	Techno2
1	8Beat Ballad	8BtBld	57	Guitar Ballad	GtBallad	112	Progressive	Progress
2	8Beat Piano	8BtPiano	58	Ballad Rock	BalladRk	113	Rap 1	Rap1
3	8Beat 1	8Beat1	59	Piano Pop 1	PianoPop	114	Rap 2	Rap2
4	Guitar Pop 1	GtPop1	60	Soft Ballad	SoftBald	115	Disco	Disco
5	8Beat Hip Hop	8BtHiHop	61	Natural Ballad	NatuBld	116	Soft Disco	SoftDisc
6	8Beat R&B	8BeatR&B	62	Love Ballad	LoveBld	117	Disco Party	DscParty
7	8Beat Pop	8BtPop	63	Easy Ballad	EasyBld	118	70's Disco	70'sDisc
8	Pop Funk 1	PopFunk1	64	Miami Ballad	MiamiBld	119	70's Disco Funk	70'sFunk
9	Rhythm&Beat 1	Rhy&Bt1	65	Slow Ballad	SlowBald	120	Club Dance	ClubDanc
10	8Beat Disco 1	8BtDisc1	66	Folk Ballad	FolkBld	121	Euro Dance	EuroDanc
11	8Beat Rock	8BtRock	67	Pop Ballad 1	PopBld1	122	Hip Hop 2	HipHop2
12	Guitar Pop 2	GtPop2	68	Pop Ballad 2	PopBld2	123	Garage	Garage
13	8Beat 2	8Beat2	69	EP Ballad	EPBallad	<b>Soul &amp; Funk</b>		
14	Sweet Beat	SweetBt	70	New R&B Ballad	NewRBBld	124	Funk 1	Funk1
15	8Beat Dance	8BtDance	<b>Rock</b>			125	Classic Funk	ClasFunk
16	8Beat Disco 2	8BtDisc2	71	Rock	Rock	126	Jay R&B	JayR&B
17	Pop Funk 2	PopFunk2	72	New Wave	NewWave	127	Gospel Swing	GopSwing
18	8Beat 3	8Beat3	73	Ska	Ska	128	Gospel	Gospel
19	60's 8Beat	60's8Bt	74	Pop Rock 2	PopRock2	129	Funk 2	Funk2
20	Rhythm&Beat 2	Rhy&Bt2	75	Slow Rock	SlowRock	130	Electric Funk	ElecFunk
21	16Beat 1	16Beat1	76	70's Rock&Roll	70'sRock	131	Groove Funk	GrooveFk
22	16Beat Funk 1	16BtFuk1	77	Folk Rock	FolkRock	132	Rubber Funk	RubberFk
23	16Beat Ballad 1	16BtBld1	78	Soft Rock	SoftRock	133	Cool Funky	ColFunky
24	16Beat R&B	16BtR&B	79	Old Rock	OldRock	134	Jazz Funk	JazzFunk
25	Pop 16Beat 1	Pop16Bt1	80	Easy Rock	EasyRock	135	Groove	Groove
26	16Beat Funk 2	16BtFuk2	81	New Shuffle	NewShufl	136	Soul	Soul
27	16Beat Dance	16BtDanc	82	Rock Hip Hop	RkHipHop	137	Hip Hop Soul	HipHopSl
28	Pop 16Beat 2	Pop16Bt2	83	Rock&Roll 1	R'N'R1	138	Hip Hop Beat	HipHopBt
29	16Beat 2	16Beat2	84	Rock Shuffle	RockShfl	139	R&B	R&B
30	Pop 16Beat 3	Pop16Bt3	85	Rock&Roll 2	R'N'R2	140	Soul Beat	SoulBeat
31	Pop 16Beat 4	Pop16Bt4	<b>Ballroom</b>			141	R&B Ballad 2	R&BBld2
32	Modern 16Beat	Modrn16B	86	Tango 1	Tango1	142	British Soul Pop	BritSoul
33	16Beat Hot	16BtHot	87	Spain Matador	Matador	<b>Swing &amp; Jazz</b>		
34	16Beat Modern	16BtModr	88	Twist 1	Twist1	143	Latin Jazz 1	LatinJz1
35	16Beat Funk 3	16BtFuk3	89	Twist 2	Twist2	144	Big Band	BigBand
36	16Beat 3	16Beat3	90	Big Band Fox	BandFox	145	Dixieland 1	Dixland1
37	Cool Beat	CoolBeat	91	Tango 2	Tango2	146	Guitar Swing 1	GtSwing1
38	16Beat Ballad 2	16BtBld2	92	Slow Fox	SlowFox	147	Broadway Big Band	BwayBand
39	16Beat 4	16Beat4	93	Slow Waltz 1	SlowWlz1	148	Swing	Swing
40	Pop Shffle	PopShfl	94	Swing Fox	SwingFox	149	Latin Jazz 2	LatinJz2
<b>Pop &amp; Ballad</b>			95	Salsa 1	Salsa1	150	Fusion	Fusion
41	Pop Rock 1	PopRock1	96	Cha Cha 1	ChaCha1	151	Acid Jazz	AcidJazz
42	Pop Dance 1	PopDanc1	97	Cha Cha 2	ChaCha2	152	Cool Jazz Ballad	CoolJzBd
43	Pop Fusion	PopFusn	98	Beguine 1	Beguine1	153	Swing Shuffle	SwingSfl
44	Analog Night 1	AnalgNt1	99	Beguine 2	Beguine2	154	Big Band Medium	BandMid
45	6/8 Pop	6/8Pop	100	Rumba 1	Rumba1	155	Dixieland 2	Dixland2
46	Brit. Pop 1	BritPop1	101	Samba 1	Samba1	156	Acoustic Jazz	AcoustJz
47	Brit. Pop 2	BritPop2	102	Samba 2	Samba2	157	Guitar Swing 2	GtSwing2
48	Pop Hit	PopHit	103	Jive	Jive	158	Ragtime	Ragtime
49	Fusion Shuffle	FusShufl	104	Fox Trot	FoxTrot	159	Modern Jazz Ballad	MdJzBald
50	Analog Night 2	AnalgNt2	<b>Dance</b>			160	Swing Ballad	SwingBal
51	Guitar Pop 3	GtPop3	105	Techno 1	Techno1	161	Orchestra Swing	OrhSwing
52	Pop Beat	PopBeat	106	Hip Hop 1	HipHop1	<b>Country</b>		
53	Soft Beat	SoftBeat	107	Dream Dance	DrmDance	162	Country Pop 1	CntyPop1
54	60's Pop	60'sPop	108	House	House	163	Bluegrass 1	Bluegrs1
55	Sting Latin	StigLatn	109	Pop Dance 2	PopDanc2	164	Country 8Beat	Ct8Beat
			110	Down Beat	DownBeat	165	Modern Country	ModernCt

## Список стилей

166	Country Pop 2	CntyPop2
167	Bluegrass 2	Bluegrs2
168	2/4 Country	2/4Cntry
169	Country Quick Steps	QuickStp
170	Country Folk	CntyFolk
171	Country Shuffle	CnyShufl
Latin & Latin Dance		
172	Samba 3	Samba3
173	Bossa Nova	BosaNov
174	Latin	Latin
175	New Reggae	NewRegga
176	Dance Reggae	DanRegga
177	Pasodoble	Pasodobl
178	Lite Bossa	LteBossa
179	Latin Rock	LatinRck
180	Beguine 3	Beguine3
181	Slow Bolero	SIBolero
182	Disco Samba	DscSamba
183	Mambo	Mambo
184	Meneito	Meneito
185	Rumba 2	Rumba2
186	Rumba 3	Rumba3
187	Tikitikita	Tikitkta
188	Lambada	Lambada
189	Pop Cha Cha 1	PChaCha1
190	Pop Cha Cha 2	PChaCha2
191	Salsa 2	Salsa2

Waltz & Traditional		
192	Waltz	Waltz
193	Old Waltz	OldWaltz
194	English Waltz	EngWaltz
195	German Waltz	GemWaltz
196	Italian Mazurka	ItaMazuk
197	Mexico Waltz	MexWaltz
198	Vienna Waltz	VinaWtz
199	Slow Waltz 2	SlwWltz2
200	Jazz Waltz	JzWaltz
201	Polka	Polka
202	6/8 March	6/8March
203	German Polka	GerPolka
204	Party Polka	PtyPolka
205	Army March	ArmMarch
206	March	March
207	US March	USMarch
208	Musette	Musette
209	French Musette	FMusette
210	Mazurke	Mazurke
World		
211	Enka Ballad	EnkaBald
212	Laendler	Laendler
213	Hawaiian	Hawaiian
214	Sirtake	Sirtake
215	Dangdut	Dangdut
216	6/8 Flipper	6/8Flipp

217	New Age	NewAge
218	Tarantella	Tarantel
219	Scottish	Scottish
220	Norteno	Norteno
Pianist		
221	Pianist 1	Pianist1
222	Pianist 2	Pianist2
223	Pianist 3	Pianist3
224	Jazz 1	Jazz1
225	Jazz 2	Jazz2
226	Jazz Pub	JazzPub
227	Piano Rock	PianoRk
228	Pop Bossa	PopBossa
229	March 1	March1
230	March 2	March2
231	Piano Beat	PianoBt
232	Piano Bar	PianoBar
233	Blues	Blues
234	Pop Waltz	PopWaltz
235	Slow Waltz	SlwWltz
236	Ballad 1	Ballad1
237	Ballad 2	Ballad2
238	6/8 Ballad	6/8Ballad
239	Pop 1	Pop1
240	Pop 2	Pop2

## Список песен

NO.	Song Name
1	Mazurka
2	Tchaikovsky Waltz
3	Salut d' Amour
4	French Suites
5	Neapolitan Song
6	Minuet
7	Prelude
8	Barcarole
9	Sonata K.331
10	Brahms Waltz

## Список демо

NO.	Demo Name	Short Name
1	Ballad	Ballad
2	Funk	Funk
3	Modern R&B	ModernR&B
4	Pop	Pop
5	Bossa Nova	BosaNov
6	Electric	Electric
7	Fusion	Fusion
8	Piano	Piano
9	Jazz	Jazz



# Список аккордов

Chord Name	Abbreviation	Normal Voicing	Display for Root "C"
Major	M	1+3+5	C
Sixth	6	1+(3)+5+6	C6
Major seventh	M7	1+3+(5)+7	Cm7
Major seventh add sharp eleventh	M7(#11)	1+(2)+3+#4+5+7	CM7(#11)
Add ninth	(9)	1+2+3+5	C(9)
Major seventh ninth	M7(9)	1+2+3+(5)+7	CM7(9)
Sixth ninth	6(9)	1+2+3+(5)+6	C6(9)
Augmented	aug	1+3+#5	Caug
Seventh augmented	7aug	1+3+#5+b7	C7aug
Major seventh augmented	M7aug	1+(3)+#5+7	CM7aug
Minor	m	1+b3+5	Cm
Minor sixth	m6	1+b3+5+6	Cm6
Minor seventh	m7	1+b3+(5)+b7	Cm7
Minor seventh flatted fifth	m7b5	1+b3+b5+b7	Cm7b5
Minor add ninth	m(9)	1+2+b3+5	Cm(9)
Minor seventh ninth	m7(9)	1+2+b3+(5)+b7	Cm7(9)
Minor seventh eleventh	m7(11)	1+(2)+b3+4+5+(b7)	Cm7(11)
Minor major seventh	mM7	1+b3+(5)+7	CmM7
Minor major seventh ninth	mM7(9)	1+2+b3+(5)+7	CmM7(9)
Diminished	dim	1+b3+b5	Cdim
Diminished seventh	dim7	1+b3+b5+6	Cdim7
Seventh	7	1+3+(5)+b7	C7
Seventh suspended fourth	7sus4	1+4+5+b7	C7sus4
Seventh ninth	7(9)	1+2+3+(5)+b7	C7(9)
Seventh add sharp eleventh	7(#11)	1+(2)+3+#4+5+b7	C7(#11)
Seventh add thirteenth	7(13)	1+ 3+(5)+6+b7	C7(13)
Seventh flatted fifth	7b5	1+3+b5+b7	C7b5
Seventh flatted ninth	7(b9)	1+b2+3+(5)+b7	C7(b9)
Seventh add flatted thirteenth	7(b13)	1+3+5+b6+b7	C7(b13)
Seventh sharp ninth	7(#9)	1+#2+3+(5)+b7	C7(#9)
Suspended fourth	sus4	1+4+5	Csus4
One plus two plus five	sus2	1+2+5	C/Csus2

music company  
www.LUTNER.ru



# Таблица реализации MIDI

Function		Transmitted	Recognized	Remarks
Basic Channel	Default Changed	1ch 1ch	ALL 1-16ch	
Mode	Default Messages Altered	x x *****	3 3 x	
Note Number	Note :True voice	21—108 *****	0—127 0—127	
Velocity	Note on Note off	o 9nH,V=1-127 x (9nH,V=0)	o 9nH,V=1-127 o(9nH,V=0; 8nH,V=0-127)	
After Touch	key's Ch's	x x	x x	
Pitch Bend		x	o	
Control Change	0 1 5 6 7 10 11 64 65 66 67 80 81 91 93 120 121 123	o o o o o o o o o o o o o o o x x o	o o o o o o o o o o o o o o o o o	Bank Select Modulation Portamento Time Data Entry Volume Pan Expression Sustain Pedal Portamento ON/OFF Sostenuto Pedal Soft Pedal Reverb Program Chorus Program Reverb Level Chorus Level All Sound Off Reset All Controllers All Notes Off
Program Change	:true	*****	0—127	
System Exclusive		o	o	
System Common	:SongPosition :Song Select :Tune	x x x	x x x	
System Real Time	:Clock :Commands	x x	x x	
Aux Messages	:LOCAL ON/OFF :All Notes Off :Active sense :Reset	x o o x	x o o o	
Notes:				

- Mode 1: OMNI ON, POLY
- Mode 2: OMNI ON, MONO o: YES
- Mode 3: OMNI OFF, POLY
- Mode 4: OMNI OFF, MONO x: NO

## ГАРАНТИЙНЫЕ ОБЯЗАТЕЛЬСТВА

Цифровой рояль Medeli модели Grand 1000 отвечает утвержденным образцам и требованиям стандартов: Декларация соответствия ТР ТС 020/2011 «Электромагнитная совместимость технических средств» и ТР ТС 004/2011 «О безопасности низковольтного оборудования», Директивы 2006/95/ЕС, 2004/108/ЕС . Маркирование устройства: модели, торговой марки, знаком соответствия ТР ТС производится на потребительской упаковке. Гарантийные обязательства отвечают Закону РФ «О защите прав потребителей». В соответствии с «Постановлением Правительства от 19 января 1998 года №55» музыкальные инструменты относятся к технически сложным товарам бытового назначения и попадают в «Перечень не продовольственных товаров надлежащего качества, не подлежащих возврату или обмену на аналогичный товар других размера, формы, габарита, фасона, расцветки или комплектации». Гарантийный срок – 12 месяцев со дня продажи инструмента магазином при условии соблюдения покупателем правил эксплуатации и условий хранения. Без правильно оформленного гарантийного талона или при наличии исправления в нем, претензии по качеству не принимаются. При утере талон не восстанавливается. В случае выявления дефектов производственного характера владелец имеет право на бесплатный ремонт или замену инструмента на протяжении гарантийного срока при соблюдении следующих условий: ремонт производится только уполномоченными сервисными мастерскими по заключению экспертизы что поломка или неисправность относится к разряду гарантийных; гарантия не распространяется на изделия, поврежденные в результате неправильной эксплуатации, несоблюдении условий хранения, небрежного обращения, неправильной регулировки и настройки, попадания жидкости и химических веществ; на изделия с механическими повреждениями; если в течение гарантийного срока какая-либо часть или части инструмента будут заменены нестандартными, не рекомендованными или самодельными, а также если изделие подвергалось ремонту или модернизации лицом или организацией не уполномоченными, гарантия может быть полностью или частично прервана без дополнительного извещения.

Гарантия не распространяется на расходные материалы, такие как:

- Лампы
- Кабели
- Динамики

Внимание! Гарантия не распространяется на:

- неисправности, вызванные несоблюдением требований, указанных в Руководстве пользователя;
- неисправности, вызванные попаданием в устройство посторонних предметов или жидкостей
- механические повреждения, произошедшие по вине покупателя.

Претензии к качеству инструмента без наличия паспорта и чека не принимаются.

Наименование (модель)	Цифровой рояль	
Заводской серийный номер		
Производитель	"Medeli Electronics Co.,Ltd" Адрес:20/F, Cheung Lee Industrial Building, 9, Cheung Lee Street, Chai Wan, Hong Kong	
Страна происхождения	Китай	
Торговая марка	MEDELI	
Маркировка модели	<b>Grand1000</b>	
Импортер в Российскую Федерацию:	«ООО «Лютнер СПб» 195279, г. Санкт-Петербург, ул.Передовиков, д.19 лит.А пом.6Н, Почтовый адрес: 191124, Санкт-Петербург ,а/я 15, тел. (812) 327-15-44 www.LUTNER.ru	
Дата выпуска (месяц, год)		
Дата продажи		
Подпись продавца		
Штамп продавца		
Исправность устройства проверена в присутствии покупателя. С правилами эксплуатации ознакомлен(а), претензий по внешнему виду и качеству инструмента не имею:		
<hr/> <p style="text-align: center;">(подпись покупателя)</p>		