



MEDELI

Руководство пользователя

ЦИФРОВОЙ РОЯЛЬ

Grand 500

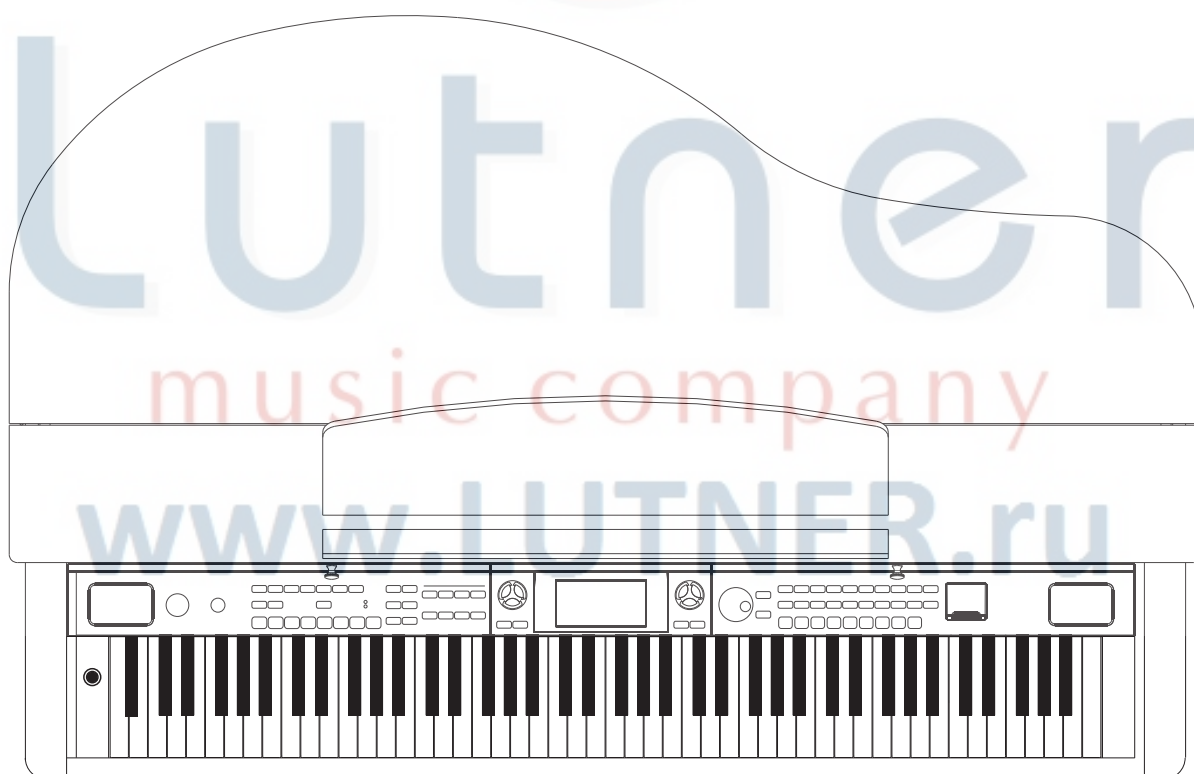

Использование руководства пользователя

Поздравляем вас с приобретением цифрового рояля Grand 500!

Простой в использовании рояль с потрясающим качеством звучания и дополнительными функциями, такими как запись стилей и функция обучения. Изумительные стили аккомпанемента, выразительные голоса и возможность записи понравятся и детям, и взрослым музыкантам. Другие функции, такие как справочник аккордов и разнообразные песни, помогут улучшить навыки исполнения.

Перед использованием инструмента, пожалуйста, внимательно прочтите это руководство.



Предостережения

Внимательно прочтите следующие инструкции:

- Не подвергайте инструмент воздействию высоких температур, пыли и прямых солнечных лучей.
- Не устанавливайте инструмент слишком близко к другим электроприборам, таким как радио и телевизоры, для избежания помех.
- Не подвергайте инструмент воздействию влажной среды. Не ставьте сверху инструмента сосуды с жидкостью. Пролитая жидкость может повредить внутренние части инструмента.
- Отключайте кабель питания от розетки держась за вилку. Не тяните за кабель питания.
- Не прилагайте чрезмерного усилия при нажатии кнопок и переключателей.
- Отключайте кабель питания во время грозы и если не используете инструмент длительное время.
- Избегайте установки громкости на максимальный или некомфортный слуху уровень. Для избежания возможных повреждений слуха, рекомендуемый уровень громкости - две трети от максимального.
- Отключайте питание перед очисткой инструмента. Не прикасайтесь к кабелю питания влажными руками.
- Для избежания повреждения инструмента и подключенных устройств, отключайте питание всех устройств перед подключением или отключением кабелей.
- Очищайте инструмент от пыли с помощью сухой или слегка влажной мягкой ткани.
- Не используйте для очистки средства, содержащие спирт и растворители. Для дисплея используйте очищающие салфетки.
- Не используйте инструмент если поврежден кабель питания. Это может привести к поражению электрическим током.
- В случае сбоев в работе инструмента из-за неправильного обращения, отключите его и вновь включите через 30 секунд.
- Не пытайтесь самостоятельно ремонтировать инструмент. В случае если инструмент работает неправильно, обратитесь в сервисный центр.
- Следите, чтобы на инструмент не попадали капли и брызги жидкости.

Основные особенности

- Клавиатура: 88 клавиш, молоточковая механика.
- Управление: используйте колесо **DIAL** и кнопки **[+YES]** и **[-NO]** для выбора и редактирования параметров.
- Голоса: 559 голосов, 28 голосов могут выбраны с панели напрямую.
- Стили: 203 стиля, включая 3 пользовательских, 16 стилей могут выбраны с панели напрямую.
- Песни: 100, каждая с режимом обучения.
- Демо: 2 демо песни.
- Режим распознавания аккордов: разделение, полная клавиатура.
- Режим обучения: три режима уроков 1/2/3, левая и правая рука, функция оценки.
- Справочник аккордов: функция позволяет изучать (Direct 1) и проверять (Direct 2) аккорды.
- Запись: 3 пользовательских песни, каждая с 1 треком аккомпанемента и 5 треками мелодии.
- Запись стилей: 3 пользовательских стиля, каждый с 8 параграфами, каждый из которых с 8 треками.
- SD карта: позволяет сохранять и загружать пользовательские песни, стили, данные.
- Память: 48 ячеек (8 банков по 6 ячеек каждый).
- Управление стилями: синхронный старт, синхронная остановка, старт/стоп, заполнение, вступление/окончание, нарастание/затухание, режим аккордов.
- Функции: настройка, размер такта, точка разделения, педаль, реверберация, хорус, midi вход, midi выход.
- Микшер: Rhythm_s, rhythm_m, бас, аккорд 1, аккорд 2, аккорд 3, фраза 1, фраза 2, голос R1, R2 голос, голос L, SD карта.
- Другое: режимы dual, split, эффекты dsp, режим пианино, метроном, o.t.s., транспонирование +/-, аккомпанемент +/-, чувствительность и т.д.
- Педаль: сустейна, sostenuto, multifunctional педаль (смягчения, старт/стоп педаль, педаль памяти).
- Интерфейс: MIDI IN/OUT, наушники.
- Клавиши: управление стилем (синхронный старт, синхронная остановка, заполнение a/нормальный, заполнение b/вариации, вступление / окончание, затухание), запись стиля, запись, воспроизведение/остановка, аккомпанемент, мелодия 1-5, стиль, голос, песня.

Содержание

• Сборка	6-10	Данные.....	29
• Описание панелей	11-13	Хранение и загрузка.....	29
Вид сверху.....	11	• Настройки одним касанием O.T.S	30
Вид спереди.....	11	• Запись	30-32
Передняя панель.....	12-13	Запись песни.....	30-31
Дисплей.....	13	Воспроизведение песни.....	32
• Подключения	13-14	Удаление песни.....	32
Питание.....	13	• Запись стилей	33-38
Наушники.....	14	Начало записи стиля.....	33-34
Выход AUX OUT.....	14	Запись нового стиля.....	34-35
Вход/Выход MIDI.....	14	Копирование стиля.....	36
• Подготовка	15	Корректировка стиля.....	36-37
Комбинации кнопок.....	15	Редактирование стиля.....	37-38
Основная громкость.....	15	Удаление стиля.....	38
Яркость.....	15	• Песни	39-41
Демо.....	15	Режим обучения.....	39-40
• Голоса и эффекты	16-18	Урок 1.....	40
Выбор голоса.....	16	Урок 2.....	40
Второй голос Dual.....	16	Урок 3.....	41
Точка разделения.....	17	• Справочник аккордов	41-42
Эффекты DSP.....	17	• Педаль	43
Чувствительность.....	18	• SD-карта	43-48
Транспонирование.....	18	Воспроизведение.....	44
Режим пианино.....	18	Загрузка.....	45
• Стили	19-25	Сохранение.....	46-47
Выбор стиля.....	19	Удаление.....	47
Секции аккомпанемента.....	19	Форматирование.....	47-48
Запуск стиля.....	20	• Функции MIDI	49-50
Заполнение A/B.....	21	Что такое MIDI.....	49
Остановка стиля.....	21	MIDI подключение.....	49
Затухание/Нарастание громкости.....	22	Использование MIDI.....	50
Темп.....	23	• Характеристики	51
Громкость аккомпанемента.....	23	• Поиск и устранение неисправностей	51
Метроном.....	23	• Приложение	52-63
Распознавание аккордов.....	24-25	Приложение 1 - Список голосов.....	52-56
• Меню функций	26-28	Приложение 1 - Список стилей.....	57-58
Настройка.....	26	Приложение 1 - Список песен.....	59-61
Размер такта.....	26	Приложение 4 - Список демо.....	61
Точка разделения клавиатуры.....	27	Приложение 4 - Список аккордов.....	62
Педаль смягчения.....	27	Приложение 6 - Таблица реализации MIDI.....	63
Уровень реверберации.....	27		
Уровень хора.....	27		
Настройки MIDI.....	28		
• Микшер	29		
• Память	29		
Банк памяти.....	29		

Сборка

1 Перед началом сборки, убедитесь что все части в комплекте:

A	Блок педалей
B	Правая ножка
C	Левая ножка
D	Задняя ножка
E	Корпус
G	M 12X45мм болт с шестигранной головкой
H	Ø 3x15мм винт
I	Подпорный шток лиры
J	Гаечный ключ

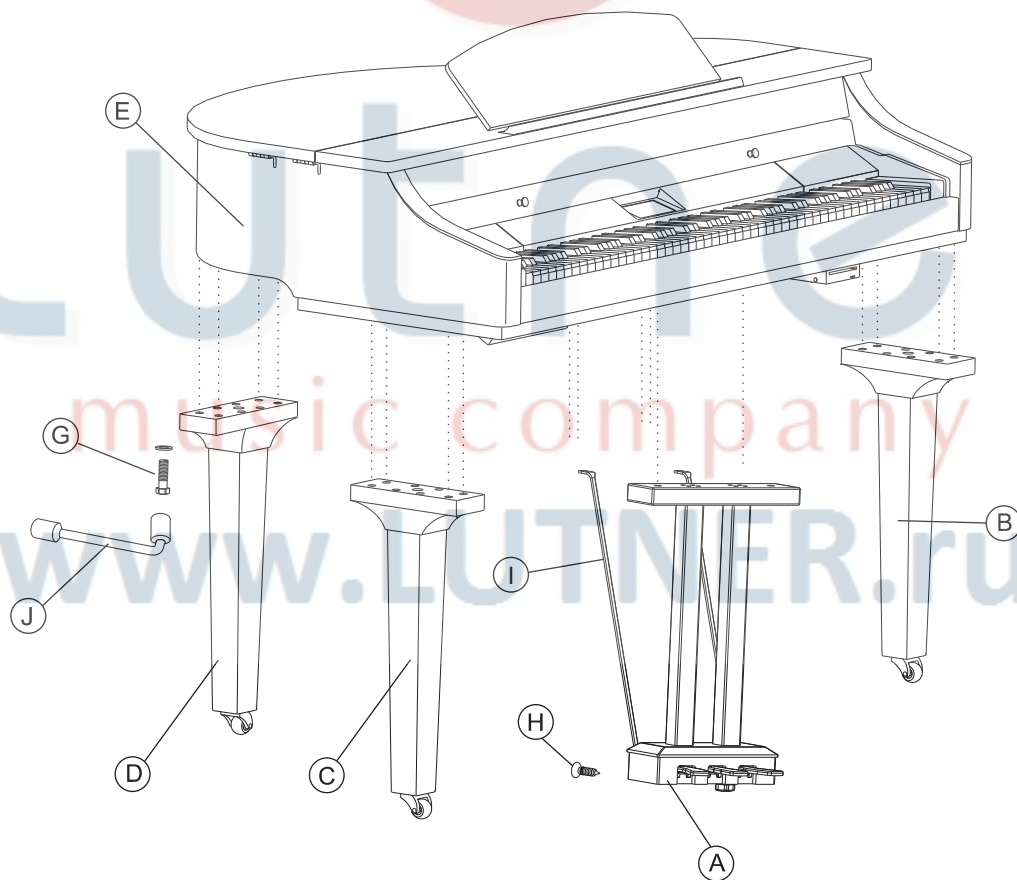

2 Следуйте инструкциям для завершения сборки.

- A)** Переверните коробку с роялем вверх дном и расположите ее на горизонтальной поверхности. Откройте коробку, достаньте пенопласт, защищающий корпус рояля.

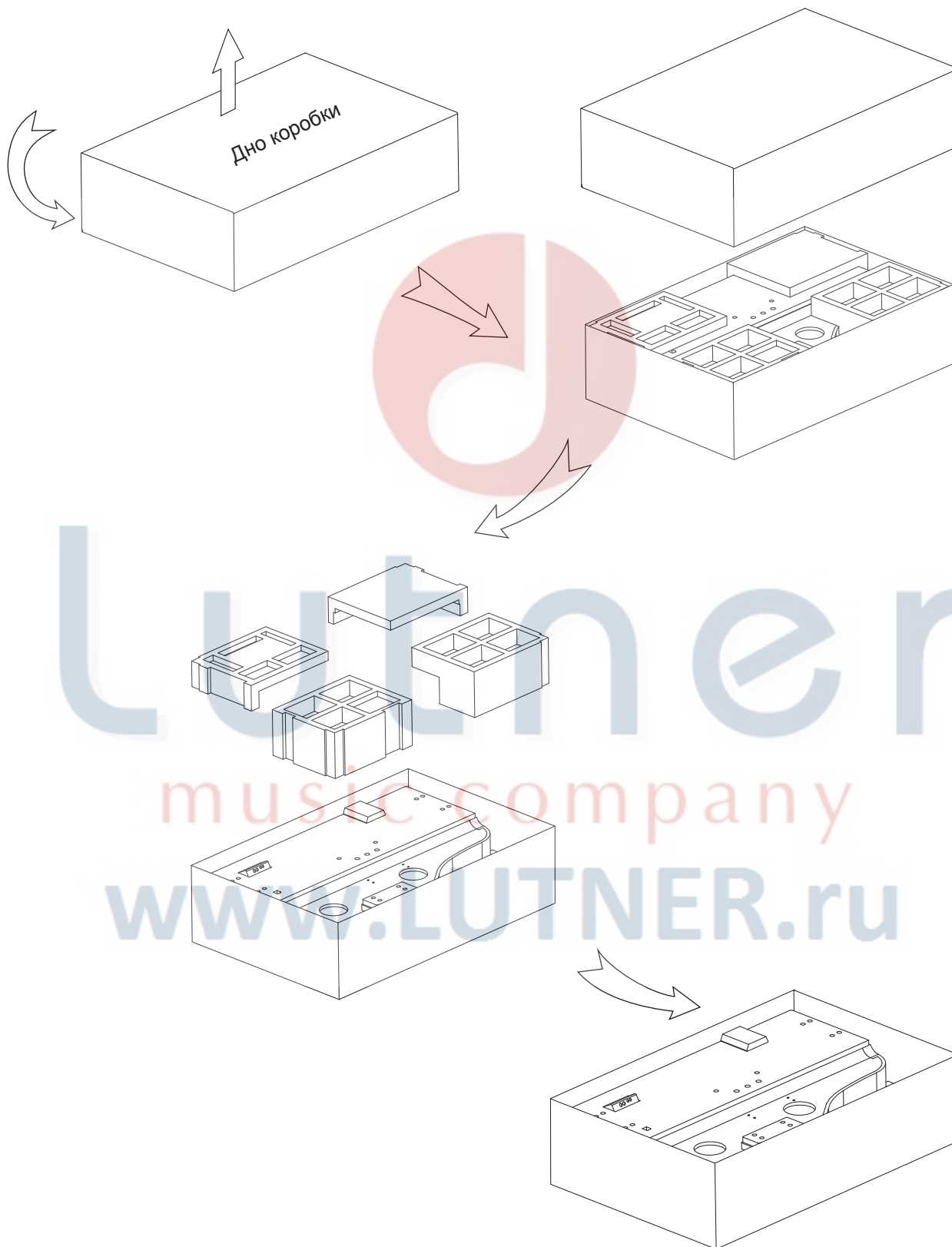

Сборка

- В)** Установите левую ножку (С) на левую часть корпуса. Совместите отверстия на ножке с отверстиями на корпусе. Вставьте в отверстия шайбы и 4 болта с шестигранной головкой (по 2 с каждой стороны). Затяните болты по часовой стрелке с помощью гаечного ключа (J). Перед затягиванием болтов, убедитесь что ножка расположена правильно.

Установите и закрепите правую (В) и заднюю (D) ножки на корпусе рояля (E) с помощью болтов с шестигранной головкой (G) так же, как левую ножку.

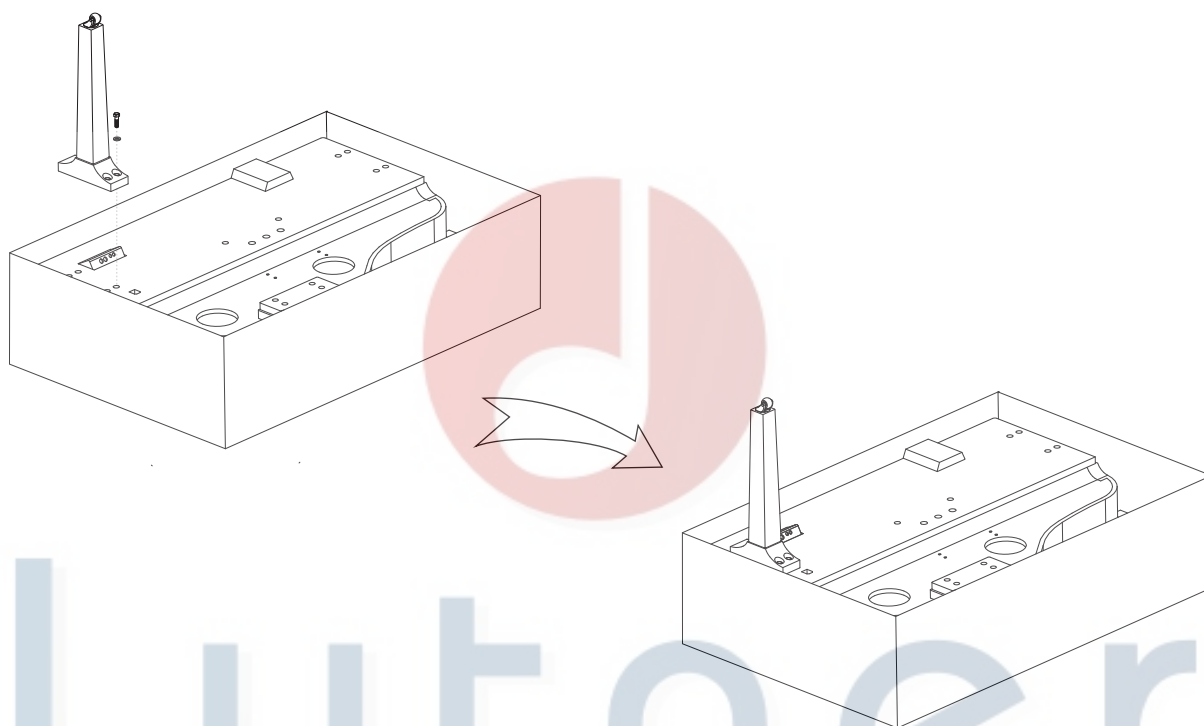

Как затянуть болт с шестигранной головкой?

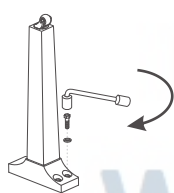

- * Поместите шайбу в отверстие в ножке.
- * Поместите болт в отверстие шайбы.
- * Установите гаечный ключ на шестигранную головку болта и затяните болт, поворачивая ключ по часовой стрелке.

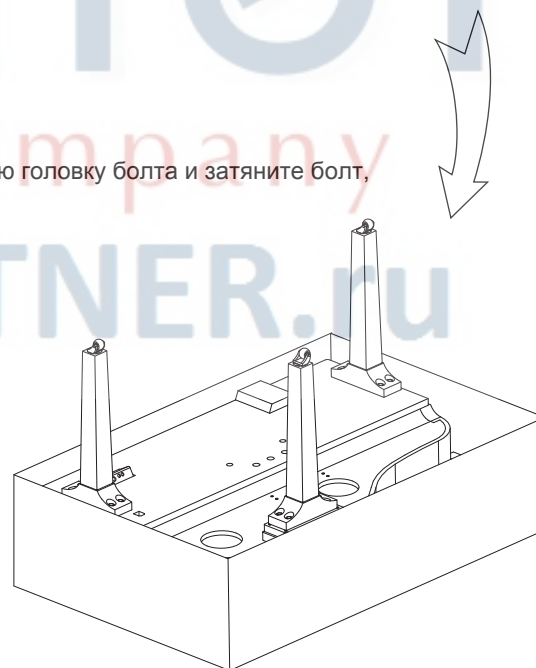
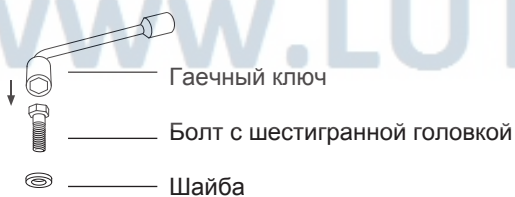

- C)** Используйте винты (H) для крепежа (I) подпорных штоков к задней части блока педалей (A). Перед затяжкой винтов, убедитесь в правильности установки (см. рисунок).

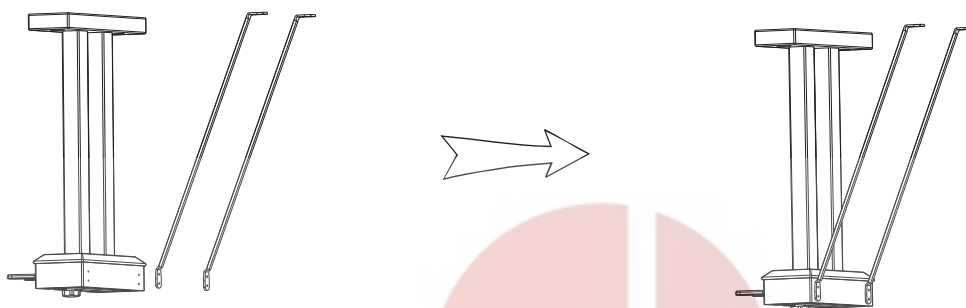

- D)** Установите блок педалей с двумя подпорными штоками и используйте болты с шестигранными головками (G) для крепежа блока педалей к корпусу рояля, так же как была закреплена левая ножка. Прикрепите другие концы штоков к корпусу рояля. Сборка завершена (см. рисунок).

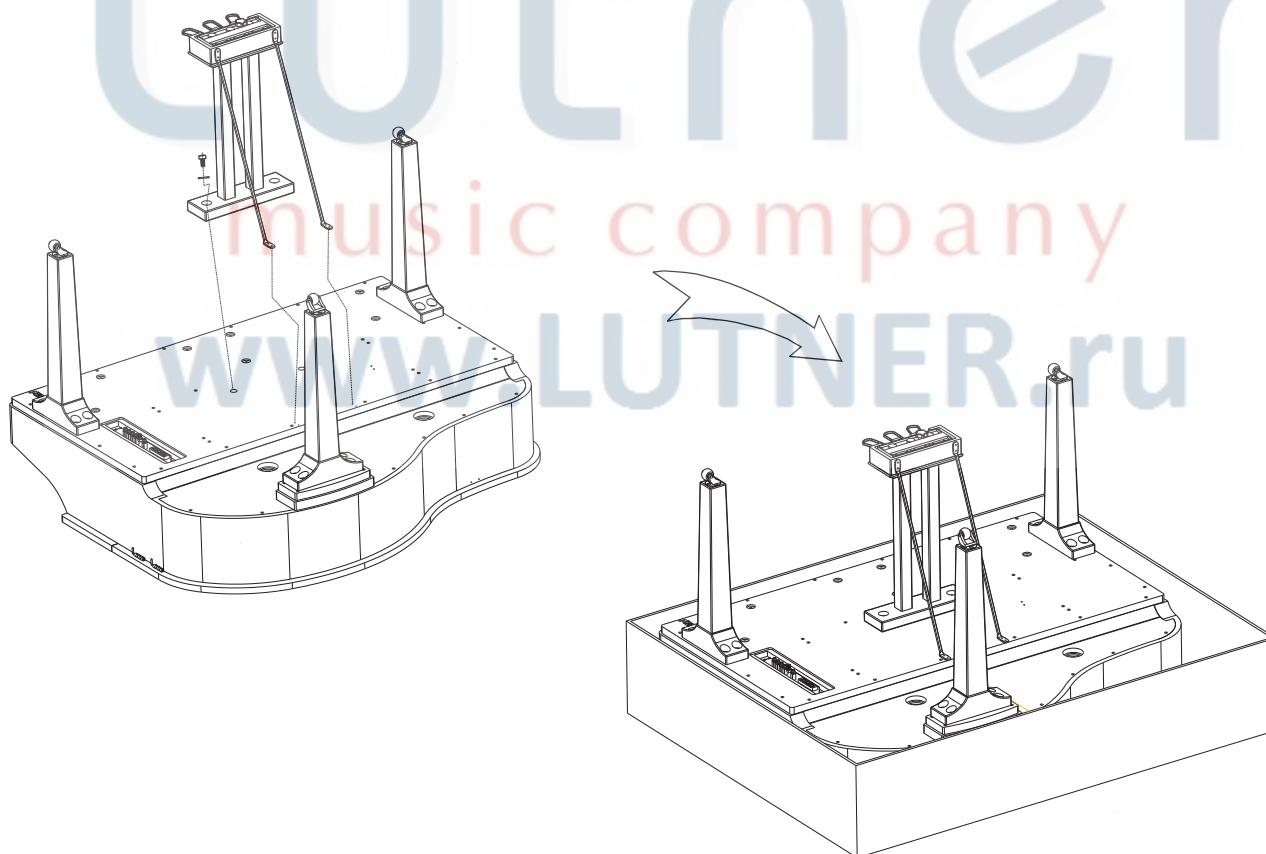

Сборка

- Е) Проверните инструмент после окончания сборки.
Аккуратно переверните рояль. Избегайте касаний инструмента с полом, чтобы предотвратить повреждение ножек и блока педалей. Снимите картонную коробку и остальные детали упаковки. Теперь вы можете наслаждаться игрой на инструменте.

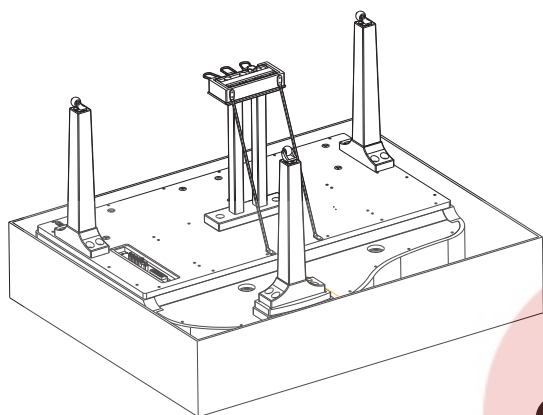

1

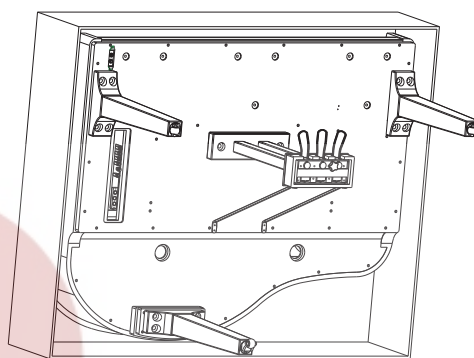

2

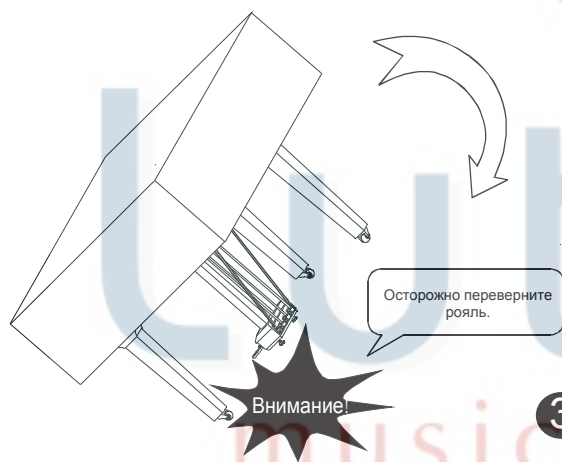

3

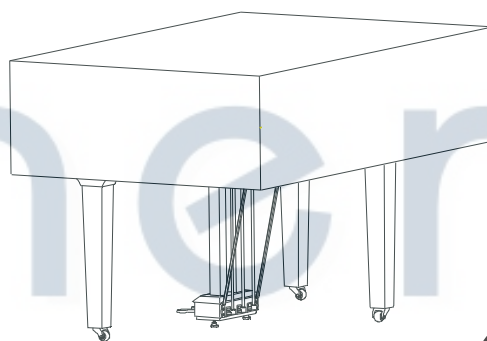

4

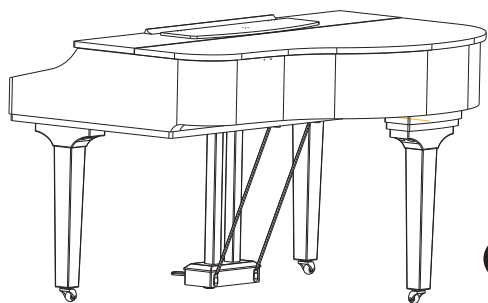

5

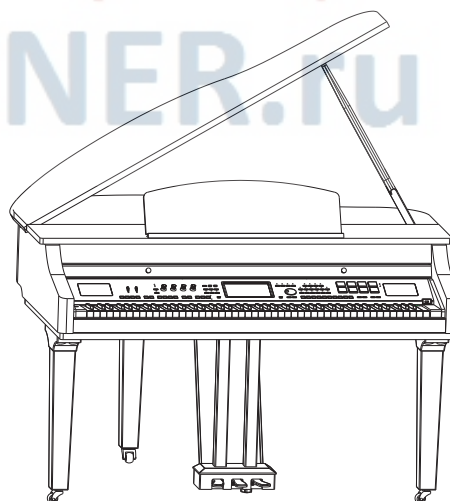

6

Описание панелей

Вид сверху

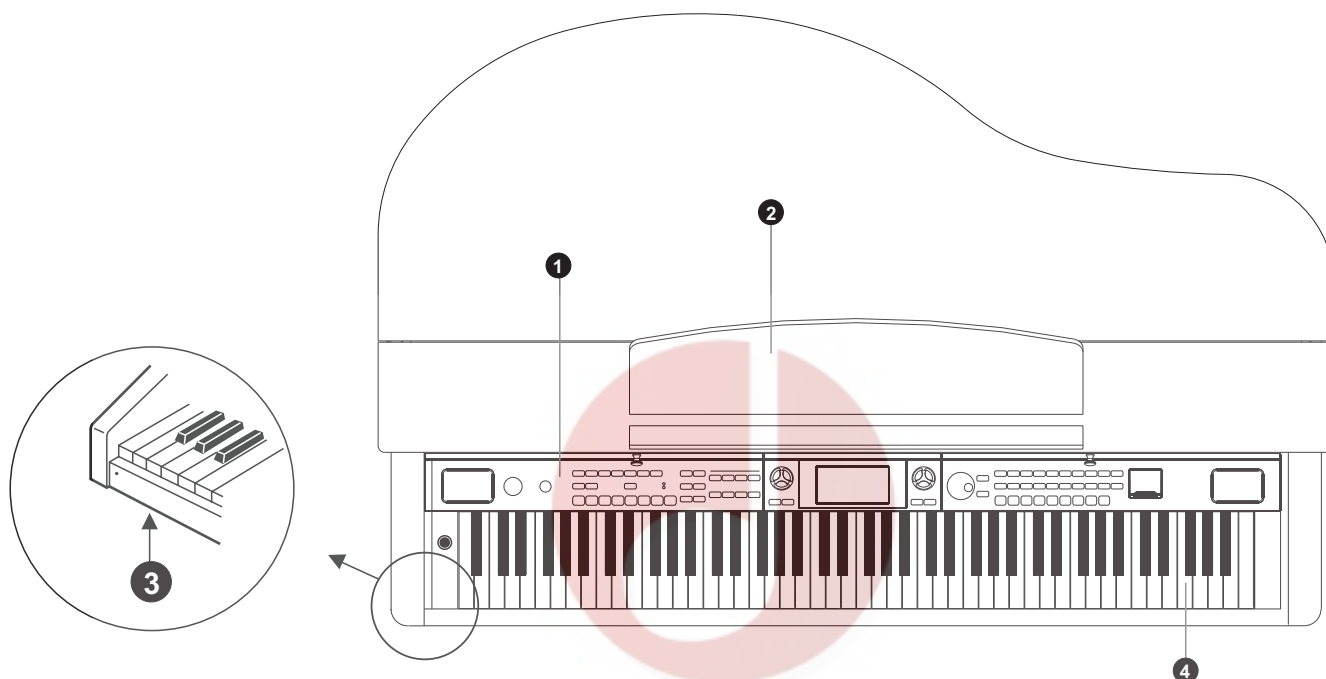

Вид спереди

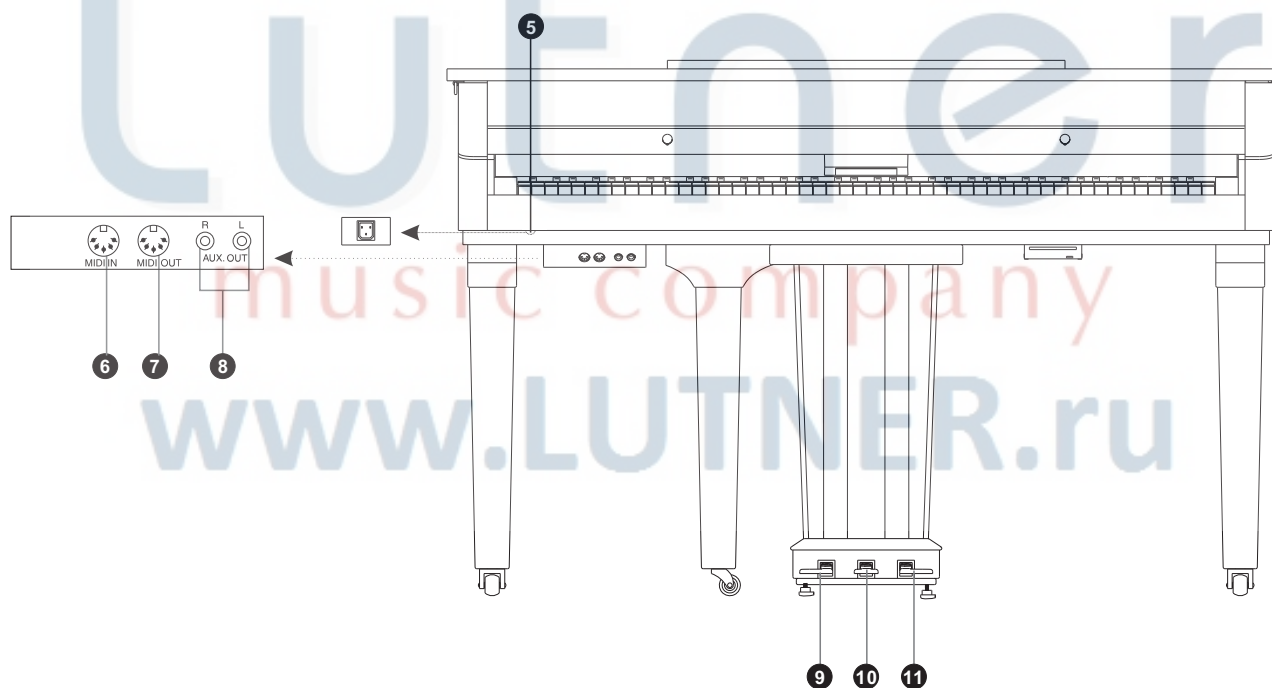

- | | |
|------------------------|-------------------------------|
| ① Контрольная панель | ⑦ Выход MIDI |
| ② Подставка для нот | ⑧ Выход AUX. OUT |
| ③ Разъем наушников | ⑨ Мультифункциональная педаль |
| ④ Клавиатура | ⑩ Педаль sostenuto |
| ⑤ Разъем блока питания | ⑪ Педаль сустейна |
| ⑥ Вход MIDI | |

Описание панелей

Передняя панель

- 1 Регулятор яркости
- 2 Регулятор громкости
- 3 Кнопки прямого выбора стиля
- 4 Темп TEMPO + / -
- 5 Громкость аккомпанемента ACCOMP + / -
- 6 Транспонирование TRANSPOSE + / -
- 7 Индикатор FINGERED
- 8 Индикатор FULL RANGE

- | В режиме стилей | В режиме песен |
|-----------------------|----------------------|
| -Старт/Стоп | -Старт/Стоп ▶▶ |
| -Синхр. остановка | -Пауза " |
| -Синхр. старт | -Повтор A/B |
| -Вступление/Окончание | -Перемотка назад ◀◀ |
| -Заполнение A | -Перемотка вперед ▶▶ |
| -Заполнение B | |
| -Нарастание/Затухание | |
| -Режим аккордов | |

- 10 Дисплей
- 11 Левая рука
- 12 Правая рука
- 13 Справочник аккордов
- 14 Режим обучения
- 15 FUNCTION BACK Назад
- 16 FUNCTION NEXT Вперед
- 17 Микшер
- 18 Банк памяти
- 19 Ячейки памяти M1-M6
- 20 O.T.S Настройки одним касанием (M1-M4)
- 21 Режим O.T.S.
- 22 Режим стилей
- 23 Режим голосов

Нажмите кнопки [STYLE], [VOICE] одновременно для входа в демо режим

- 24 Режим песен
- 25 Режим пианино
- 26 Метроном
- 27 Колесо DATA DIAL
- 28 Кнопка -/NO
- 29 Кнопка +/YES
- 30 Кнопки прямого выбора голоса
- 31 Запись стиля
- 32 Секвенсор
 - Запись
 - Старт/Стоп
 - Аккомпанемент
 - Мелодия 1
 - Мелодия 2
 - Мелодия 3
 - Мелодия 4
 - Мелодия 5

- 33 Режим DUAL
- 34 Режим SPLIT
- 35 DSP эффекты
- 36 Чувствительность
- 37 Меню SD-карты
- 38 Кнопка EXECUTE
- 39 Слот SD-карты

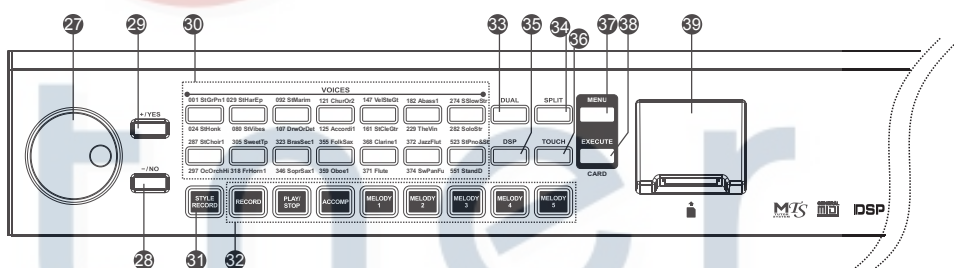
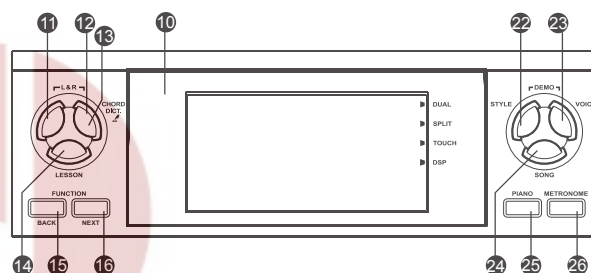
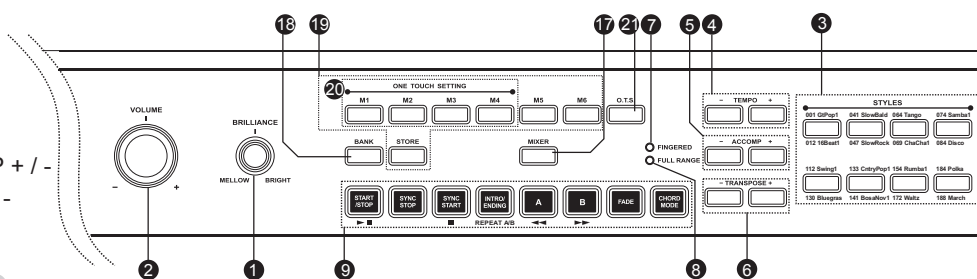

Описание панелей

40 Кнопка питания

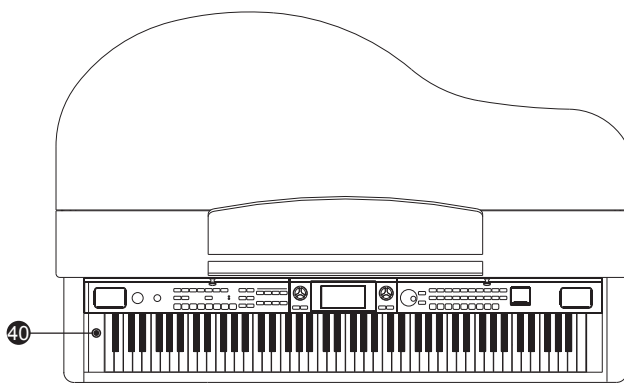

Дисплей

- 1 Режим DUAL
- 2 Режим SPLIT
- 3 Чувствительность
- 4 DSP эффект
- 5 Голос/Стиль/Демо/Песня
- 6 Запись/Запись стиля
- 7 Такт
- 8 Доли такта
- 9 Темп
- 10 Аккорд
- 11 Память/ О.Т.С
- 12 Левая рука/Правая рука

- 13 Индикация нот
- 14 Заполнение A / B
- 15 Скрипичный ключ
- 16 Басовый ключ
- 17 SD-карта

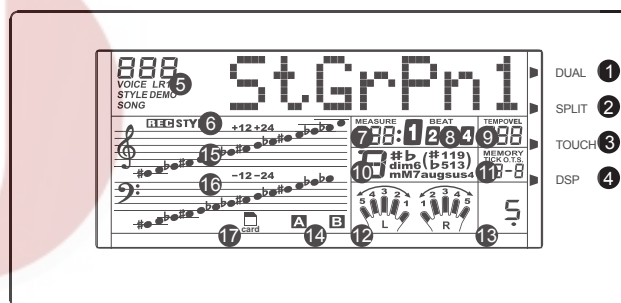

Подключения

Кабель питания

1. Перед подключением кабеля питания, убедитесь, что рояль выключен.
2. Установите громкость на минимальный уровень, повернув регулятор громкости против часовой стрелки.
3. Подключите кабель питания к гнезду на корпусе инструмента.
4. Подключите кабель питания к электрической розетке.
5. Включите питание инструмента.

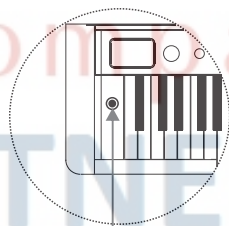

Переключатель питания

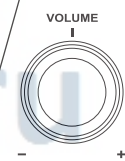

2



3

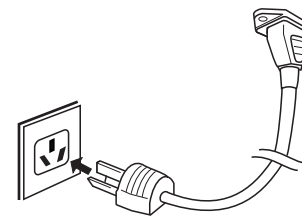

4

ВНИМАНИЕ!

- В целях безопасности, отключайте питание инструмента во время грозы и длительного простоя.

Подключение наушников

Под клавиатурой, с левой стороны расположены 2 гнезда наушников.

1. Гнездо 1: когда наушники подключены к гнезду 1, звук инструмента слышен и из наушников, и из динамиков.
2. Гнездо 2: когда наушники подключены к гнезду 2, встроенные динамики автоматически отключаются. Звук слышен только в наушниках.

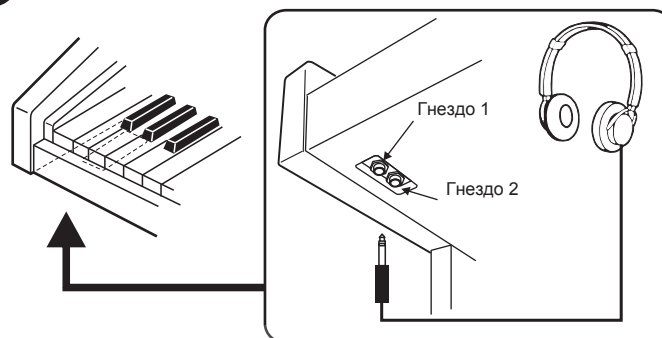

Примечание:

Пожалуйста, не играйте на пианино в наушниках долгое время на большой громкости, чтобы не повредить слух. Чтобы избежать повреждения динамиков, перед подключением убедитесь, что все оборудование выключено, а громкость установлена на минимальный уровень.

Выход AUX OUT

Выход AUX.OUT используется для подключения внешних динамиков, акустических систем и усилителей.

Примечание:

Используйте оба гнезда (L) и (R) для стерео подключения, или только один из каналов для моно подключения.

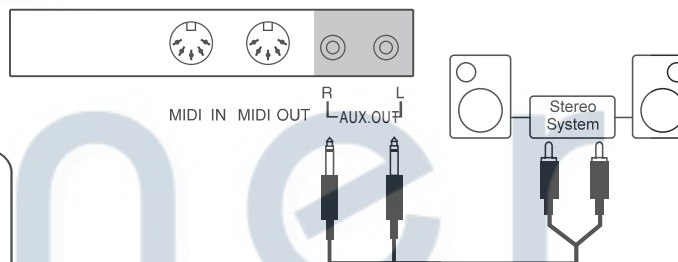

Вход/Выход MIDI

MIDI (цифровой интерфейс музыкальных инструментов) позволяет соединять между собой разнообразные электронные музыкальные инструменты, компьютеры и другие устройства.

Вход MIDI IN:

Инструмент принимает MIDI сообщения от другого устройства.

Выход MIDI OUT:

Инструмент передает MIDI сообщения на другие устройства.



ВНИМАНИЕ

Чтобы избежать повреждений инструмента, выключайте питание перед подключением и отключением внешнего оборудования.

Подготовка

Комбинации кнопок

- 1** Нажмите кнопки питания, [RECORD] и [PLAY/STOP] одновременно для удаления всех записанных данных.

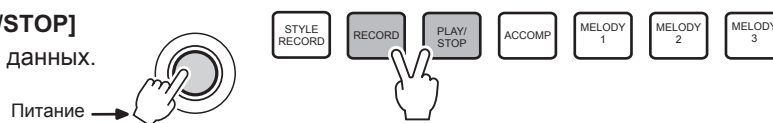

- 2** Нажмите кнопки питания, [STORE] и [M1] одновременно для сброса всех ячеек памяти.

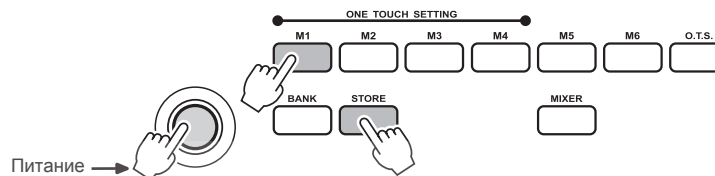

- 3** Нажмите кнопки питания, [+ / YES] и [- / NO] одновременно для сброса всех настроек (включая память, записи, записи стилей).



Основная громкость

Поворачивайте регулятор [VOLUME] по часовой стрелке для увеличения громкости, против часовой стрелки - для уменьшения.

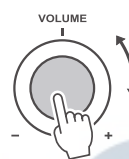

Яркость

Поворачивайте регулятор [BRILLIANCE] по часовой стрелке для увеличения яркости звучания, против часовой стрелки - для уменьшения.



Демо

У инструмента 2 демо песни.

- 1** Нажмите кнопки [STYLE] и [VOICE] одновременно для включения демо режима. На дисплее загорится индикатор DEMO.



Начнется воспроизведение демо песен по кругу.

- 2** Нажмите кнопки [STYLE] и [VOICE] еще раз или нажмите кнопку [START/STOP] для остановки воспроизведения и выхода из режима.



- 3** Во время воспроизведения нажимайте кнопки [+ / YES] и [- / NO] или используйте колесо DIAL для выбора песни.

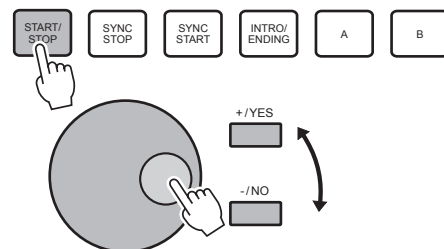
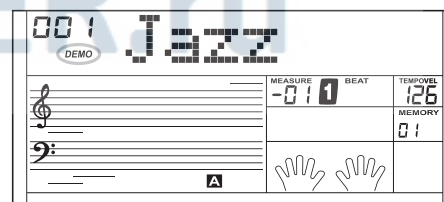

Голоса и эффекты

Выбор голоса

У инструмента 559 голосов.

- 28 голосов могут быть выбраны напрямую. Каждая кнопка прямого выбора голоса отвечает за два голоса. Первое нажатие выбирает верхний голос, второе - нижний. По умолчанию включается верхний голос.

VOICES						
001 StGrPh1	029 SIHarEp	092 StMarim	121 ChurOr2	147 VelSteGt	182 Abass1	274 SSlowStr
024 StHnk	080 StVibes	107 DrwOrDet	125 Accordi1	161 StCleGtr	229 TheVrn	282 SoloStr
287 StChoir1	305 SweetTp	323 BrasSec1	355 FolkSax	368 Clarine1	372 JazzFlut	523 StPho&St
297 OcOrchHi	318 FrHorn1	346 SoprSax1	359 Oboe1	371 Flute	374 SwPanFu	551 StandD

- Во время включения питания, на дисплее загорится индикатор "VOICE R1", отобразится номер и название голоса.

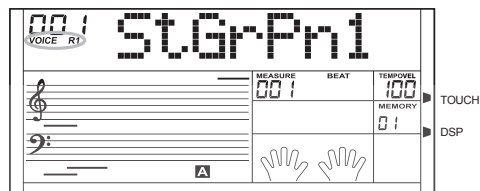
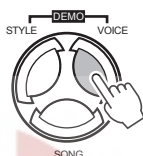

- Нажмите кнопку прямого выбора голоса или используйте кнопки [+YES], [-NO] и колесо DIAL для выбора голоса.

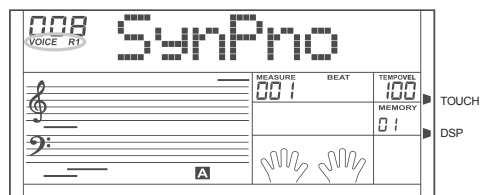
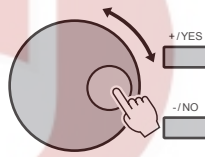

- При первом нажатии кнопки [VOICE] дисплей отобразит статус голоса VOICE R1. При последующих нажатиях, дисплей отображает статусы других голосов по кругу: VOICE R1->VOICE R2->VOICE L->VOICE R1.

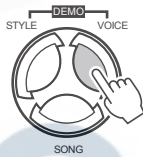

Dual - игра двумя голосами одновременно

В режиме Dual вы можете играть двумя голосами одновременно. Когда функция отключена, голос отображается как VOICE R1. Когда функция включена, голос отображается как VOICE R2.

- В режиме VOICE R1 нажмите кнопку [DUAL] для входа в режим двух голосов, загорятся индикаторы "VOICE R2" и "DUAL". Дисплей отобразит номер второго голоса. Теперь, нажимая на клавишу, вы слышите два разных голоса одновременно.

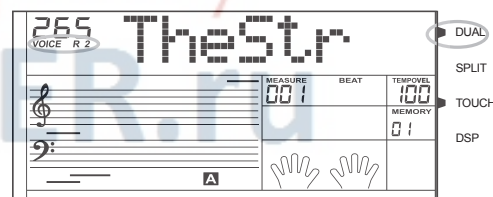
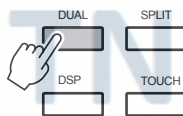

- Используйте кнопки [+YES] / [-NO] или колесо DIAL для выбора голоса. Второй голос по умолчанию: "No:265 The Strings".

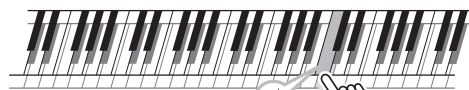

Пианино
Виолончель
Два голоса звучат одновременно

- Нажмите кнопку [DUAL] еще раз для отключения второго голоса. Сыгранные ноты звучат голосом Voice R1.

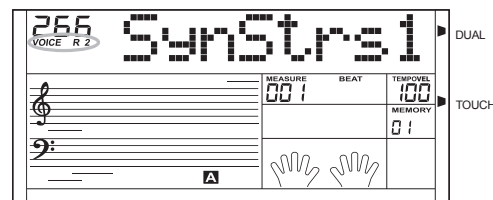
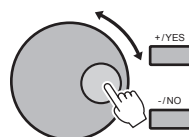

Split - режим разделения клавиатуры

В режиме Split вы можете играть двумя различными голосами на разных частях клавиатуры.

- 1 Нажмите кнопку **[SPLIT]** для включения голоса Lower, дисплей отобразит название голоса, загорятся индикаторы **SPLIT** и **VOICE L**. Режим SPLIT включается простым нажатием этой кнопки.

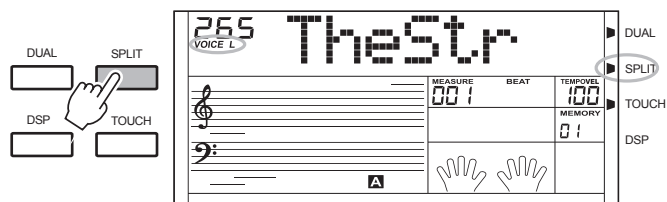

- 2 Нажимайте кнопки **[+YES]** и **[-NO]** или используйте колесо **Dial** для выбора голоса. По умолчанию голос LOWER: "No265TheStrings".

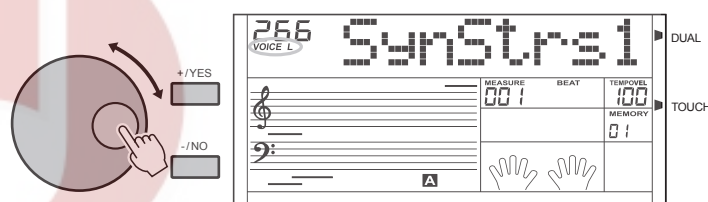

- 3 Нажмите кнопку **[SPLIT]** еще раз для выхода из режима разделения.

Эффекты DSP

Процессор эффектов позволяет получать более насыщенное и богатое звучание.

- 1 При включении питания загорается индикатор DSP. Нажмите кнопку **[DSP]** для перехода к настройкам эффекта. Для выбора доступны 4 варианта: DSP 1/2/3/Off, значение по умолчанию: 2. При выборе значения Off (выкл.), эффект отключается, индикатор DSP гаснет.

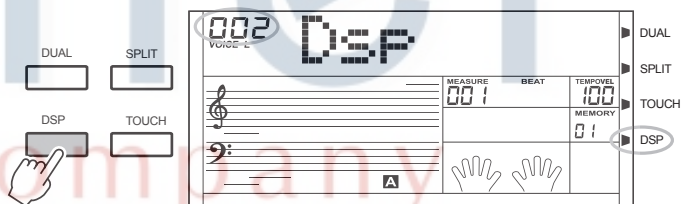

- 2 Вы можете изменить настройки, нажимая кнопку **[DSP]** и настроить уровень реверберации и хора (см. Меню функций).

Чувствительность

Функция позволяет регулировать динамический уровень при игре на клавиатуре.

- 1 Нажмите кнопку [TOUCH] загорится индикатор "TOUCH", дисплей отобразит тип чувствительности клавиатуры: "002 Touch".
- 2 Для выбора доступны 4 типа: TOUCH 001/002/003/OFF, значение по умолчанию: 002. Выберите значение, нажимая кнопку [TOUCH].
- 3 При выборе значения "OFF" (Выкл.), индикатор "TOUCH" гаснет, функция чувствительности отключается.

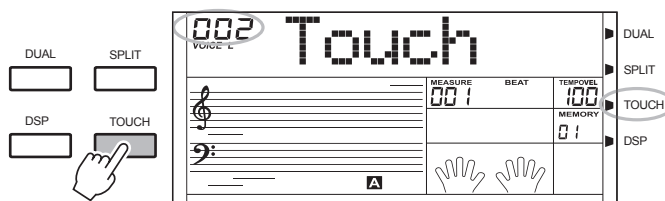

Транспонирование

Функция позволяет изменять высоту звучания всей клавиатуры с шагом в полутон.

- 1 Нажмите кнопку [TRANPOSE +] или [TRANPOSE -] для входа в режим настройки транспонирования, дисплей отобразит текущее значение.
- 2 Нажимайте кнопки для того, чтобы увеличить или уменьшить значение. Также могут быть использованы кнопки [+ / YES] и [- / NO] и колесо DIAL. Диапазон от -12 до +12 полутонов, значение по умолчанию: 000.
- 3 Нажмите кнопки [TRANPOSE +] и [TRANPOSE -] одновременно для возврата к значению по умолчанию.

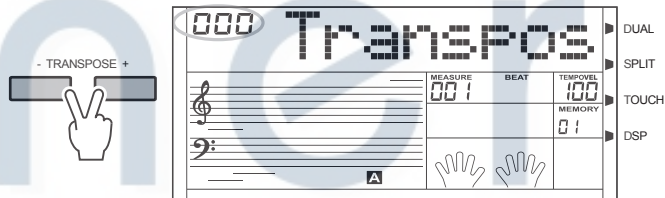
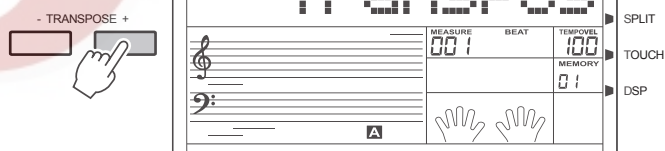

- Если в течении 5 секунд в меню настройки функции вы не нажимаете кнопку, меню автоматически закрывается.

Режим пианино

- 1 Нажмите кнопку [PIANO] для входа в режим пианино, режим аккордов отключается, голосом для всей клавиатуры становится голос пианино.
- 2 Нажмите кнопку [PIANO] еще раз для выхода из режима. Нажатие кнопок [VOICE] + [STYLE], [SONG], [VOICE], [DUAL], [SPLIT], [M1]~[M6] или кнопку прямого выбора также приведет к выходу из режима пианино.
- 3 Вы можете выбрать стиль, нажав кнопку [STYLE] или кнопку прямого выбора стиля, дисплей отобразит название стиля. Аккомпанемент работает как обычно, но только трек ударных.

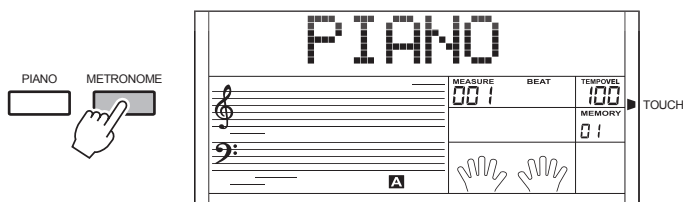

Стили

У инструмента 203 стиля, включая 3 пользовательских.
Стиль по умолчанию: 001.

Выбор стиля

- 1 Нажмите кнопку [STYLE] для входа в режим стилей. Загорится индикатор "STYLE", дисплей отобразит номер текущего стиля.

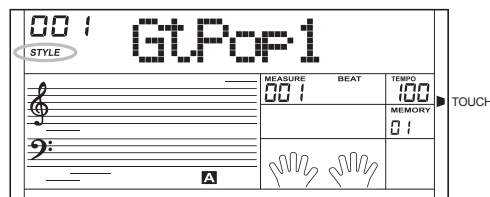
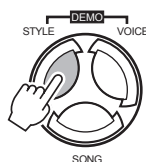

- 2 Используйте кнопки [+ / YES] / [- / NO] или колесо DIAL для выбора стиля.

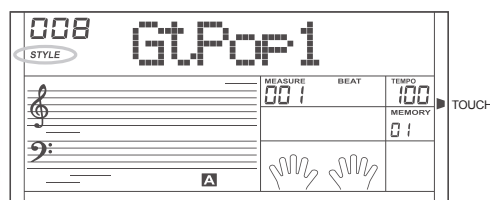
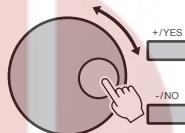

- 3 Кнопки прямого выбора стиля

Используйте кнопки прямого выбора стиля (16 стилей), 2 стиля (верхний и нижний) на каждую кнопку.

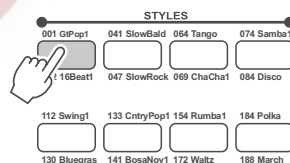

- Меняя стили, обратите внимание на следующие правила:
Если одна кнопка нажимается дважды, то стили меняются с одного на другой.
- Когда выбран верхний/нижний стиль и нажата кнопка другого стиля, будет выбран соответствующий верхний/нижний стиль.

Секции аккомпанемента

Аккомпанемент состоит из следующих секций: Intro - вступление, normal - нормальная, variation - вариации, fill - заполнение (a-a, a-b, b-a, b-b), ending - окончание.

- 1 INTRO - Вступление

Нажмите кнопку [INTRO/END] для вставки секции вступления перед началом стиля. Ритм начнется после 2-4 тактов, после вступления начнется основная секция.

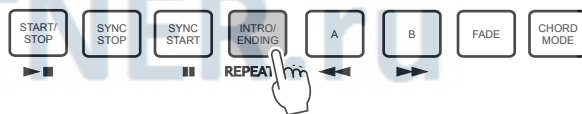

- 2 Основные секции NORMAL и VARIATION (нормальная и вариации)

Две основные секции: нормальная и вариации, каждая состоит из 2-4 тактов.

- 3 FILL - Заполнение

Во время игры аккомпанемента, вы можете включить секцию заполнения, нажав кнопку [FILL A] или [FILL B].

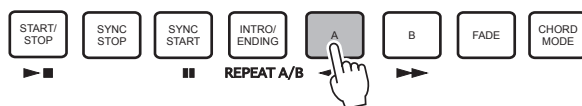

- 4 ENDING - Окончание

Нажмите кнопку [INTRO/END] во время игры аккомпанемента, чтобы вставить секцию окончания, после которой аккомпанемент остановится.

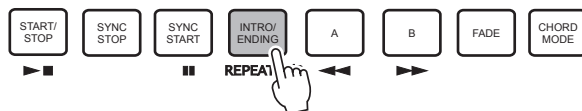

Запуск стиля

1 Немедленный старт:

Нажмите кнопку [START/STOP] для запуска стиля.



2 Режим аккордов:

Нажмите кнопку [CHORD MODE] для включения режима FINGERED (режим разделения), загорится соответствующий индикатор. Левая часть клавиатуры является зоной распознавания аккордов. Когда вы берете аккорд, играет и бас, и голос аккорда.

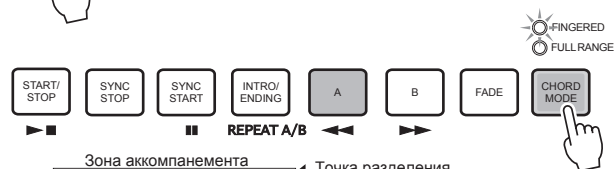

Нажмите кнопку [CHORD MODE] еще раз для переключения в режим FULL RANGE (полный диапазон), загорится соответствующий индикатор. Вся клавиатура является зоной распознавания аккордов, звучит выбранный голос.

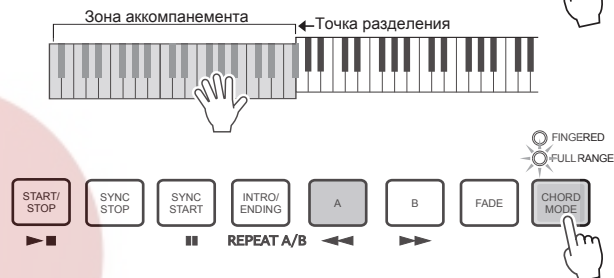

Нажмите кнопку [CHORD MODE] в третий раз для выхода из режима аккордов.

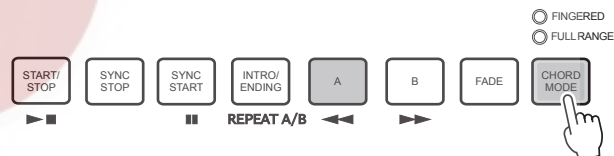

Есть два способа распознавания аккордов: аккорды играют одним пальцем или несколькими пальцами. Если аккорд не распознается как сыгранный несколькими пальцами, то он будет распознан как сыгранный одним пальцем.

3 Синхронный старт:

Нажмите кнопку [SYNC START], загорится индикатор SYNC START, дисплей отобразит 4 удара в текущем темпе. Нажмите кнопку [INTRO/ENDING] для вставки секции вступления. В этом режиме стиль запустится автоматически, как только вы сыграете ноту.

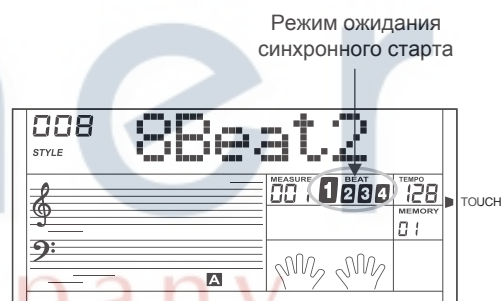
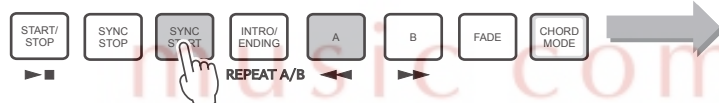

- Когда режим аккордов выключен, нажмите любую клавишу для запуска стиля.
- Когда режим аккордов включен, сыграйте аккорд в зоне аккордов для запуска стиля.



4 Запуск со вступления:

Когда стиль остановлен, нажмите кнопку [INTRO/ENDING], на экране начнет мигать индикатор A или B, означая что секция вступления готова к запуску. Длина вступления зависит от стиля.

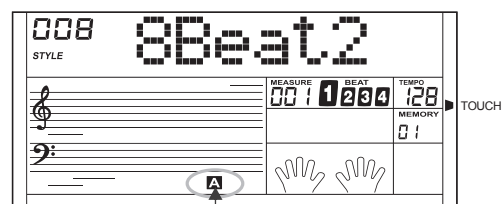
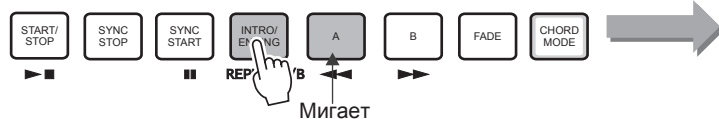

Нажмите кнопку [START/STOP] для запуска стиля с секции вступления, за которой последует основная секция.

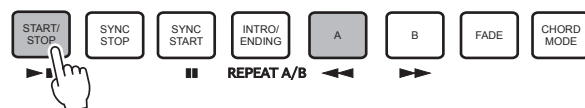

Заполнение A/B

- 1 В режиме NORMAL (нормальный) нажмите кнопку [A] для вставки одного такта заполнения, начнет мигать индикатор "A". Когда такт закончится, стиль продолжит играть в режиме NORMAL.
- 2 В режиме NORMAL (нормальный) нажмите кнопку [B] для вставки одного такта заполнения, начнет мигать индикатор "B". Когда такт закончится, стиль продолжит играть в режиме VARIATION (вариации).
- 3 В режиме VARIATION (вариации) нажмите кнопку [B] для вставки одного такта заполнения, начнет мигать индикатор "B". Когда такт закончится, стиль продолжит играть в режиме VARIATION.
- 4 В режиме VARIATION (вариации) нажмите кнопку [A] для вставки одного такта заполнения, начнет мигать индикатор "A". Когда такт закончится, стиль продолжит играть в режиме NORMAL.

- Удерживайте кнопку [A] / [B] в о время игры стиля, выбранный рисунок заполнения будет повторяться, пока вы не отпустите кнопку.
- Нажмите кнопку [A] когда стиль остановлен, это поменяет заполнение на нормальное, на дисплее загорится индикатор "A".
- Нажмите кнопку [B] когда стиль остановлен, это поменяет заполнение на вариации, на дисплее загорится индикатор "B".

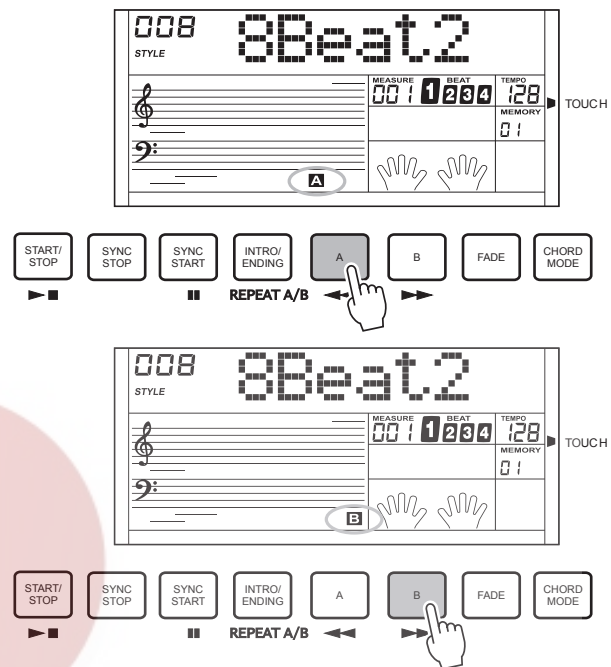

Остановка стиля

- 1 Немедленная остановка: аккомпанемент может быть остановлен в любое время нажатием кнопки [START/STOP].
- 2 Остановка после секции окончания: Нажмите кнопку [INTRO/END], стиль будет остановлен после проигрывания секции окончания.
- 3 Синхронная остановка: В режиме аккордов, когда стиль остановлен, нажмите кнопку [SYNC STOP], загорятся индикаторы SYNC STOP (синхронная остановка) и SYNC START (синхронный старт). Нажмите любую клавишу в левой части клавиатуры для запуска стиля, отпустите клавиши для останова стиля.

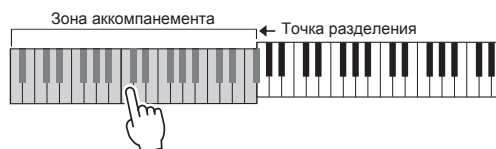

Когда горит индикатор SYNC STOP (синхронная остановка) и стиль запущен, нажмите кнопку [SYNC STOP]. Индикатор SYNC STOP погаснет. В этом режиме стиль играет постоянно.

- Синхронная остановка доступна только в режиме аккордов.

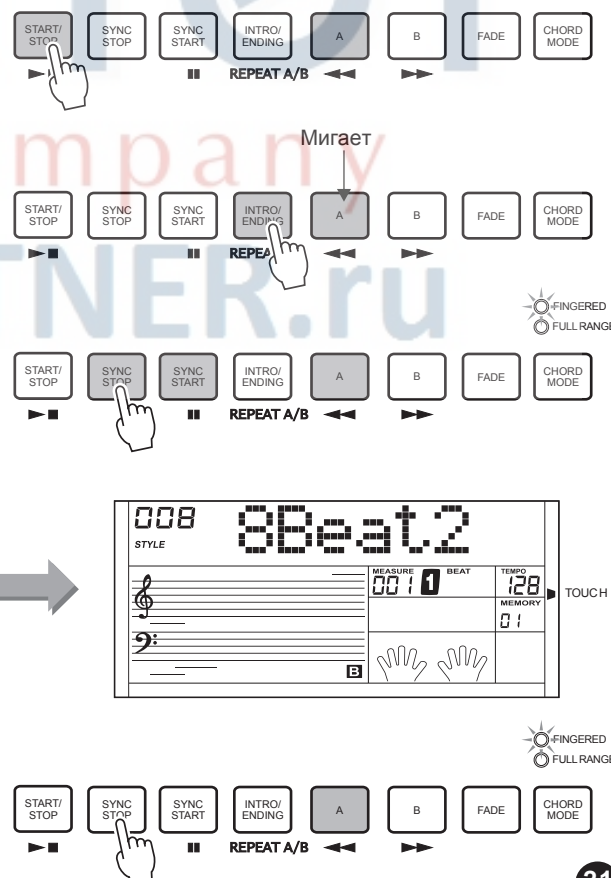

Затухание/Нарастание громкости

1 Нарастание громкости:

Нажмите кнопку **[FADE]** когда стиль остановлен, загорится индикатор FADE.

Индикатор FADE мерцает после запуска стиля, громкость повышается от нуля до максимальной примерно за 10 секунд, после чего стиль играет в нормальном режиме, а индикатор FADE гаснет.

Нажмите кнопку **[FADE]** еще раз пока индикатор FADE мерцает, громкость стиля будет увеличена до максимально установленной, после чего стиль играет в нормальном режиме, а индикатор FADE погаснет.

2 Затухание громкости:

Нажмите кнопку **[FADE]** во время игры стиля, индикатор FADE начнет мерцать, громкость стиля будет уменьшена от максимальной до нуля примерно за 10 секунд, стиль остановится.

Нажмите кнопку **[FADE]** в режиме нарастания громкости, чтобы перейти в режим затухания. Громкость уменьшится от текущего значения до нуля, стиль остановится, индикатор FADE погаснет.

Нажмите кнопку **[FADE]** в режиме затухания, чтобы перейти в режим нарастания. Громкость будет увеличена от текущего значения до максимального, стиль продолжит играть в нормальном режиме, индикатор FADE погаснет.

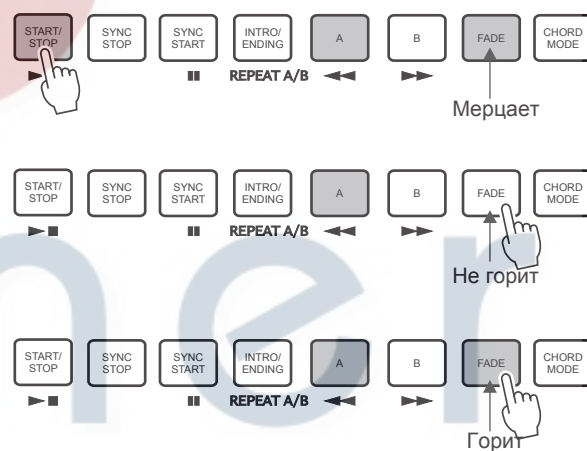
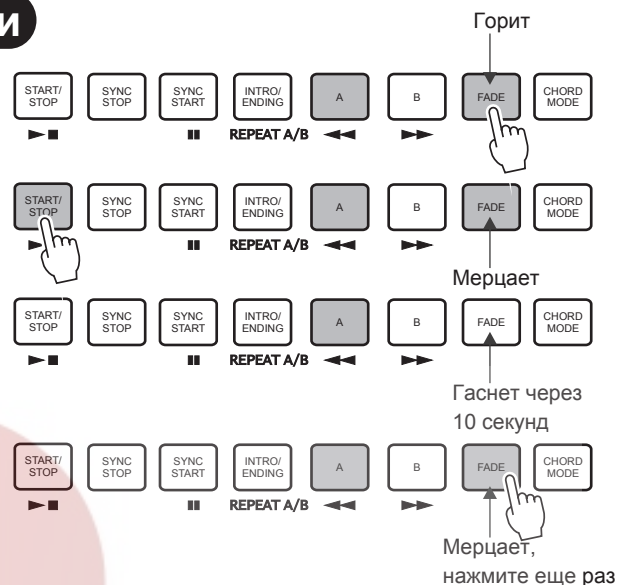

Темп

1 Используйте кнопки [TEMPO+] [TEMPO-], кнопки [+YES] [-NO] или колесо DIAL для настройки темпа в диапазоне от 30 до 280.

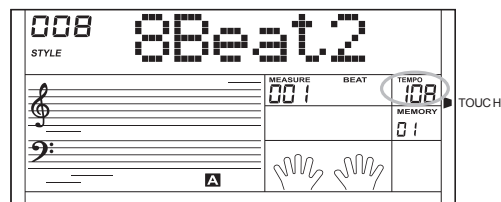
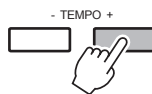

2 Нажмите кнопки [TEMPO+] и [TEMPO-] одновременно для установки значения по умолчанию.

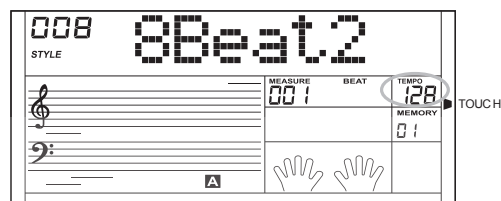
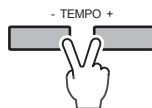

- При выборе остановленного стиля, темп изменится автоматически в соответствии со стилем.
- Во время игры темп не меняется при выборе другого стиля.

Громкость аккомпанемента

1 Нажимайте кнопки [ACCOMP +] или [ACCOMP -] для настройки громкости аккомпанемента. Дисплей отобразит надпись ACCOMP и текущее значение громкости в диапазоне от 0 до 31. Значение по умолчанию: 28.

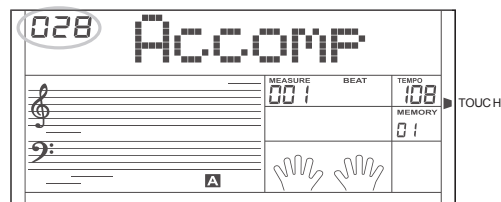

2 Нажмите кнопки [ACCOMP +] и [ACCOMP -] одновременно для отключения громкости трека аккомпанемента.

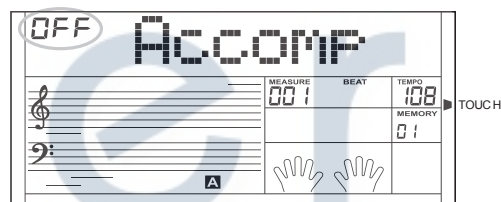
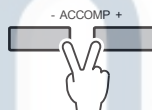

3 Нажмите кнопки [ACCOMP +] и [ACCOMP -] одновременно еще раз для включения громкости аккомпанемента.

Метроном

1 Нажмите кнопку [METRONOME] для включения метронома (ритм может быть изменен в Меню функций).

2 Нажмите кнопку [METRONOME] еще раз для отключения метронома.

3 Если метроном запущен при остановленном стиле, то ритм будет таким же, как указан в меню функций. При запуске стиля, ритм метронома меняется в соответствии со стилем.

4 Метроном может быть включен вместе со стилем. Если сперва был запущен стиль, то метроном включится со следующего такта. Если первым был включен метроном, то он запустится с первой долей первого такта стиля.

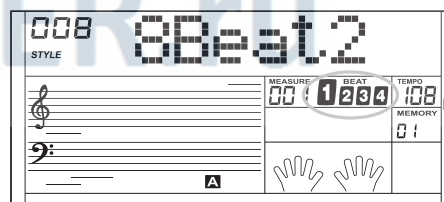

Распознавание аккордов

По умолчанию функция А.В.С. (автоматического басового аккорда) отключена.

Нажмите кнопку [CHORD MODE] чтобы включить функцию. Левая часть клавиатуры является "Зоной аккордов".

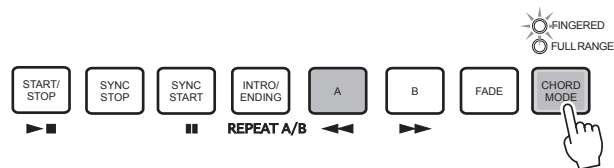

- Поскольку распознавание аккорда основано на тонике, некоторые аккорды справочника могут не распознаваться в режиме А.В.С. Например: B6, bB6, B6(9), bB6(9), Baug, bBaug, bBm6, Bm6, Adim7, bBdim7, Bdim.



Два типа распознавания аккордов: "режим одного пальца" и "режим нескольких пальцев".

- Single Finger - Режим одного пальца**

Режим распознает аккорды, сыгранные одним или несколькими пальцами. Режим позволяет играть аккорды на одной, двух или трех клавишах, включая мажорные и минорные аккорды, септаккорды и минорные септаккорды.

- Multi Finger - Режим нескольких пальцев**

Режим Multi finger распознает только аккорды, находящиеся в списке аккордов.

C		★ Мажорный аккорд Нажмите тонику аккорда.
Cm		★ Минорный аккорд Нажмите тонику и ближайшую левую черную клавишу одновременно.
C7		★ Септаккорд Нажмите тонику и ближайшую левую белую клавишу одновременно.
Cm7		★ Минорный септаккорд Нажмите тонику и ближайшие левые черную и белую клавишу одновременно.

0 C	1 C ₆	2 C _{M7}	3 C _{M7} (#11)	4 C _M (9)	5 C _{M7} (9)
6 C ₆ (9)	7 C _{aug}	8 C _m	9 C _{m6}	10 C _{m7}	11 C _{m7} (b5)
12 C _m (9)	13 C _{m7} (9)	14 C _{m7} (11)	15 C _{mM7}	16 C _{mM7} (9)	17 C _{dim}
18 C _{dim7}	19 C ₇	20 C _{7sus4}	21 C ₇ (b5)	22 C ₇ (9)	23 C ₇ (#11)
24 C ₇ (13)	25 C ₇ (b9)	26 C ₇ (b13)	27 C ₇ (#9)	28 C _{M7aug}	29 C _{7aug}
30 C _{sus4}	31 C ₁₊₂₊₅	Ноты, обведенные кружочком, являются дополнительными. Аккорд будет распознан и без них.			

- При включенной функции А.В.С. нажимайте клавиши слева от точки разделения клавиатуры. Аккорд будет распознан, как сыгранный одним пальцем.

● **Основные понятия**

Три или больше нот, сыгранных вместе составляют аккорд. Наиболее часто встречаются аккорды трезвучия, состоящие из трех нот: тоники, третьей и пятой ступени соответствующей гаммы.

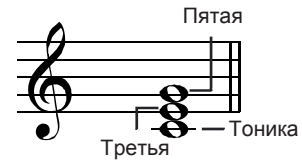

● **Трезвучия**

Основные типы аккордов:

Мажорный	Большая терция внизу, малая — вверх, между крайними звуками образуется интервал чистой квинты.
Минорный	Малая терция внизу, большая — вверх, между крайними звуками образуется интервал чистой квинты.
Увеличенный	Две большие терции, между крайними звуками образуется интервал увеличенной квинты.
Уменьшенный	Две малые терции, между крайними звуками образуется интервал уменьшенной квинты.



Мажорный аккорд Минорный аккорд



Увеличенный аккорд Уменьшенный аккорд

● **Обращение аккорда**

Если тоника аккорда не является самой низкой нотой, то говорят об обращении аккорда. Если тоника является самой низкой нотой, то это основная форма аккорда. Перемещая тонику аккорда, мы обращаем его.



Основное трезвучие Первое обращение Второе обращение

● **Название аккорда**

Название аккорда состоит из двух частей: тоники и типа.



Меню функций

Нажмите кнопку [FUNCTION/NEXT] или [FUNCTION/BACK] для входа в меню функций. Опция по умолчанию: "TUNE" - Настройка. При повторном открытии Меню функций, откроется опция, редактируемая в последний раз. Нажмайте кнопки [FUNCTION/NEXT] или [FUNCTION/BACK] для выбора опции. Используйте кнопки [+ /YES] / [- /NO] или колесо DIAL для установки параметров. Опции и параметры следующие:

Опция	Отображение	Диапазон	Значение по умолчанию
TUNE - Настройка	000Tune	-50—050	000
BEAT - Размер такта	004Beat	000, 002—009	004
SPLIT POINT - Точка разделения клавиатуры	034Split pt	001—088	034
PEDAL SOFT - Педаль смягчения	001 Ped Soft	SOFT, MEM, ST/STOP	SOFT (001)
REVERB LEVEL - Уровень реверберации	030Rvb Lev	000—127	030
CHORUS LEVEL - Уровень хора	000Cho Lev	000—127	000
MIDI IN - Прием MIDI сообщений	001 Receive	001—016, ALL	ALL
MIDI OUT - Отправка MIDI сообщений	001 Transmit	001—016	001

- Если вы не нажимаете кнопку в течении 5 секунд, меню функций будет закрыто.

Tune - Настройка

Функция устанавливает высоту звучания клавиатуры, с шагом в цент.



- 1 Дисплей отображает значение настройки. Используйте кнопки [+ /YES] / [- /NO] или колесо Dial для изменения значения в диапазоне от -50 до 50 центов.

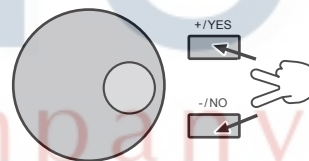

- 2 Нажмите кнопки [+ /YES] и [- /NO] одновременно для возврата к значению по умолчанию.

Beat - Доли такта

Функция устанавливает доли такта: 0, 2-9.



- 1 Дисплей отображает значение долей такта.

- 2 Используйте кнопки [+ /YES] / [- /NO] или колесо DIAL для выбора значения.

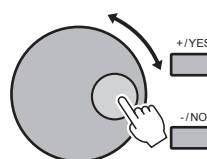

Split Point - Точка разделения клавиатуры

Функция устанавливает точку разделения клавиатуры на две части.



- 1 Дисплей отображает текущее значение.
- 2 Используйте кнопки [+ / YES] / [- / NO] или колесо DIAL для изменения значения. Вы также можете использовать клавиатуру, просто нажав клавишу, которую вы хотите назначить точкой разделения. Часть, ниже точки разделения, является зоной аккордов.

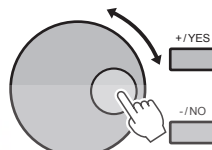

Pedal Soft - Педаль смягчения

Функция позволяет назначить педаль как педаль сустейна, смягчения, старт/стоп или педаль выбора ячейки памяти. Тип педали по умолчанию: педаль смягчения.



- 1 Дисплей отображает тип педали.
- 2 Используйте кнопки [+ / YES] / [- / NO] или колесо DIAL для выбора типа педали.

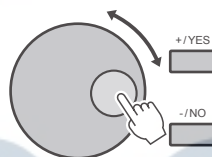

Reverb Level - Уровень реверберации

- 1 Дисплей отображает уровень реверберации. Диапазон значений: 0-127. Значение по умолчанию зависит от выбранного голоса.



- 2 Используйте кнопки [+ / YES] и [- / NO] или колесо Dial для выбора значения уровня реверберации.



Chorus Level - Уровень хора

- 1 Дисплей отображает уровень хора. Диапазон значений: 0-127. Значение по умолчанию зависит от выбранного голоса.



- 2 Используйте кнопки [+ / YES] и [- / NO] или колесо Dial для выбора значения уровня хора.

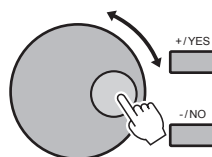

Меню функций

Настройки MIDI

- 1** Функция RECEIVE устанавливает канал входа MIDI IN. Значение по умолчанию "all", но вы можете выбрать канал от 1 до 16.

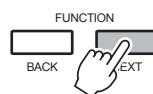

Используйте кнопки [+ / YES] / [- / NO] или колесо DIAL для выбора канала.

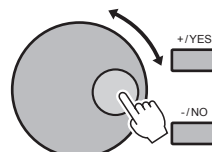

- 2** Функция TRANSMIT устанавливает канал выхода MIDI OUT. Вы можете выбрать один из 16 каналов, значение по умолчанию: "001".

Используйте кнопки [+ / YES] / [- / NO] или колесо DIAL для выбора канала.

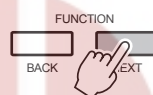

Микшер

- 1** Нажмите кнопку [MIXER] для входа в меню микшера. Опция по умолчанию: "Rhythm_s", при повторном входе, откроется последняя редактируемая опция.



- 2** Нажимайте кнопку [MIXER] для выбора опции, используйте кнопки [+ / YES] / [- / NO] или колесо DIAL для установки параметров.

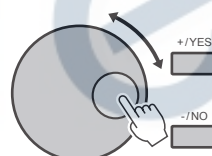

- Если вы не нажимаете кнопку в течении 5 секунд, меню микшера автоматически закроется.



Опции и параметры:

Опция	Отображение	Диапазон	По умолчанию	Описание
Rhythm_s Volume	026 Rhythm_s	000 -031	026	перкуссия 1
Rhythm_m Volume	026 Rhythm_m	000 -031	026	перкуссия 2
Bass Volume	026 Bass	000 -031	026	бас
Chord 1 Volume	026 Chord1	000 -031	026	мелодия 1
Chord 2 Volume	026 Chord2	000 -031	026	мелодия 2
Chord 3 Volume	026 Chord3	000 -031	026	мелодия 3
Phrase 1 Volume	026 Phrase1	000 -031	026	промежуточная фраза 1
Phrase 2 Volume	026 Phrase2	000 -031	026	промежуточная фраза 2
Voice R1 Volume	026Voice R1	000 -031	026	основной голос
Voice R2 Volume	010 Voice R2	000 -031	020	второй голос - dual
Voice L Volume	010 Voice L	000 -031	012	второй голос - lower
SD MIDI PLAY Volume	020 Sd play	000 -031	020	

Память

Функция памяти позволяет запомнить до 48 настроек панели, которые могут быть вызваны в любой момент.

Банки памяти

У инструмента 8 банков памяти, в каждом по 6 ячеек: (M1~M6).

- 1 Нажмите кнопку **[BANK]**, дисплей отобразит: "00x Mem Bank", где 00x обозначает номер выбранного банка памяти.
- 2 Используйте кнопки **[+/YES]** / **[-/NO]** или колесо **DIAL** для выбора банка памяти.

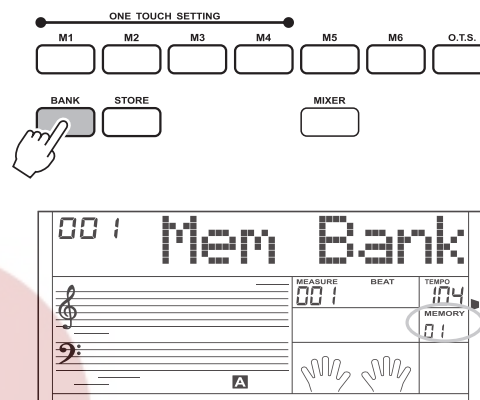

Данные

Записываются и хранятся следующие данные: основной голос Voice R1, вторые голоса Voice R2 и Voice L, стиль - Style, темп - Tempo, функции - Function, микшер - Mixer, громкость аккомпанемента - Accomp Volume и октава - Octave.

- Если текущие настройки данных изменены, то на дисплее гаснет соответствующий индикатор.

Сохранение и загрузка

- 1 Удерживая кнопку **[STORE]** нажмите кнопку **[M1]** (или **[M2] ~ [M6]**) текущие настройки сохранятся в выбранную ячейку.

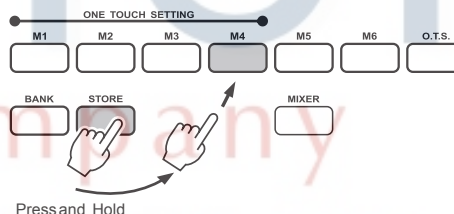

- 2 Нажмите кнопку **[M1]** (или **[M2] ~ [M6]**) для того, чтобы загрузить данные и заменить ими текущие параметры.

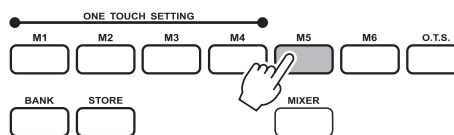

- Нажмите кнопки **[STORE]** и **[M1]** одновременно при включении инструмента, чтобы сбросить все настройки памяти.

One Touch Setting - Настройки одним касанием

Когда функция включена, вы можете вызвать настройки авто аккомпанемента, включая голоса и эффекты, нажатием одной кнопки. У функции 4 типа параметров (M1~M4) подходящих текущему стилю.

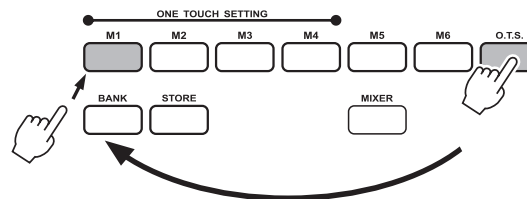

- 1 Нажмите кнопку [O.T.S.] для включения режима Настроек одним касанием, загорится соответствующий индикатор. Нажмите одну из кнопок [M1] ~ [M4] для загрузки параметров, подходящих к текущему стилю. Автоматически включается режим автоматического басового аккорда - A.B.C.

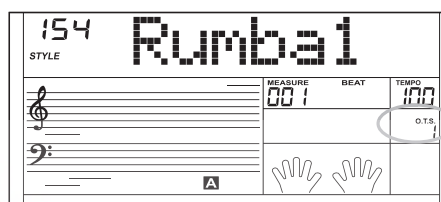

- 2 Нажмите одну из кнопок M1-M4.

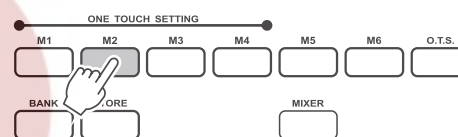

- 3 Нажмите кнопку [O.T.S.] еще раз для выхода из режима Настроек одним касанием.

- 4 Загружаемые параметры функции включают в себя: голоса Voice R1, Voice R2, Voice L, октава - Octave, громкость голоса - Voice R1 Volume, громкость голоса - Voice R2 Volume, уровень хора - Chorus Level, уровень реверберации - Reverb Level.

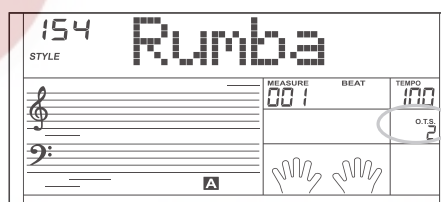

Запись

Могут быть записаны 3 песни пользователя состоящие из 6 треков (1 ACCOMP - трек аккомпанемента, 5 MELODY - треки мелодии).

- Удерживайте кнопки [RECORD] и [PLAY/BACK] во время включения инструмента для того, чтобы удалить все записи.

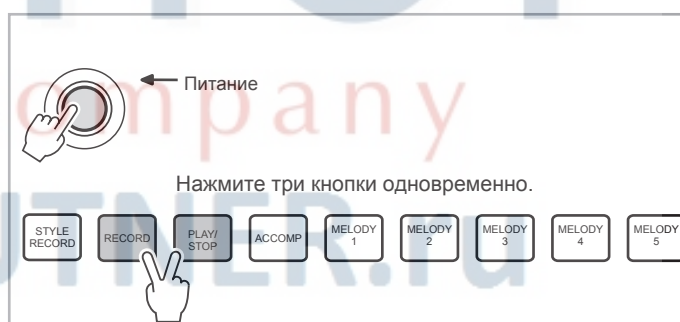

Запись песни

Нажмите кнопку [RECORD] для входа в режим выбора пользовательской песни. Дисплей отобразит номер и название текущей песни.

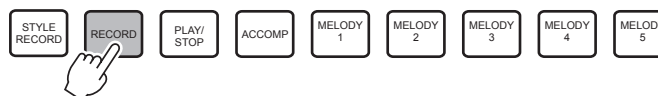

Используйте кнопки [+ / YES] [- / NO] или колесо DIAL для выбора песни для записи.

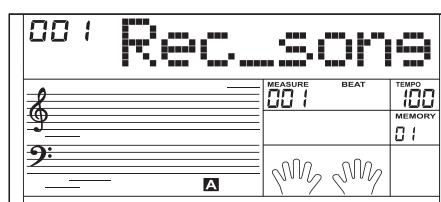

1 Ожидание записи:

Нажмите кнопку [RECORD] второй раз для входа в режим записи. На дисплее загорится индикатор REC, индикаторы долей мигают, означая готовность к записи. Для записи будет выбран пустой трек, загорится соответствующий индикатор (порядок выбора треков такой: Мелодия1 - Melody1, Мелодия2 - Melody2... Мелодия5 - Melody5 и Аккомпанемент - Accomp). Нажмите кнопку [ACCOMP], [MELODY 1] ...[MELODY 5] для выбора трека для записи.



2 Начало записи:

Когда мигают индикаторы долей такта, нажмите кнопку [START/STOP] или начните играть на клавиатуре для старта записи.

- При записи трека, содержащего данные, старые данные будут перезаписаны.

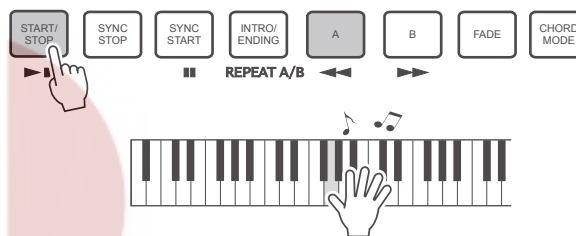

3 Выбор треков

- Есть 3 состояния кнопки выбранного трека: мигает, горит, не горит.

Когда подсветка кнопки мигает, это означает что трек выбран для записи.

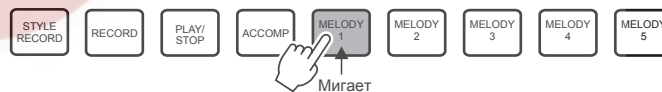

Когда подсветка горит, это означает что трек содержит записанные данные. Они будут проигрываться одновременно с записью другого трека.

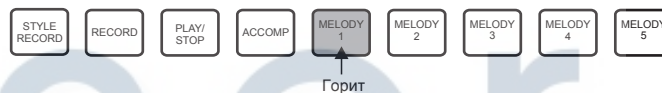

Когда подсветка не горит, это означает что трек пустой или на нем есть данные, но их воспроизведение во время записи невозможно.



- Нажмите кнопку "Accomp" (или "Melody 1" - "Melody 5") для выбора трека. Подсветкой кнопки отобразится статус выбранного трека.

- Только один трек мелодии записывается в одно время. Трек аккомпанемента может быть записан одновременно с треком мелодии.
- Стиль может быть записан на трек аккомпанемента.

4 Остановка записи:

Нажмите кнопку [RECORD] в третий раз для остановки записи.

Если записывается трек аккомпанемента, нажмите кнопку [INTRO/ENDING] чтобы завершить запись после секции окончания.

Если во время записи память заполняется полностью, то запись остановится автоматически, дисплей отобразит надпись FULL.

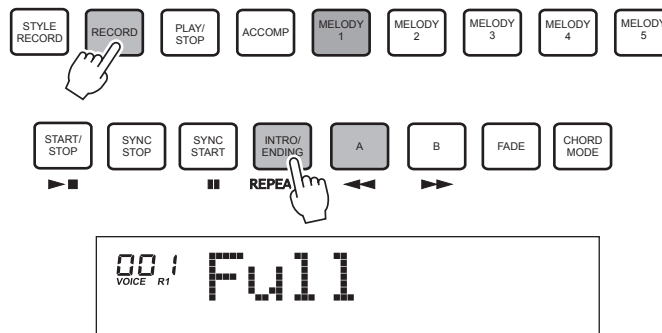

Запись

Воспроизведение песни

- 1 Нажмите кнопку **[PLAY/STOP]** для входа в режим выбора песни. Дисплей отобразит номер и название текущей песни.
- 2 Используйте кнопки **[+/YES]** **[-/NO]** или колесо **DIAL** для выбора песни.
- 3 Нажмите кнопку **[PLAY/STOP]** второй раз для начала воспроизведения выбранной песни.
- 4 Нажмите кнопку третий раз для остановки воспроизведения. Также можно нажать кнопку **[START/STOP]**.
- 5 Нажимайте кнопки **[ACCOMP]**, **[MELODY 1]** и **[MELODY 5]** для включения/отключения соответствующих треков песни.

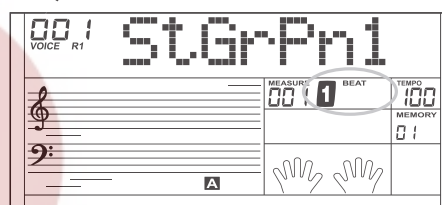
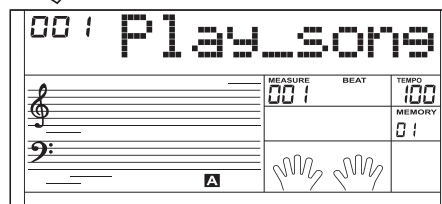
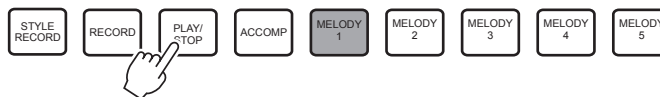

- Если записанных песен нет, то при нажатии кнопки **[PLAY/STOP]**, дисплей отобразит надпись "NULL".



Удаление песни

- 1 Нажмите кнопку **[PLAY/STOP]** для входа в режим выбора песни.
- 2 Нажимайте кнопки **[+/YES]** / **[-/NO]** для выбора песни для удаления.
- 3 Нажмите кнопку **[RECORD]**, дисплей отобразит надпись "DelUser".
- 4 Нажмите кнопку **[+/YES]** для удаления текущей песни. После завершения операции дисплей отобразит надпись "OK!", погаснут кнопки всех треков.

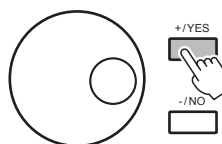
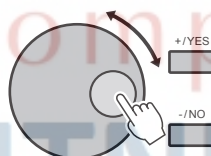

Запись стиля

Функция записи стиля позволяет создавать новые ритмы с помощью записи и редактирования встроенных стилей. Обратите внимание, что встроенные ритмы запрограммированы с помощью аккорда CM7, записанные стили не стираются после выключения питания.

Вы также можете сохранить стиль на SD-карту.

Перед записью вы должны выбрать ритм в качестве оригинального. Этот ритм может быть выбран из существующих 200 стилей или из записанных ранее стилей.

Стиль записывается по параграфам и трекам. После окончания записи трека параграфа, вы можете перейти к записи другого трека этого или другого параграфа.

Структура ритма:

Ритм содержит 8 параграфов:

- Main _ A - Основная секция A
- Main _ B - Основная секция B
- Intro _ M (major) - Вступление мажор
- Intro _ m (minor) - Вступление минор
- Fill _ A (insert in a) - Заполнение A
- Fill _ B (insert in b) - Заполнение B
- Ending _ M (major) - Окончание мажор
- Ending _ m (minor) - Окончание минор

Каждый параграф состоит из 8 треков:

- Rhythm sub - Вспомогательный ритм
- Rhythm main - Основной ритм
- Bass - Бас
- Chord 1 (symphonic 1) - Аккорд 1
- Chord 2 (symphonic 2) - Аккорд 2
- Chord 3 (symphonic 3) - Аккорд 3
- Phrase 1 - Фраза 1
- Phrase 2 - Фраза 2

Внимание:

Если питание инструмента будет отключено во время записи стиля, то все записанные данные будут утеряны.

Начало записи стиля

- 1 Нажмите кнопку [STYLE RECORD], дисплей отобразит текущий стиль пользователя.

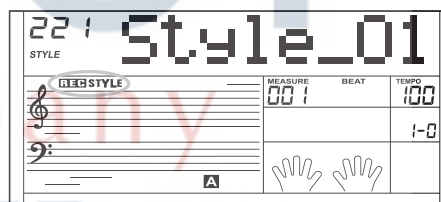

- 2 Используйте кнопки [+ / YES] и [- / NO] или колесо DIAL для выбора стиля.

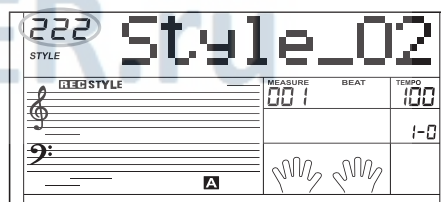
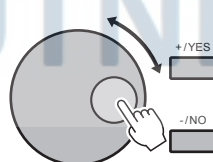

- 3 Нажмите кнопку [FUNCTION/NEXT] для входа в следующее меню, в начале дисплей отобразит меню записи - RECORD.

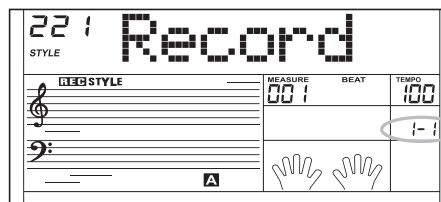
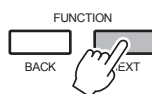

Запись стиля

4 Используйте кнопки **[+/YES]** и **[-/NO]** или колесо **DIAL** для выбора меню: Record (запись), Copy (копирование), Quantify (корректировка), Edit (редактирование) и Delete (удаление).

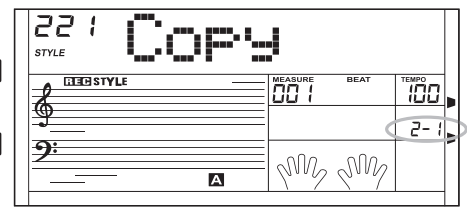
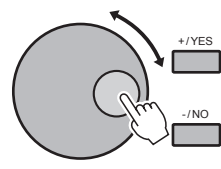

5 Если выбранный стиль пуст, то доступны только меню записи и копирования.

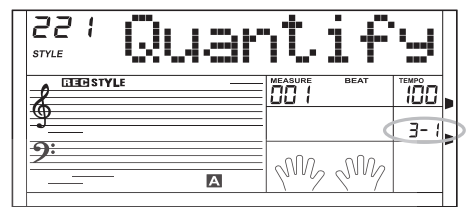

6 В любой момент записи, нажмите кнопку **[STYLE RECORD]** еще раз для выхода из режима записи. Записанные данные не сохраняются.

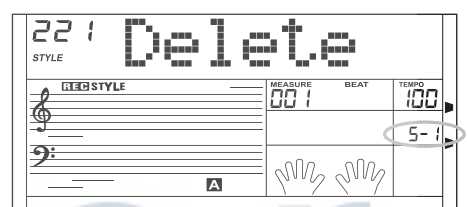
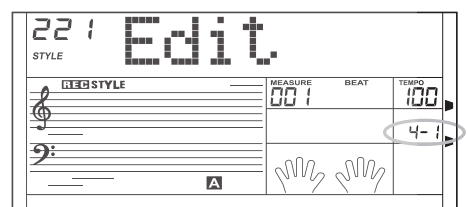

Запись нового стиля

1 Выберите меню записи - RECORD.

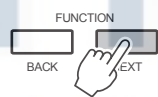

2 Нажмите кнопку **[FUNCTION / NEXT]** для входа в меню режима записи, дисплей отобразит надпись "Overdub".

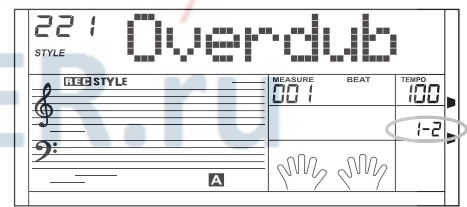
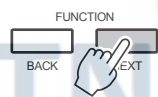

Используйте кнопки **[+/YES]**, **[-/NO]** или колесо **DIAL** для выбора режима записи: overdub - наложение или replace - замена.

В режиме Overdub - наложение, записываемые данные добавляются к оригинальному стилю.

В режиме Replace - замена, оригинальный стиль будет перезаписан новыми данными.

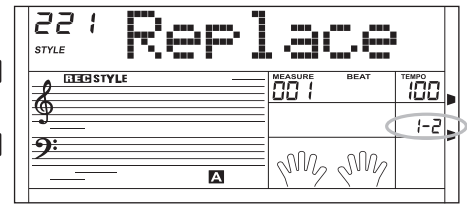
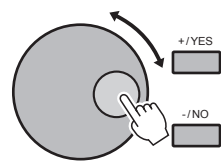

- 3 Нажмите кнопку **[FUNCTION / NEXT]** для входа в меню выбора ритма.

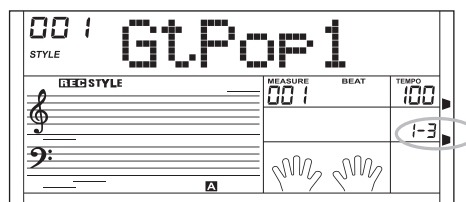
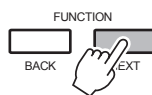

Нажимайте кнопки **[+/YES]**, **[-/NO]** или используйте колесо **DIAL** для выбора ритма. Нажмите кнопку **[FUNCTION / BACK]** для возврата в предыдущее меню.

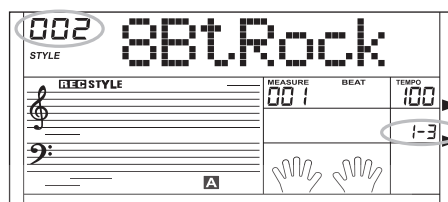
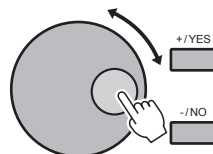

- 4 Нажмите кнопку **[FUNCTION/NEXT]** для входа в меню параграфов.

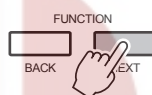

Используйте кнопки **[+/YES]**, **[-/NO]** или колесо **DIAL** для выбора одного из 8 параграфов: Main _ A, Main _ B, Intro _ M, Intro _ m, Fill _ A, Fill _ B, Ending _ M, Ending _ m.

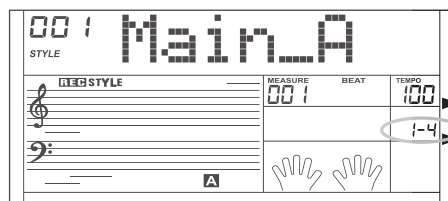
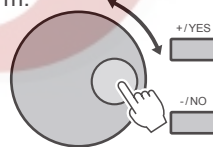

- 5 Нажмите кнопку **[FUNCTION/NEXT]** для входа в меню треков.

Используйте кнопки **[+/YES]**, **[-/NO]** или колесо **DIAL** для выбора трека: Rhythm sub, Rhythm main, bass, chord 1, chord 2, chord 3, phrase 1, phrase 2.

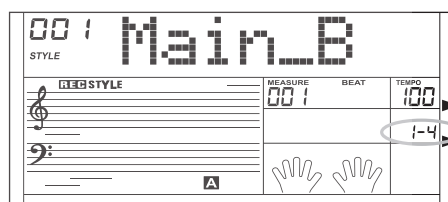
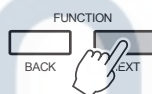

- 6 Нажмите кнопку **[FUNCTION / NEXT]** для входа в меню подготовки к записи.

Стиль записывается с функцией синхронного старта, индикаторы долей мигают в текущем темпе. Используйте кнопки **[+/YES]**, **[-/NO]** или колесо **DIAL** или кнопки прямого выбора для выбора голоса текущего трека. Если вы выбрали трек перкуссии, то для выбора доступны только наборы барабанов. Нажмите кнопку **[FUNCTION / BACK]** для возврата в предыдущее меню.

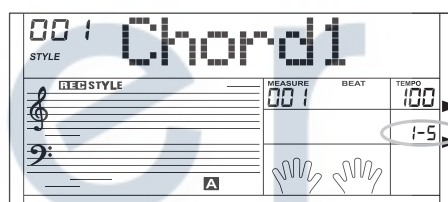
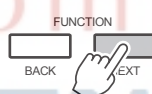

- 7 Нажмите кнопку **[START/STOP]** для начала записи. Стиль начнется с аккорда CM7, выбранный параграф оригинального стиля начнет играть по кругу. Играйте на клавиатуре для начала записи, записанные данные в текущем круге будут повторены в следующем круге. Также, вы можете удалить записанную ноту в последнем круге, сыграв ту же ноту в то же время в следующем круге, с погрешностью в 1/8 ноты.

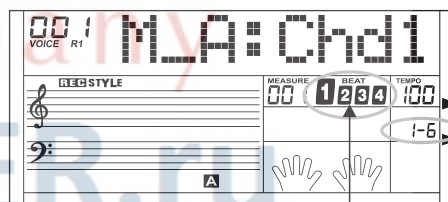
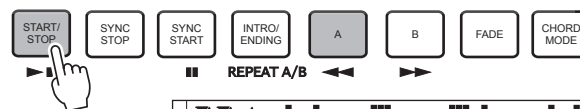

- 8 Нажмите кнопку **[START/STOP]** еще раз для остановки записи и возврата в режим синхронного старта.

- 9 Нажмите кнопку **[STYLE RECORD]** для выхода из текущего режима. Вы также можете повторить операцию, нажав кнопку **[FUNCTION / BACK]** для возврата в предыдущее меню и выбора другой опции.

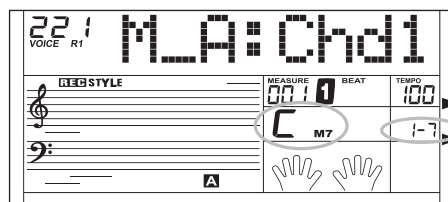

Запись стиля

Копирование стиля

- 1 Выберите пользовательский стиль для сохранения нового стиля.

Нажмите кнопку **[FUNCTION/NEXT]** для входа в меню выбора.

Нажимайте кнопки **[+/YES]**, **[-/NO]** или используйте колесо **DIAL** для выбора опции копирования - Copy.

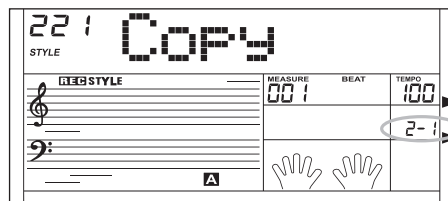
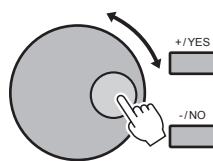

- 2 Нажмите кнопку **[FUNCTION/NEXT]** для входа в меню секции ритма.

Нажимайте кнопки **[+/YES]**, **[-/NO]** или используйте колесо **DIAL** для выбора стиля для копирования.

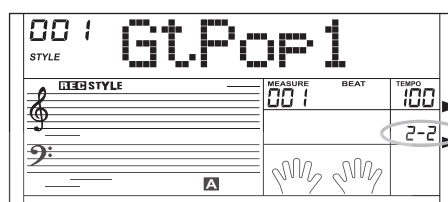
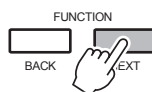

- 3 Нажмите кнопку **[FUNCTION/NEXT]** для входа в следующее меню. Дисплей отобразит запрос на подтверждение: "Sure?".

Нажмите кнопку **[+/YES]** для подтверждения, или кнопку **[-/NO]** для возврата в предыдущее меню.

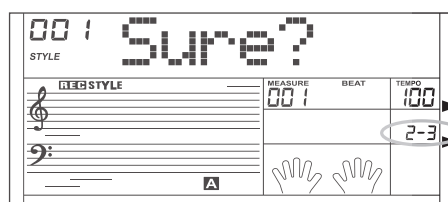
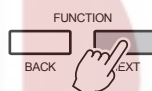

- 4 Нажмите кнопку **[+/YES]** для завершения копирования.

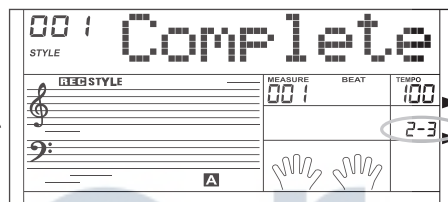
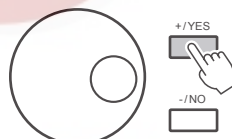

Корректировка стиля

Распределение по времени при записи может быть не таким точным, как хотелось бы. Функция корректировки позволяет исправить распределение, с помощью привязывания нот к определенным долям такта. Для большей точности результата, для корректировки рекомендуется использовать самую короткую ноту. Если выбрана нота большей длительности, чем минимальная, то ноты с меньшей длительностью могут быть отфильтрованы.

- 1 Выберите стиль для корректировки.

Нажмите кнопку **[FUNCTION/NEXT]** для входа в меню выбора.

Нажимайте кнопки **[+/YES]** и **[-/NO]** или используйте колесо **DIAL** для выбора меню корректировки - "Quantify". Если стиль не содержит данных, то это меню недоступно.

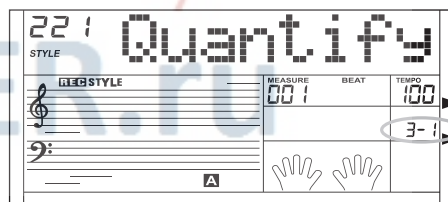
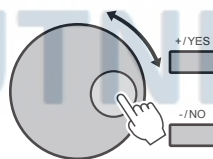

- 2 Нажмите кнопку **[FUNCTION/NEXT]** для входа в меню точности корректировки.

Нажимайте кнопки **[+/YES]** и **[-/NO]** или используйте колесо **DIAL** для выбора точности корректировки: 1/4 (quarter) - четвертная, 1/4 Tri (Quarter Triplet) - четвертная триоль, 1/8 (Eighth) - восьмая, 1/8 Tri (Eighth Triplet) - восьмая триоль, 1/16 (Sixteenth) - шестнадцатая, 1/16 Tri (sixteenth Triplet) - шестнадцатая триоль, 1/32 (32nd) - тридцатьвторая, 1/32 Tri(32nd Triplet) - тридцатьвторая триоль.

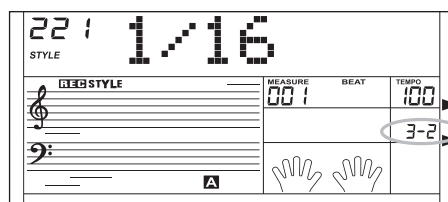
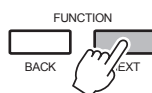

Точность корректировки

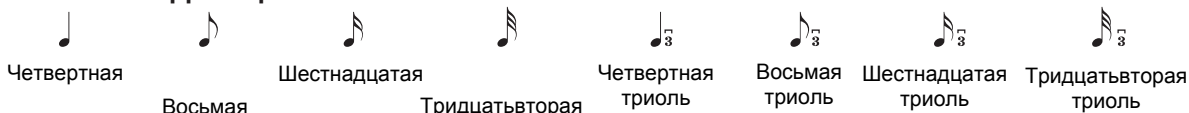

- 3** Нажмите кнопку **[FUNCTION/NEXT]** для входа в меню параграфов.

Нажимайте кнопки **[+/YES]** и **[-/NO]** или используйте колесо **DIAL** для выбора параграфа: Main _ A, Main _ B, Intro _ M, Intro _ m, Fill _ A, Fill _ B, Ending _ M, Ending _ m.

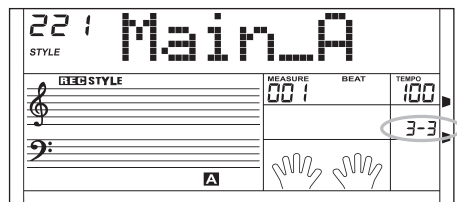
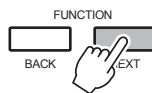

- 4** Нажмите кнопку **[FUNCTION/NEXT]** для входа в меню трека.

Используйте кнопки **[+/YES]**, **[-/NO]** или колесо **DIAL** для выбора трека: Rhythm sub, Rhythm main, bass, chord 1, chord 2, chord 3, phrase 1, phrase 2.

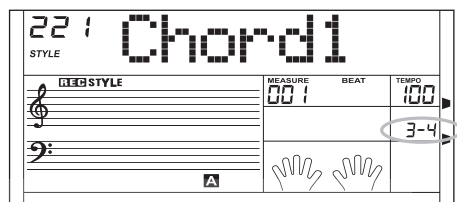
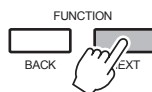

- 5** Нажмите кнопку **[FUNCTION/NEXT]** для входа в следующее меню. Дисплей отображает надпись "Sure?".

После корректировки восстановить оригинальную длительность и положение нот невозможно.

Нажмите кнопку **[+/YES]** для подтверждения. Стиль будет откорректирован. Или нажмите кнопку **[-/NO]** для возврата в предыдущее меню.

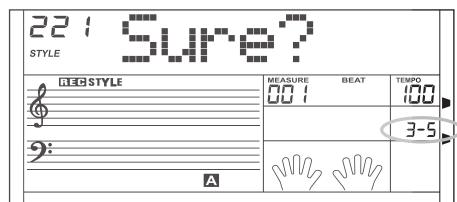
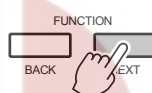

- 6** Дисплей отображает надпись "Complete". Начнется проигрывание записанного стиля.

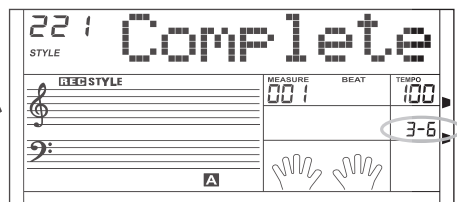

Редактирование стиля

Выберите стиль для редактирования.

- 1** Нажмите кнопку **[FUNCTION/NEXT]** для входа в меню выбора.

Используйте кнопки **[+/YES]**, **[-/NO]** или колесо **DIAL** для выбора меню "Edit" - редактирование.

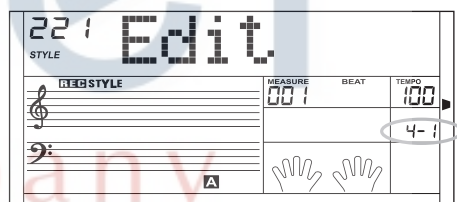
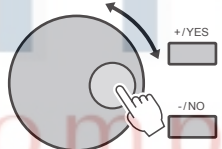

- 2** Нажмите кнопку **[FUNCTION/NEXT]** для входа в меню редактирования темпа.

Нажимайте кнопки **[+/YES]**, **[-/NO]** или используйте колесо **DIAL** для редактирования значения темпа.

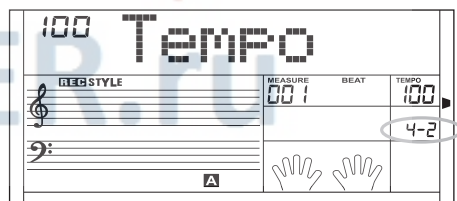
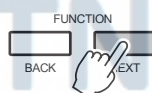

- 3** Нажмите кнопку **[FUNCTION/NEXT]** для входа в меню редактирования полного названия.

Используйте клавиатуру для ввода полного имени стиля. Оно может состоять из 26 букв и знаков, с максимальной длиной 32 знака.

Нажмите кнопку **[FUNCTION/BACK]** для возврата в предыдущее меню.

Функция переименования описана на странице 42.

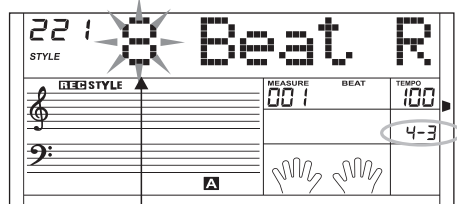
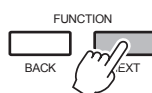

Мигает

Запись стиля

- 4 Нажмите кнопку **[FUNCTION/NEXT]** для входа в режим ввода аббревиатуры названия стиля.

Могут быть введены 8 символов.

Дисплей отобразит надпись "Save? "

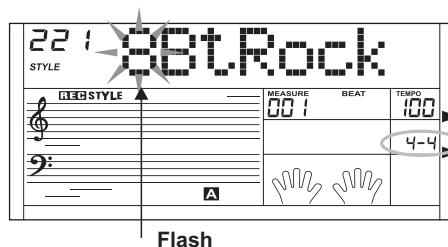
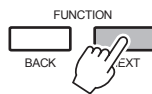

- 5 Нажмите кнопку **[FUNCTION/NEXT]** для входа в следующее меню.

Нажмите кнопку **[+/YES]** для подтверждения или кнопку **[-/NO]** для возврата в предыдущее меню.

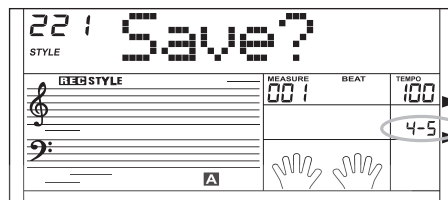
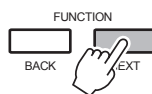

- 6 Нажмите кнопку **[+/YES]** для окончания редактирования.

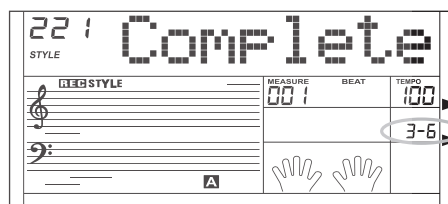
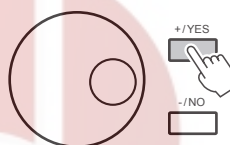

Удаление стиля

Выберите пользовательский стиль для удаления.

- 1 Нажмите кнопку **[FUNCTION/NEXT]** для входа в меню выбора. Нажимайте кнопки **[+/YES]**, **[-/NO]** или используйте колесо **DIAL** для выбора опции удаления - "Delete".

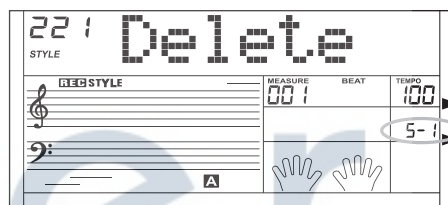
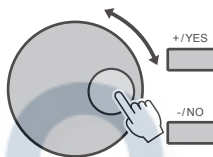

- 2 Нажмите кнопку **[FUNCTION/NEXT]** для перехода к странице выбора параграфа.

Нажимайте кнопки **[+/YES]**, **[-/NO]** или используйте колесо **DIAL** для выбора параграфа для удаления.

Если выбран пункт All (все), меню перейдет к пункту 4.

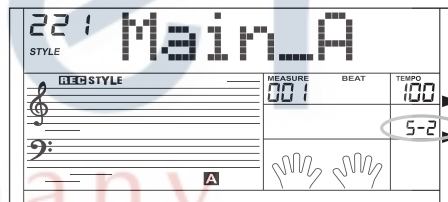
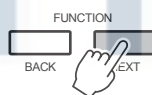

- 3 Нажмите кнопку **[FUNCTION/NEXT]** для перехода к странице выбора трека.

Нажимайте кнопки **[+/YES]**, **[-/NO]** или используйте колесо **DIAL** для выбора трека для удаления.

Если выбраны все треки, ритм будет удален.

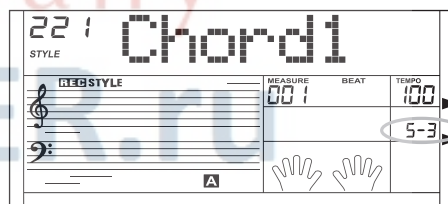
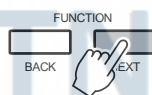

- 4 Нажмите кнопку **[FUNCTION/NEXT]** для входа в следующее меню. Дисплей отображает надпись "Sure?".

Нажмите кнопку **[+/YES]** для подтверждения или кнопку **[-/NO]** для возврата в предыдущее меню.

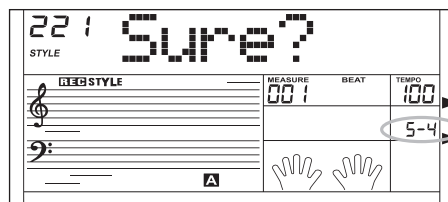
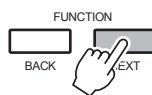

- 5 Нажмите кнопку **[+/YES]** для окончания удаления.

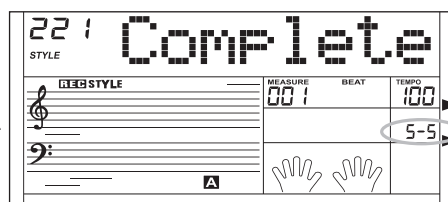
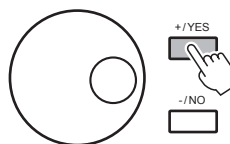

Песни

У инструмента 100 песен, включая 57 песен с партиями правой и левой руки, 33 стилей песен и 10 песен пианино.

1 Запуск/Остановка песни:

Нажмите кнопку [SONG] для входа в режим песен, загорится соответствующий индикатор, песни начнут воспроизводиться по кругу.
Нажмите кнопку [START/STOP] для остановки воспроизведения, но не выхода из режима песен.

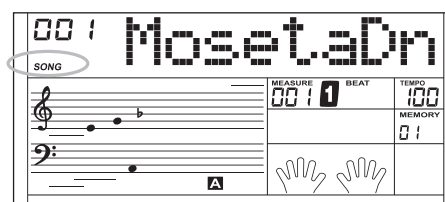

2 Круг:

Повторное нажатие кнопки [START/STOP] во время воспроизведения приведет к повтору текущей песни по кругу.

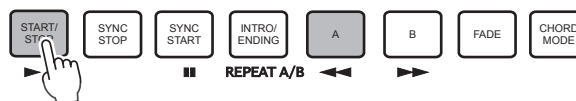

3 Выбор песни:

Используйте кнопки [+ / YES] / [- / NO] или колесо DIAL для выбора песни. Если выбрана новая песня, дисплей сперва отобразит ее полное название, потом перейдет к короткой форме.

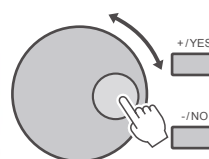

4 Управление песней:

Вводный ритм:

Перед началом песни вы услышите вводный ритм, отсчет долей начинается с отрицательного значения. Песня начнется как только отсчет дойдет до 1.

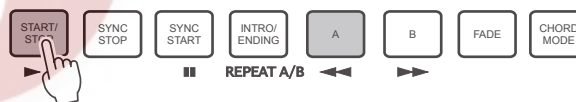

Перемотка и пауза:

Во время воспроизведения песни, удерживайте кнопку [] для перемотки вперед. Удерживайте кнопку [] для перемотки назад. Нажмите кнопку [] для постановки песни на паузу.

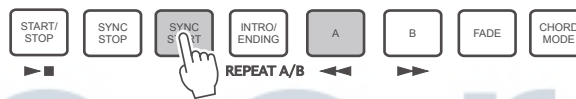

Режим петли:

Во время воспроизведения песни, нажимайте кнопку [REPEAT A/B] для установки точки начала и конца петли текущей песни. Нажмите кнопку [REPEAT A/B] один раз для установки точки начала и дважды для установки точки конца петли. Нажмите кнопку [REPEAT A/B] еще раз для выхода из режима петли.

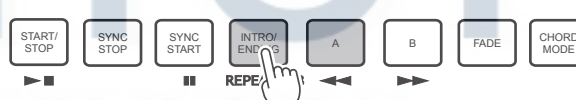

5 Когда песня остановлена, нажмите кнопку [STYLE], [VOICE] и [DEMO] для выхода из режима песен, или удерживайте кнопку [CHORD DICTIONARY] для входа в режим справочника аккордов.

- У пользовательских песен нет функций перемотки и паузы.



Режим обучения

Есть 2 режима обучения: тренировка времени и тренировка нот. Функция оценок позволяет отслеживать прогресс обучения.

В режиме песен (песня не воспроизводится), нажмите кнопку [LESSON] для входа в режим обучения.

Есть 3 типа уроков для более эффективной тренировки. Вы можете выбрать тренировку правой или левой руки, нажимая кнопки [R] и [L]. Если вы не выбираете руку, то будет выбрана правая рука.

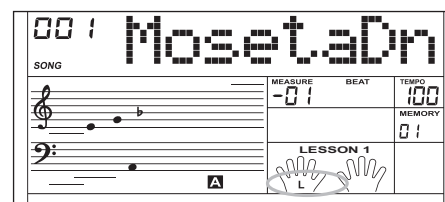
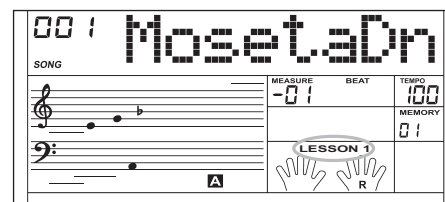
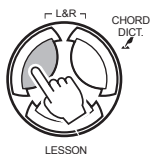
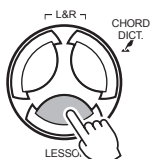

Песни

- В зависимости от типа песни отличается содержание тренировки левой руки. Если выбрана песня с аккордами, то левая рука будет тренировать аккорды, в противном случае, левая рука тренирует мелодию. В песнях 1-42 и 57 предусмотрена тренировка правой или левой руки, в песнях 43-56 и 58-100 используется только правая рука.
- Во время воспроизведения песни на дисплее отображается мелодия и позиции аккордов, показывается последняя нота ПРАВОГО трека. Поскольку не все ноты могут быть отображены на дисплее, некоторые из них могут иметь метку +12 или +24, что означает повышение на одну или две октавы от текущей.

Урок 1 - Тренировка времени

Нажмите кнопку [LESSON] для входа в режим обучения, на дисплее загорится индикатор lesson 1. В режиме первого урока оценивается только точность времени игры, точность нот не влияет на оценку.

1 Нажмите кнопку [START/STOP] для начала урока.

2 Если выбрана правая рука [R] мелодия правой руки будет выключена и вам нужно будет следовать правильному времени. Пока вы играете правильно - звучит мелодия.

Если выбрана левая рука [L] мелодия и аккорды левой руки и вам нужно будет следовать правильному времени. Пока вы играете правильно - звучит мелодия и аккорды.

Если выбраны обе руки, будут отключены мелодии правой и левой руки, вам нужно следовать времени мелодий обеих рук.

3 После окончания урока, подсчитывается результат.

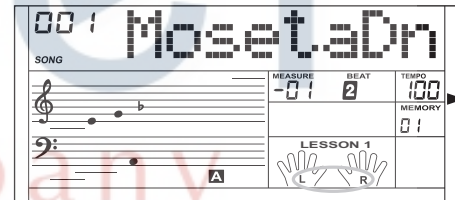
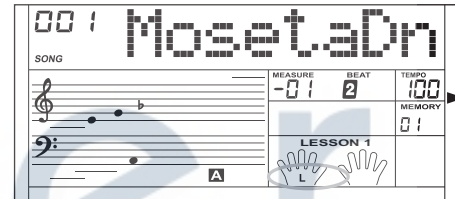
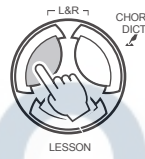
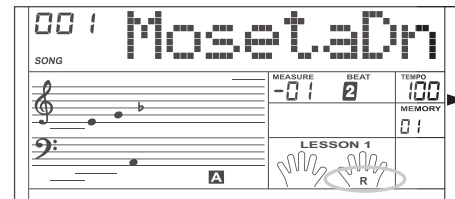
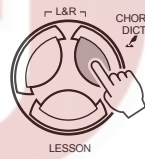
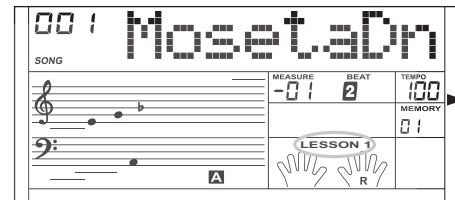
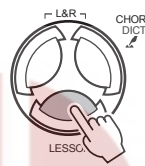

Урок 2 - Тренировка нот

Нажмите кнопку [LESSON] еще раз для перехода к режиму второго урока.

Во втором уроке система оценит правильность сыгранных нот, правильность времени не учитывается. Песня продолжается только когда вы играете верные ноты.

Нажмите кнопку [START/STOP] для начала урока.

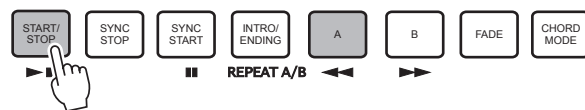
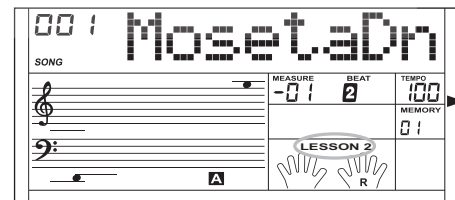
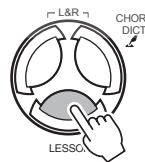

Урок 3

В режиме урока 2, нажмите кнопку [LESSON] для входа в режим урока 3.

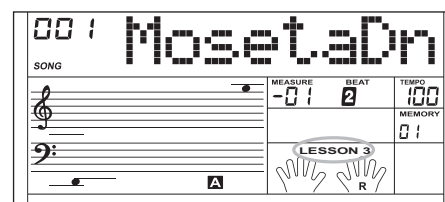
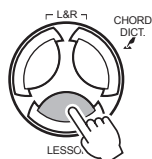

В третьем уроке вы получаете очки и за правильность времени, и за правильность нот.



Нажмите кнопку [START/STOP] для начала урока.



Справочник аккордов

Если вы знаете название аккорда, но не знаете как его играть, воспользуйтесь справочником аккордов.

1 DICT 1 - Режим изучения аккордов

Нажмите и удерживайте кнопку [CHORD DICT./R] более двух секунд для входа в режим изучения аккордов. Клавиши выше C4 используются для назначения типа аккорда, клавиши выше C6 для назначения тоники аккорда.

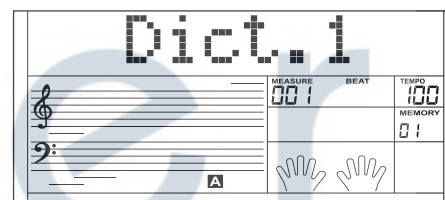
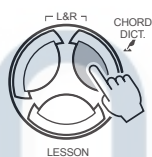

Когда тоника и тип аккорда подтверждены, дисплей отобразит название и положение аккорда на клавиатуре.



Например, необходимо сыграть аккорд Cm7. Нажмите клавишу C в зоне клавиатуры отмеченной как CHORDROOT (нота не прозвучит), дисплей отобразит тонику аккорда.

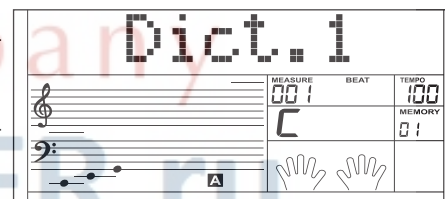

Тип аккорда

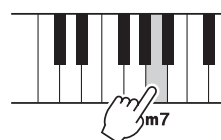

Нажмите клавишу m7 в зоне клавиатуры отмеченной как CHORD TYPE (нота не прозвучит). Дисплей отображает тонику и тип аккорда, а также его ноты и положение на клавиатуре.

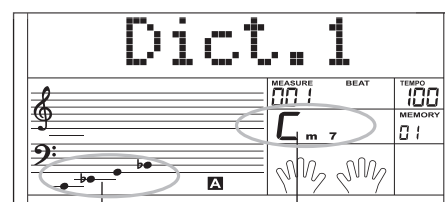

Ноты аккорда

Название аккорда

Справочник аккордов

2 DICT 2 - Режим проверки аккордов

Нажмите кнопку [R] еще раз для входа в режим проверки аккордов. На дисплее отображается случайный аккорд, его позиция на клавиатуре не отображается. Если в течении 3 секунд вы играете верный аккорд, на дисплее появится следующий аккорд. Если сыгран не верный аккорд, то дисплей отобразит позицию аккорда на клавиатуре.

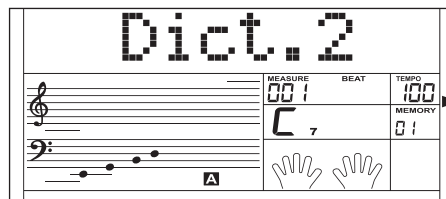
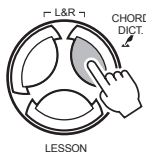

Нажмите кнопку [R] третий раз для выхода из режима справочника аккордов.

Тоника аккорда:

Нота	Тоника	Нота	Тоника
C6	C	F [#] 6	F [#] G ^b
C [#] 6	C [#] /D ^b	G6	G
D6	D	A ^b 6	A ^b / G [#]
E ^b 6	E ^b / D [#]	A6	A
E6	E	B ^b 6	B ^b / A [#]
F6	F	B6	B

Тип аккорда:

Нота	Тип аккорда	Нота	Тип аккорда
C4	M	C5	7(b9)
C [#] 4	M(9)	C [#] 5	7(9)
D4	6	D5	7(#9)
E ^b 4	mM7	E ^b 5	7(b13)
E4	M7	E5	7(13)
F4	m	F5	7(#11)
F [#] 4	m(9)	F [#] 5	dim7
G4	m6	G5	dim
A ^b 4	m7(9)	A ^b 5	7aug
A4	m7	A5	aug
B ^b 4	m7b5	B ^b 5	7sus4
B4	7	B5	sus4

Педадь

Ножной переключатель

Педадь может быть назначена в меню функций.

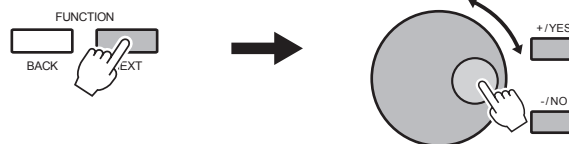

1 Педадь смягчения

Если педадь назначена как педадь смягчения - "pedal soft", то при нажатии на нее будет включен эффект смягчения.

2 Педадь выбора памяти

Если педадь назначена как педадь выбора памяти - "pedal mem", то при нажатии на педадь будут загружены параметры из следующей ячейки памяти.

3 Педадь Старт/Стоп

Если педадь назначена как педадь Старт/Стоп - "St/S", то нажатие на педадь имеет такое действие как нажатие кнопки [Start/Stop].

00 'Ped Soft

002 Ped Mem

003 Ped ST/S

Функции SD-карты

Инструмент поддерживает стандартные SD-карты, объемом от 16Мб до 2Гб, с файловой системой FAT16/32. Нажмите кнопку [MENU] для входа в меню SD-карты, которое включает в себя следующие опции: PLAY - воспроизведение, LOAD - загрузка, SAVE - сохранение, DELETE- удаление и FORMAT- форматирование. Если карта отсутствует, дисплей отобразит надпись "No Card", нажмите кнопку [MENU] для выхода. Если карта вставлена, то через 3 секунды надпись "Wait... !" исчезнет, появится надпись "Play".

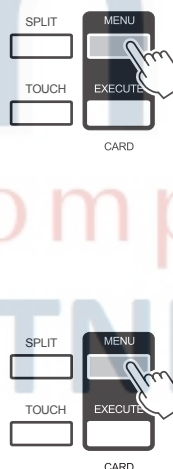

1 Нажмите кнопку **DIRECT SELECT BUTTON/ [VOICE] / [STYLE] / [SONG] / [DEMO] / [DUAL] / [SPLIT] / [PIANO]** для выхода из режима SD-карты.

2 В режиме midi нажмите кнопку микшера, а затем нажимайте кнопки **[+/YES]**, **[-/NO]** для настройки громкости.

3 В режиме SD-карты нажимайте кнопку [MENU] для выхода из меню карты шаг за шагом или нажмите и удерживайте кнопку [MENU] в течении 2 секунд для быстрого выхода.

No Card

Wait... !

Load

Save

Delete

Format

Функции SD-карты

В режиме SD-карты другие функции не доступны. Используйте кнопки **[+/YES]**, **[-/NO]** или колесо **DIAL** для выбора опций в меню.

Нажмите кнопку **[EXECUTE]** для шага вперед.
Нажмите кнопку **[MENU]** для шага назад.

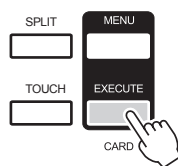

Воспроизведение

1 Выберите опцию "Play" и нажмите кнопку **[EXECUTE]** дисплей отобразит MIDI файлы и каталоги в корневом каталоге SD-карты.

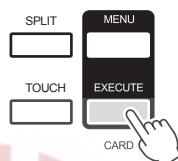

Если MIDI файл на SD-карте может быть идентифицирован и выбран, то дисплей отобразит название файла и значок "F".

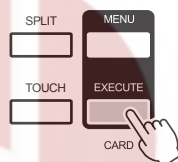

Если внутри выбранного каталога нет MIDI файлов, дисплей отобразит название под-каталога и значок "d". Нажмите кнопку **[EXECUTE]** для открытия текущего под-каталога, на дисплее будут отображены MIDI файлы или под-каталоги.

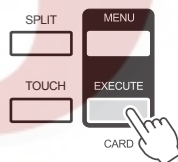

Если в каталоге отсутствуют MIDI файлы и под-каталоги, дисплей отобразит ". . ." и значок "d", нажмите кнопку **[EXECUTE]** для выхода из каталога.

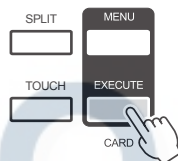

Если в корневом каталоге нет MIDI файлов и под-каталогов, дисплей отобразит надпись "No file".



2 Используйте кнопки **[+/YES]**, **[-/NO]** или колесо **DIAL** для выбора MIDI файла.

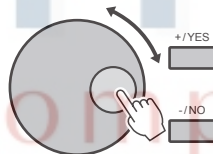

Нажмите кнопку **[START/STOP]** для воспроизведения файла.



Нажмите кнопку **[EXECUTE]** для воспроизведения всех файлов каталога по кругу.

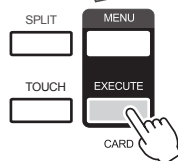

- Когда файл воспроизводится, вы можете выбрать другой файл в каталоге или под-каталоге.
- Когда файл воспроизводится, вы можете настроить темп с помощью кнопок **[TEMPO +]**, **[TEMPO -]**. Нажмите их одновременно для установки значения темпа по умолчанию.

3 Когда файл воспроизводится, нажмите кнопку **[START/STOP]** для остановки воспроизведения. Вы также можете нажать кнопку **[MENU]** для возврата в меню PLAY, или удерживайте кнопку **[MENU]** 2 секунды для выхода из режима SD-карты.

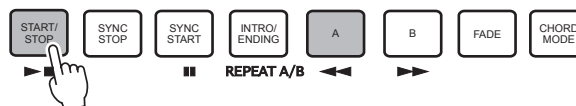

Загрузка данных

Выберите опцию "Load" и нажмите кнопку [EXECUTE] для отображения меню загрузки на дисплее. Меню включает в себя пункты: "Load Song" - загрузка песни, "LoadSty" - загрузка стиля и "LoadMem" - загрузка ячейки памяти. Используйте кнопки [+YES], [-NO] или колесо DIAL для выбора пункта меню.

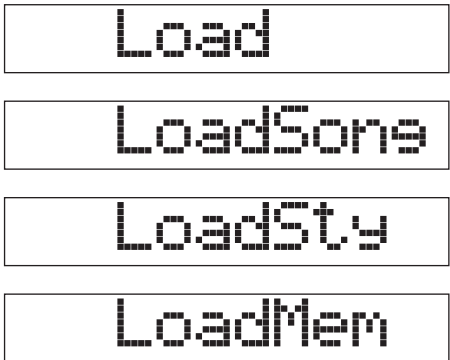
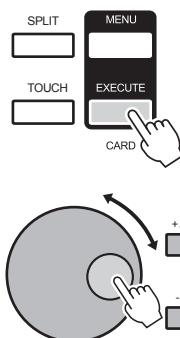

1 Загрузка песни

Выберите пункт "LoadSong" и нажмите кнопку [EXECUTE]. Сохраненные пользовательские песни или каталоги в корневом каталоге SD-карты будут отображены на дисплее, имя файла состоит из 8 знаков, расширение .MID. Вы можете выбрать песню используя колесо DIAL или кнопки [+YES] и [-NO].

Нажмите кнопку [EXECUTE] для подтверждения выбора. Дисплей отобразит пустой слот для пользовательской песни, выберите слот используя колесо DIAL или кнопки [+YES] и [-NO].

Нажмите кнопку [EXECUTE], дисплей отобразит запрос на подтверждение "Sure? ".

Для загрузки файла нажмите кнопку [EXECUTE] еще раз.

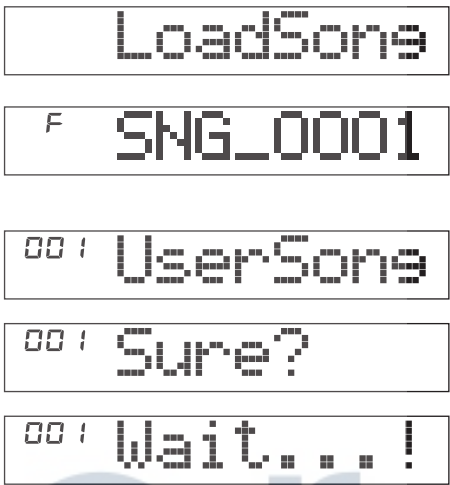
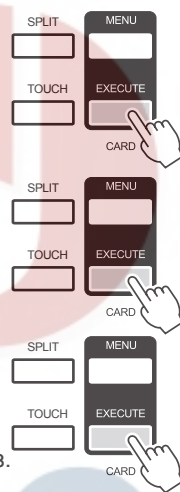

2 Загрузка стиля

Выберите пункт "LoadSty" и нажмите кнопку [EXECUTE]. Сохраненные пользовательские стили или каталоги в корневом каталоге SD-карты будут отображены на дисплее, имя файла состоит из 8 знаков, расширение STY. Вы можете выбрать стиль используя колесо DIAL или кнопки [+YES] и [-NO].

Нажмите кнопку [EXECUTE] для подтверждения выбора. Дисплей отобразит пустой слот для пользовательского стиля, выберите слот используя колесо DIAL или кнопки [+YES] и [-NO].

Нажмите кнопку [EXECUTE], дисплей отобразит запрос на подтверждение "Sure? ".

Для загрузки файла нажмите кнопку [EXECUTE] еще раз.

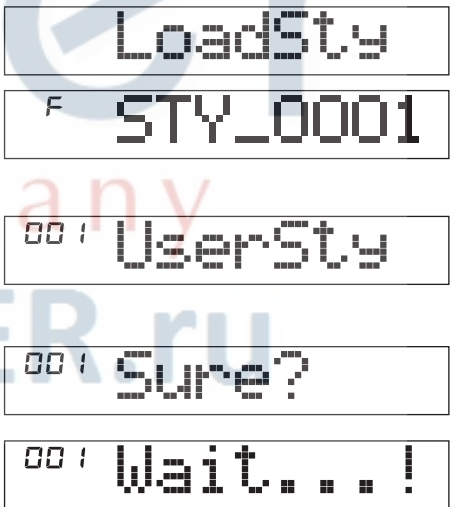
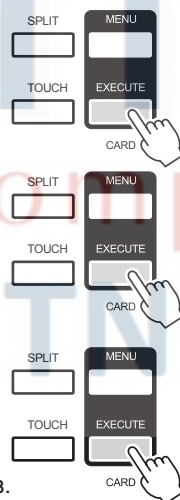

3 Загрузка ячейки памяти

Выберите пункт "LoadMem" и нажмите кнопку [EXECUTE].

Сохраненные параметры или каталоги в корневом каталоге SD-карты будут отображены на дисплее, имя файла состоит из 8 знаков, расширение MEM.

Нажмите кнопку [EXECUTE], дисплей отобразит запрос на подтверждение "Sure? ".

Для загрузки файла нажмите кнопку [EXECUTE] еще раз.

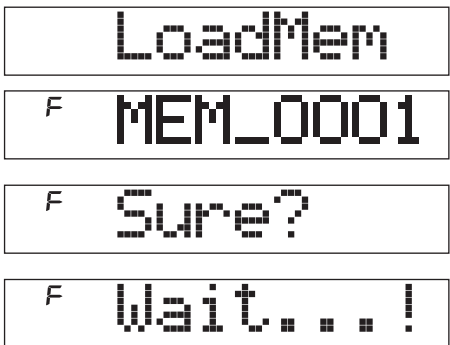
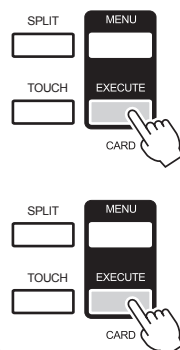

Сохранение на SD-карту

Выберите опцию "Save" и нажмите кнопку **[EXECUTE]**, меню сохранения отобразится на экране, оно включает пункты: "SaveSong" - сохранение песни, "SaveSty" - сохранение стиля и "SaveMem" - сохранение ячейки памяти. Выберите пункт, используя колесо **DIAL** или кнопки **[+/YES]** и **[-/NO]**.

Управление меню SAVE, такое же как у меню PLAY. Если в выбранном каталоге нет подкаталогов и файлов, дисплей отображает "..", используйте кнопки **[+/YES]**, **[-/NO]** или колесо **DIAL** для выбора пункта "SaveHere". Когда надпись "SaveHere" отображена на дисплее, нажмите кнопку **[EXECUTE]** для сохранения файла в текущий каталог.

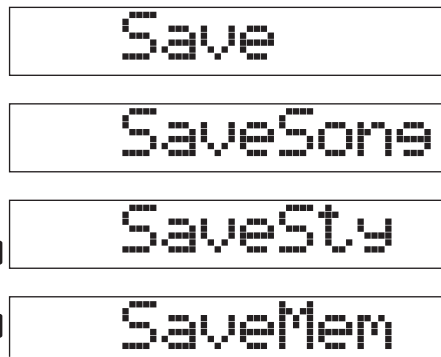
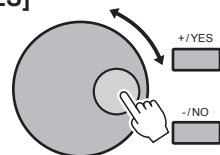
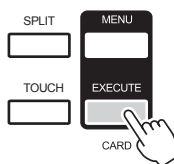

1 Сохранение песни

Выберите меню "SaveSong" и нажмите кнопку **[EXECUTE]**, дисплей отобразит записанные песни пользователя. Выберите песню пользователя, используя колесо **DIAL** или кнопки **[+/YES]**, **[-/NO]**.

Нажмите кнопку **[EXECUTE]** для перехода к следующему шагу или выберите каталог для сохранения используя колесо **DIAL** или кнопки **[+/YES]**, **[-/NO]**.

Нажмите кнопку **[EXECUTE]** для перехода к следующему шагу, используйте клавиатуру для ввода имени файла.

Нажмите кнопку **[EXECUTE]**, дисплей отобразит запрос на подтверждение "Sure?"

Для сохранения файла нажмите кнопку **[EXECUTE]** еще раз.

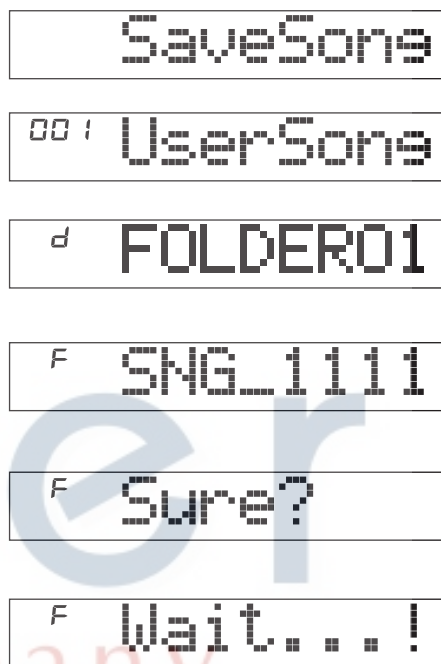
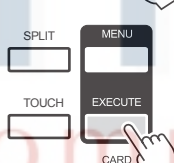
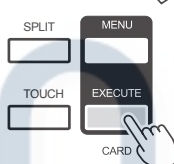
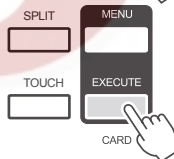
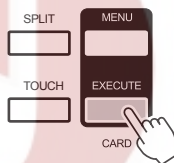

2 Сохранение стиля

Выберите меню "SaveSty" и нажмите кнопку **[EXECUTE]**, дисплей отобразит записанные стили пользователя. Выберите стиль пользователя, используя колесо **DIAL** или кнопки **[+/YES]**, **[-/NO]**.

Нажмите кнопку **[EXECUTE]** для перехода к следующему шагу или выберите каталог для сохранения используя колесо **DIAL** или кнопки **[+/YES]**, **[-/NO]**.

Нажмите кнопку **[EXECUTE]** для перехода к следующему шагу, используйте клавиатуру для ввода имени файла.

Нажмите кнопку **[EXECUTE]**, дисплей отобразит запрос на подтверждение "Sure?"

Для сохранения файла нажмите кнопку **[EXECUTE]** еще раз.

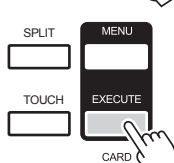
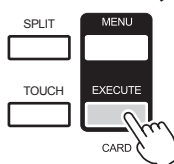
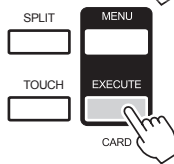
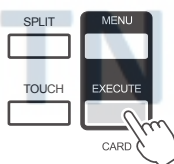

3 Сохранение ячейки памяти

Выберите меню "SaveMem" и нажмите кнопку [EXECUTE], дисплей отобразит ячейки памяти. Выберите одну, используя колесо DIAL или кнопки [+YES], [-NO].

Нажмите кнопку [EXECUTE] для перехода к следующему шагу или выберите каталог для сохранения используя колесо DIAL или кнопки [+YES], [-NO].

Нажмите кнопку [EXECUTE] для перехода к следующему шагу, используйте клавиатуру для ввода имени файла.

Нажмите кнопку [EXECUTE], дисплей отобразит запрос на подтверждение "Sure?"

Для сохранения файла нажмите кнопку [EXECUTE] еще раз.

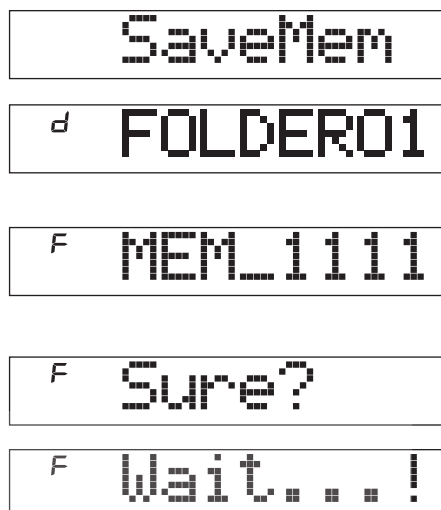
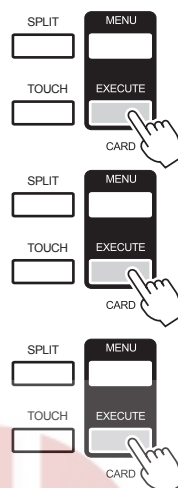

Удаление данных с SD-карты

Выберите меню "Delete" и нажмите кнопку [EXECUTE], все файлы, включая файлы MIDI, пользовательские песни и стили и все каталоги корневого каталога карты отобразятся на дисплее. Выберите файл для удаления, используя колесо DIAL или кнопки [+YES] и [-NO].

Нажмите кнопку [EXECUTE], дисплей отобразит запрос на подтверждение "Sure?"

Для удаления файла нажмите кнопку [EXECUTE] еще раз.

- Каталоги не могут быть удалены.

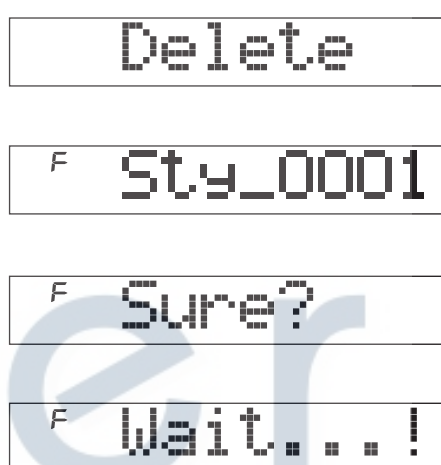
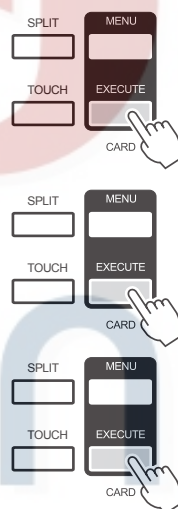

Форматирование SD-карты

Выберите меню "Format" и нажмите кнопку [EXECUTE]. Дисплей отобразит запрос на подтверждение "Sure?".

Для форматирования SD-карты нажмите кнопку [EXECUTE] еще раз.

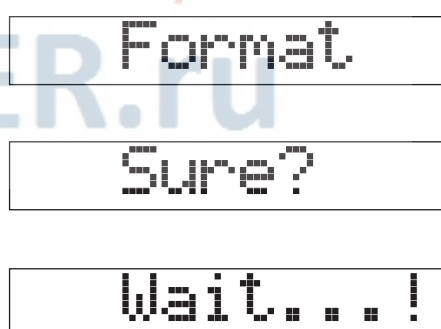
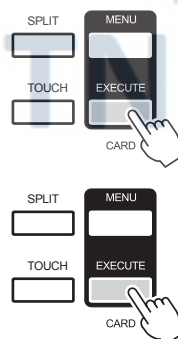

Функции SD-карты

Имя файла состоит из 1-8 знаков, которые могут быть введены с клавиатуры.

Таблица соответствия клавиш и знаков ASCII:

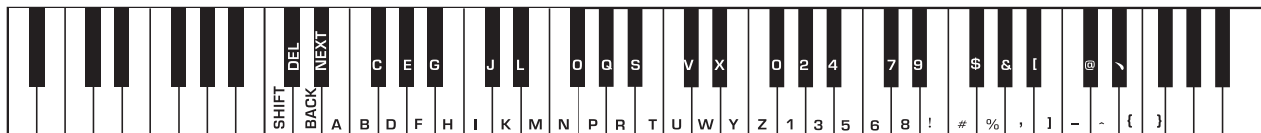

[SHIFT]:

Переключение между прописными и строчными буквами.

[DELETE]:

Удаление знака, выделенного мигающим курсором.

[BACK]:

Перемещение курсора влево.

[NEXT]:

Перемещение курсора вправо.

- Если вводимое имя файла уже существует, дисплей отобразит надпись "SameName", режим SD-карты будет выключен.

SameName

- Если на карте не достаточно места, дисплей отобразит надпись "CardFull", режим SD-карты будет выключен.

CardFull

Lutner
music company
www.LUTNER.ru

Функции MIDI

Что такое MIDI?

- 1 MIDI (цифровой интерфейс музыкальных инструментов) позволяет соединять между собой разнообразные электронные музыкальные инструменты, компьютеры и другие устройства.
- 2 Инструмент оснащен стандартным MIDI интерфейсом с 1 входом MIDI IN и 1 выходом MIDI OUT.
- 3 Инструмент может быть подключен к компьютеру или другому устройству MIDI.

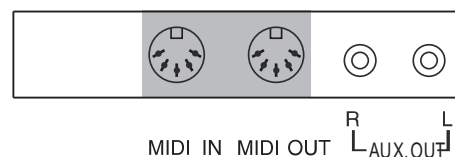

Подключение MIDI

- 1 **Правила подключения**
При MIDI подключении, оборудование, контролирующее другие устройства, называется хост-устройством. Другое оборудование называется подчиненным устройством. Выход хост-устройства подключается ко входу подчиненного устройства. Не соединяйте вход и выход одного устройства.

- 2 **Вход MIDI IN**
Используйте MIDI кабель для подключения входа MIDI IN к выходу MIDI OUT другого электронного инструмента. Инструмент может получать такие MIDI данные как ноты, программы, информацию о чувствительности клавиатуры и т.д.

Выход MIDI OUT

Используйте MIDI кабель для подключения выхода MIDI OUT к входу MIDI IN другого электронного инструмента. Инструмент может передавать информацию о генерируемых нотах и управлять другим инструментом, посылая MIDI сообщения.

- 3 **Способ подключения**
Подключение MIDI интерфейса к компьютеру.

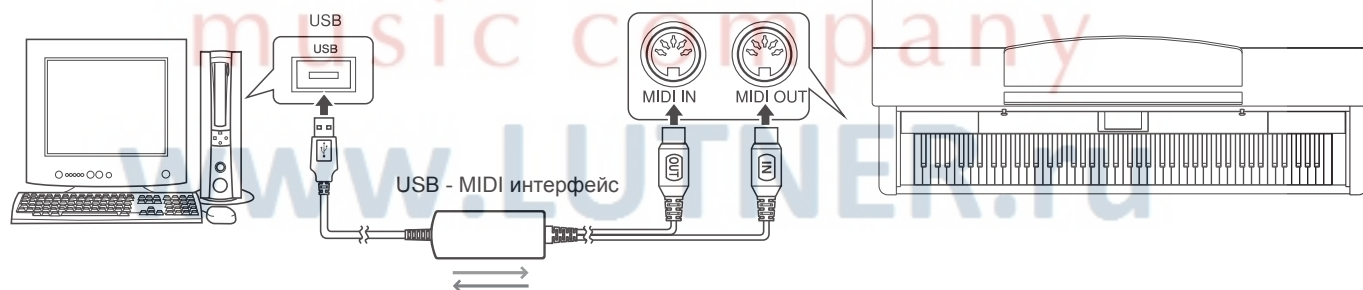

Подключение к другим музыкальным инструментам.

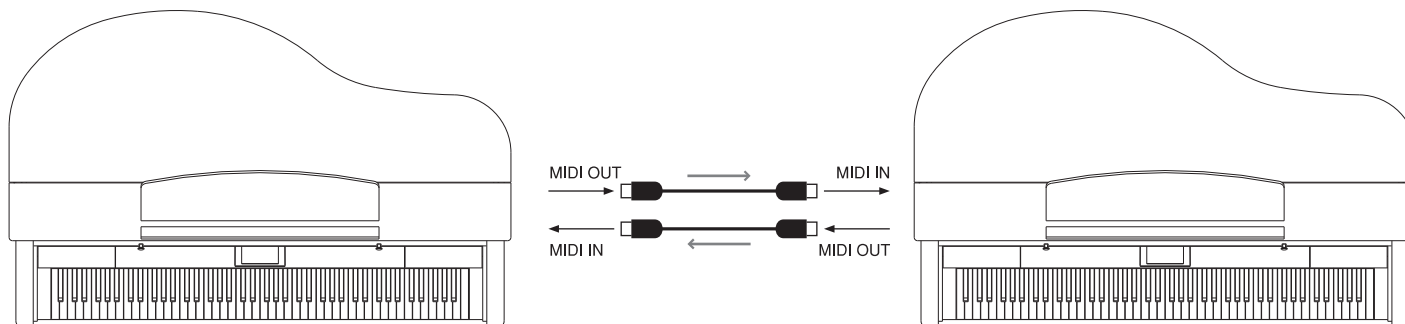

Применение MIDI

- 1 Инструмент может управлять другими устройствами и инструментами.
- 2 Некоторое оборудование может быть использовано для управления инструментом.
- 3 Записанные на компьютере данные могут быть воспроизведены на инструменте.



Lutner
music company
www.LUTNER.ru

Характеристики

Дисплей	Многофункциональный ЖК дисплей
Клавиатура	88 клавиш, молоточковая механика
Полифония	64 ноты (DSP эффект выключен), 38 нот (DSP эффект включен)
Голоса	559
Стили	203, включая 3 пользовательских
Песни	100
Демо	2
Кнопки управления	Power on/off switch, Volume, Brilliance, Accomp +/-, Tempo +/-, Lesson, L&R, Chord Dictionary, Mixer, Function Back/Next, Voice, Style, Song, O.T.S. , M1-M6, Store, Bank, Start/Stop ►■, Sync Start ■, Sync Stop, Intro/End/Repeat A/B, A◀◀, B▶▶, FADE, Chord mode, Record, Style Record, Play/Stop, Accomp, Melody 1, Melody 2, Melody 3 Melody 4, Melody 5, Dual, Split, Touch, DSP, Demo, SD Menu, Execute, +/YES, -/NO, Dial, Piano, Metronome, Tranpose +/-
Управление аккомпанементом	Start/Stop ►■, Sync Start ■, Sync Stop, Intro/End/Repeat A/B, A◀◀, B▶▶, FADE,
Функция записи	Record, Style Record, Play/Stop, Accomp, Melody 1, Melody 2, Melody 3 Melody 4, Melody 5
Память	48 ячеек
Подключения	AC Power , Headphones AUX.OUT (L / R), MIDI IN, MIDI OUT
Динамики	8 Ω 25Вт x 2
Размеры	1476 x 940 x 948мм
Вес	102кг
Комплектация	Руководство пользователя

* Все характеристики и внешний вид инструмента могут быть изменены без уведомления.

Поиск и устранение неисправностей

Проблема	Возможные причины и решение
При включении и выключении питания в динамиках возникают хлопки.	Это нормально и не является поводом для беспокойства.
Нет звука при игре на инструменте.	Убедитесь, что к инструменту не подключены наушники.

Приложение 1 - Список голосов

No	Name
Piano	
001	Stereo Grand Piano 1
002	Stereo Grand Piano 2
003	Stereo Grand Piano / W
004	Grand Piano / W
005	Stereo Piano Dark
006	Octave Piano 1
007	Octave Piano 2
008	Synth Piano
009	Dreamscape
010	Piano & Strings
011	Piano & Choir
012	Acoustic Grand Piano
013	Stereo Bright Piano
014	Bright Piano 1
015	Bright Piano2
016	Bright Piano 1 / W
017	Bright Piano 2 / W
018	Detuned Piano
019	Chorus Piano
020	Velocity Crossfade Piano
021	Piano Pad
022	Piano & Vibraphone
023	Electric Grand Piano
024	Stereo Honk-Tonk
025	Honky-Tonk
026	Honky-Tonk Dark
027	Honky-Tonk 1 / W
028	Honky-Tonk 2 / W
029	Stereo Hard E.P.
030	Detuned E.P. 1
031	Detuned E.P. 2
032	E Piano 1
033	E Piano 2
034	E.Piano 1 / W
035	E.Piano 2 / W
036	E.Piano 3 / W
037	E.Piano 4 / W
038	Hard E.P.
039	Soft E.P.
040	Deep E.P.
041	Velocity Crossfade E.P. 1

042	Velocity Crossfade E.P. 2
043	Layered E.P. 1
044	Layered E.P. 2
045	Nylon E.P.
046	Warm E.P.
047	Cloudy E.P.
048	Grand Harpsichord
049	Harpsichord 1
050	Harpsichord 2
051	Harpsichord 1 / W
052	Harpsichord 2 / W
053	Harpsichord Octave 1
054	Harpsichord Octave 2
055	Harpsichord Release
056	Harpsikd / O
057	Piano & Harpschord
058	Stereo Clavichord
059	Clavichord 1
060	Clavichord 2
061	Clavichord 1 / W
062	Clavichord 2 / W
063	Clavichord Wah
064	Punchy Clavichord
Mallet	
065	Celesta 1
066	Celesta 2
067	Birght Celeasta
068	Celesta & Sine
069	Reecho Bell
070	Celesta & Music Box
071	Glockenspiel 1
072	Glockenspiel 2
073	Glockenspiel & Sine
074	Glockenspiel & Celesta
075	Music Box 1
076	Music Box 2
077	Music Box 3
078	Toy Box
079	Music Box & Harp
080	Stereo Vibrapho
081	Rigid Vibraphone
082	Vibraphone 1
083	Vibraphone 2

No	Name
084	Vibraphone 1 / W
085	Vibraphone 2 / W
086	Vibraphone & Bell
087	Vibraphone & Harpsichord
088	Marimba 1
089	Marimba 2
090	Marimba / W
091	SinMarimba
092	Stereo Marimba
093	Marimba & Vibraphone
094	Wood Drum
095	Xylophone 1
096	Xylophone 2
097	Tubular Bells 1
098	Tubular Bells 2
099	Tubular Bells 3
100	Dulcimer
101	Santur
102	Shorty
Organ	
103	Drawbar Organ Stereo
104	Soft Stereo Drawbar Organ
105	Mellow Drawbar Organ
106	Drawbar Organ
107	Drawbar Organ Detuned
108	Bright Drawbar Organ
109	1960 Drawbar Organ
110	1970 Percussive Organ
111	Percussive Organ 1
112	Percussive Organ 2
113	Light Click Organ
114	Percussive Organ Detuned
115	Stereo Rotary Organ
116	Rock Organ
117	Rotary Organ
118	Slow Rotary Organ
119	Detuned Church Organ
120	Church Organ 1
121	Church Organ 2
122	Octave Church Organ
123	Stereo Reed Organ
124	Reed Organ
125	Accordion 1

No	Name
126	Accordion 2
127	Accordion 3
128	Chorus Accordion
129	Mustte
130	Accord ItSolo
131	Harmonica 1
132	Harmonica 2
133	Detuned Harmonica
134	Sweet Harmonica
135	Tango Accordion
Guitar	
136	Nylon G.T. 1
137	Nylon G.T. 2
138	Nylon G.T. / R
139	Velocity Nylon G.T.
140	Detuned Nylon G.T.
141	Chorus Nylon G.T.
142	Bright Nylon G.T.
143	Steel G.T. 1
144	Steel G.T. 2
145	Detuned Steel G.T.
146	Velocity Steel G.T.
147	Velocity Steel G.T.(Fx)
148	Pedal Steel G.T.
149	Velocity Pedal Steel G.T.
150	12 String GT.
151	Chorus Steel G.T.
152	Nylon & Steel G.T.
153	Jazz G.T. 1
154	Jazz G.T. 2
155	Mellow G.T.
156	Velocity Jazz G.T.
157	Jazz G.T. Detuned
158	Clean G.T. 1
159	Clean G.T. 2
160	Clean G.T. 3
161	Stereo Clean G.T.
162	Velocity Clean G.T.
163	Chorus Clean G.T.
164	Muted G.T. 1
165	Muted G.T. 2
166	Funk G.T.
167	Jazz Boy

No	Name
168	Stereo Muted G.T.
169	OverDriven G.T. 1
170	OverDriven G.T. 2
171	Detuned Overdriven G.T.
172	Distortion G.T. 1
173	Distorted G.T. 2
174	FeedbackG.T. 1
175	FeedbackG.T. 2
176	Distorted Rhythm G.T.
177	5th Distortion
178	Distortion G.T. Octave
179	Stereo Distorted G.T.
180	G.T. Harmonics 1
181	G.T. Harmonics 2
Bass	
182	Acoustic Bass 1
183	Acoustic Bass 2
184	Acoustic Bass Detuned
185	Acoustic Bass Filter
186	Jazz Style
187	A.Bass & Mute G.T.
188	Resonant Bass
189	Velocity Crossfade Bass
190	Wah Bass 1
191	Wah Bass 2
192	Finger Bass 1
193	Finger Bass 2
194	Detuned Finger Bass
195	Dark Finger Bass
196	Jazz Bass
197	Resonant Finger Bass
198	Velocity Bass
199	Velocity Finger Bass (FX)
200	Bass & Distorted Elec Guitar
201	Pick Bass 1
202	Pick Bass 2
203	Mute Pick Bass
204	Detuned Pick bass
205	Fretless Bass 1
206	Fretless Bass 2
207	1990 Bass
208	Fretless Bass & Sine
209	Fretless Bass Detuned 1

No	Name
210	Fretless Bass Detuned 2
211	Fretless Bass Detuned 3
212	Slap Bass 1
213	Slap Bass 2
214	Slap Bass 3
215	Slap Bass 4
216	Power Slap Bass
217	Lash Thumb Bass
218	Resonant Slap Bass
219	Velocity Switch Slap Bass
220	Synth Bass 1
221	Synth Bass 2
222	Synth Bass 3
223	Synth Bass 4
224	Synth Bass 5
225	Super Synth Bass
226	Tech Synth Bass
227	Synth Bass / O
228	Fast Syntonic Bass
Strings	
229	The ViOlin
230	Violin 1
231	Violin 2
232	Violin 3
233	Mono Violin
234	Octave Violin
235	Electric Violin
236	Slow Violin
237	Two Violin
238	Soft Violin
239	Largo Violin
240	Viola 1
241	Viola 2
242	Viola 3
243	Dark Viola
244	Cello 1
245	Cello 2
246	Cello 3
247	Cello 4
248	Celloen 16'
249	Chamber Music
250	Contrabass 1
251	Contrabass 2

Приложение 1 - Список голосов

No	Name
252	Tremolo Strings 1
253	Tremolo Strings 2
254	Slow Tremolo Strings 1
255	Slow Tremolo Strings 2
256	Pizzicato Strings 1
257	Pizzicato Strings 2
258	Octave Pizzicato
259	Orchestral Harp 1
260	Orchestral Harp 2
261	Velocity City
262	Africa
263	Timpani 1
264	Timpani 2
Strings Ensembl	
265	The Strings
266	Synth Strings 1
267	Synth Strings 2
268	Synth Strings 3
269	Synth Strings 4
270	Synth Strings 5
271	Strings Ensemble 1
272	Strings Ensemble 2
273	Resonant Strings
274	Stereo Slow Strings
275	Slow Strings
276	Sforzato Strings
277	Orchestra
278	Legato Strings
279	Arco Strings
280	1960 Strings
281	1970 Strings
282	Solo Strings
283	Choir Aahs 1
284	Choir Aahs 2
285	Choir Aahs 3
286	Mellow Choir
287	Stereo Choir Aahs 1
288	Stereo Choir Aahs 2
289	Strings Choir
290	Voice Oohs 1
291	Voice Oohs 2
292	Synth Voice 1
293	Synth Voice 2

No	Name
294	Echo Synth Voice
295	Orchestra Hit 1
296	Orchestra Hit 2
297	Orchestra Hit Octave
298	Orchestra Hit Stereo
299	6th Orchestra Hit
Brass	
300	Trumpet 1
301	Trumpet 2
302	Trumpet 3
303	Dark Trumpet
304	Resonant Trumpet
305	Sweet Trumpet
306	Wah Trumpet
307	Trombone 1
308	Trombone 2
309	Trombone 3
310	Dark Trombone
311	Strings & Trombone
312	Tuba 1
313	Tuba 2
314	Tuba Solo
315	Soft Tuba
316	Muted Trumpet 1
317	Muted Trumpet 2
318	French Horn 1
319	French Horn 2
320	Soft Horn
321	Stereo French Horn
322	5th Horn Orchestr
323	Brass Section 1
324	Brass Section 2
325	Brass Section 3
326	Brass Section 4
327	Brass Section Octave
328	Brass Swell
329	Brassband
330	Bright Brass Section
331	Dark Brass
332	Mute Brass Ensemble
333	Sforzato Brass
334	Stereo Brass & Strings
335	Synth Brass 1

No	Name
336	Synth Brass 2
337	Synth Brass 3
338	Synth Brass 4
339	Synth Brass 5
340	Leap Brass
341	Octave Synth Brass
342	Synth Brass & Strings 1
343	Synth Brass & Strings 2
344	Echo Brass
345	Sooth Brass
Reed	
346	Soprano Sax 1
347	Soprano Sax 2
348	Soprano Sax Soft
349	Solw Soprano Sax
350	Sweet Soprano Sax
351	Alto Sax
352	Alto Sax & Breath
353	Super Alto Sax
354	Sax Band
355	Folk Sax
356	Tenor Sax
357	Baritone Sax
358	Baritone Sax & Breath
359	Oboe 1
360	Oboe 2
361	Sweet Oboe
362	English Horn 1
363	English Horn 2
364	Analog Horns
365	Woodwinds
366	Bassoon 1
367	Bassoon 2
368	Clarinet 1
369	Clarinet 2
Pipe	
370	Piccolo
371	Flute
372	Jazz Flute
373	Recorder
374	Sweet Pan Flute
375	Pan Flute
376	Dark Pan Flute

Приложение 1 - Список голосов

No	Name
377	Blown Bottle
378	Shakuhachi
379	Whistle 1
380	Whistle 2
381	Ocarina
Lead	
382	Lead 1 (square)
383	Square
384	Lead Sine
385	Slow Square Lead
386	Sine Solo
387	Square Lead 1
388	Square Lead 2
389	Thick Square
390	Corrie
391	Quint
392	2 Oscillators Lead
393	Sawtooth Lead 1
394	Sawtooth Lead 2
395	Wavy Sawtooth
396	Lead 2 (sawtooth)
397	Solw Saw
398	Super Analog
399	Synther
400	Heavy Sawtooth
401	Bauble Lead
402	PWM 4th
403	Lead 3 (calliope)
404	Lead 4 (chiff)
405	Lead 5 (charang)
406	Lead 6 (voice)
407	Voice Lead
408	Lead 7 (fifths)
409	Fifths Lead Soft
410	Fifth Lead
411	Lead 8 (Bass & Lead)
412	Massiness
413	Bass Lead
Pad	
414	Pad 1 (newage)
415	Slow Square
416	New Year Pad
417	Pad2 (warm)

No	Name
418	PWM Pad
419	Sine Pad
420	Warmly Pad
421	Horn Pad
422	Pad 3 (Polysynth)
423	Click Pad
424	Analog Pad
425	Poly Pad
426	Poly Synth Pad
427	Pad 4 (choir)
428	Choir Pad 2
429	Pad 5 (bowed)
430	Bowed Pad 2
431	Pad 6 (metallic)
432	Metallic Pad 2
433	Pan Pad
434	Pad 7 (halo)
435	Halo Pad 2
436	Pad 8 (sweep)
437	Sweep Pad 2
438	Dipolar Pad
439	Rising
440	Congregate
Effects	
441	FX1 (rain)
442	FX2 (soundtrack)
443	Progenitor
444	Prelude
445	FX3 (crystal)
446	FX4 (atmsphere)
447	Warm Air
448	FX5 (brightness)
449	Smog
450	FX6 (goblins)
451	Choir Bell
452	FX7 (echoes)
453	Reecho Pan
454	Large Pan
455	Echordrzz Slow
456	Fantasyland
457	FX8 (sci-fi)
Ethnic	

No	Name
458	Sitar
459	Detuned Sitar
460	Banjo
461	Shamisen
462	Koto
463	Kalimba
464	Bagpipe
465	Fiddle
466	Shanai
Percussive	
467	Tinkle Bell
468	Agogo
469	Steel Drums
470	Wood Block
471	Taiko Drum
472	Melodic Tom
473	Synth Drum
474	Reverse Cymbal
Sound Effects	
475	Guitar Fret Noise
476	Breath Noise 1
477	Stream
478	Helicopter 2
479	Seashore 1
480	Telephone Ring 2
481	OpenDoor
482	Starship
483	CloseDoor
484	Siren
485	Gunshot 2
486	Rise2
487	Bird Tweet
488	Ambulance
489	Rise1
490	Fall
491	Seashore 2
492	Bird 1
493	Clop
494	Wind
495	Cattle
496	Horse
497	Telephone Ring 1
498	Bird

Приложение 1 - Список голосов

No	Name
499	Breath Noise 2
500	Heartbeat
501	Laugh
502	Applause 2
503	Helicopter 1
504	Fire
505	Punch
506	ScratchCut
507	Fight 1
508	Shot
509	Fight 2
510	Applause 1
511	Sheep
512	Firework
513	Lion
514	Frog
515	Bird 2
516	Dog
517	Spring
518	Gunshot 1
519	Gunshot 3
520	Laser Gun
521	Drip
522	Siren 2
Combined Voice	
523	Stereo Piano & Strings Pad
524	Stereo Piano & Choir
525	Piano & Warm Pad
526	FM Electric Piano
527	Old Electric Piano
528	Digital Piano
529	E. Piano & Strings
530	Harpichord & Stereo Strings
531	Digital Music Box
532	Serenity
533	Vibraphone & Stereo Strings
534	FM Tubular Bells
535	Organ & Stereo Strings
536	Stereo Organ & Piano
537	Accordian 2
538	Power Distorted Guitar
539	Dynamic Bass
540	X Fade Bass

No	Name
541	Stereo Strings & Piano
542	Orchestra
543	Full Strings 1
544	Full Strings 2
545	Symphonic
546	Stereo Choir & Strings
547	Trombone & Stereo Strings
548	Club Brass
549	Woodwinds & Strings
550	Pan Flute & Strings Pad
Drum Set	
551	Standard Kit
552	Room Kit
553	Power Kit
554	Electronic Kit
555	Analog Kit
556	Jazz Kit
557	Brush Kit
558	Orchestra Kit
559	SFX Kit

Приложение 2 - Список стилей

Number	Name
8BEAT	
001	Guitar Pop 1
002	8 Beat Rock
003	8 Beat 1
004	Sweet Beat
005	8 Beat Dance
006	8 Beat Disco
007	Pop Funk
008	8 Beat 2
009	60's 8 Beat
010	Rhythm & Beat
011	Miami Beat
16BEAT	
012	16 Beat 1
013	Pop 16 Beat 1
014	Pop 16 Beat 2
015	Modern 16 Beat
016	16 Beat Hot
017	16 Beat Modern
018	16 Beat Funk
019	16 Beat 2
020	Cool Beat
021	16 Beat Ballad
022	16 Beat 3
023	Pop Shfl
024	Guitar Funk
025	16 Beat Funk 1
POP	
026	6/8 Pop
027	Brit. Pop 1
028	Brit. Pop 2
029	Pop Hit
030	Fusion Shuffle
031	Analog Night
032	Guitar Pop 2
033	Pop beat
034	Soft Beat
035	60's Pop
036	Sting Latin
BALLAD	
037	Soft Ballad

Number	Name
038	Natural Ballad
039	Love Ballad
040	Easy Ballad
041	Slow Ballad
042	Folk Ballad
043	Pop Ballad 1
044	Pop Ballad 2
045	EP Ballad
046	New R&B Ballad
ROCK	
047	Slow Rock
048	70's Rock & Roll
049	Folk Rock
050	Soft Rock
051	Pop Rock
052	Old Rock
053	Easy Rock
054	New Shuffle
055	Rock Hip Hop
056	Rock & Roll
057	Rock1
058	Rock Shuffle
059	R'N'R 1
060	Rock Shuffle
BALLROOM	
061	Twist1
062	Twist2
063	Big Band Fox 1
064	Tango
065	Slow Fox 1
066	Slow Waltz 1
067	Swing Fox
068	Salsa 2
069	Cha Cha 1
070	Cha Cha 2
071	Beguine1
072	Beguine2
073	Rhumba 1
074	Samba1
075	Samba2
076	Jive
077	Foxtrot

Number	Name
078	Quick Step
DANCE	
079	Down Beat
080	Techno
081	Progressive
082	Rap 1
083	Rap 2
084	Disco
085	Soft Disco
086	Disco Party
087	70's Disco
088	70's Disco Funk
089	Clubdance
090	Euro Dance
091	80's Dance
092	Hip Hop
093	Garage
SOUL & FUNK	
094	Jay R&B
095	Gospel Swing
096	Gospel
097	Funk
098	Electric Funk
099	Groove Funk
100	Rubber Funk
101	Cool Funky
102	Jazz Funk
103	Groove
104	Soul
105	Hip Hop Soul
106	Hip Hop Beat
107	R & B
108	Soul Beat
109	R & B Ballad
110	British Soul Pop
111	Samba Funk
SWING&JAZZ	
112	Swing1
113	Swing2
114	Jazz Brush
115	Latin Jazz
116	Fusion

Приложение 2 - Список стилей

Number	Name
117	Acid Jazz
118	Cool Jazz Ballad
119	Swing Shuffle
120	Big Band 40's
121	Big Band Medium
122	Dixieland
123	Acoustic Jazz
124	Guitar Swing
125	Ragtime
126	Modern Jazz Ballad
127	Swing Ballad
128	Big Band Ballad
129	Orchestra Swing
COUNTRY	
130	Bluegrass
131	Country 8 Beat
132	Modern Country
133	Country Pop1
134	Country Pop2
135	2/4 Country
136	Country
137	Country Quick Steps
138	Country Rock
139	Country Folk
140	Country Shuffle
Latin/Latin Dance	
141	Bossa Nova 1
142	Latin
143	Bossa Nova2
144	New Reggae
145	Dance Reggae
146	Pasodoble
147	Lite Bossa
148	Latin Rock
149	Beguine
150	Slow Bolero
151	Disco Samba
152	Mambo
153	Meneito
154	Rumba1
155	Rumba2
156	Tikitikita

Number	Name
157	Lambada
158	Pop Cha Cha1
159	Pop Cha Cha2
160	Salsa
161	Bossa1
World	
162	EnkaBallad
163	Laendler
164	Hawaiian
165	Sirtake
166	Venezia
167	6/8 Flipper
168	New Age
169	Tarantella
170	Scottish
171	Norteno
Waltz	
172	Waltz
173	Old Waltz
174	English Waltz
175	French Waltz
176	German Waltz
177	Italian Mazurka
178	MariachiWaltz
179	ViennaWaltz 1
180	Slow Waltz 2
181	ViennaWaltz 2
182	Slow Waltz 1
183	Jazz Waltz
TRADITIONAL	
184	Polka
185	6/8 March
186	German Polka
187	Party Polka
188	March

Number	Name
189	Polka2
190	US March
191	Musette
192	French Musette
193	Mazurke
194	1-Mar
ORIENTAL	
195	Dangdut1
196	Dangdut2
197	kongcong
198	PopKcong
199	IndioDnc
200	PopIndio
USER STYLE	
201	User Style 1
202	User Style 2
203	User Style 3

Приложение 3 - Список песен

Number	Name
PIANO	
001	Moseta Dance
002	Brave Cavalier
003	Four Little Swans
004	Habanera
005	Turkish March
006	Aria
007	Away In A Manger
008	Wedding March
009	“Jesus, Saviour Pilot Me”
010	America The Beautiful
CLASSICAL	
011	Carmen-Entractell
012	Annen Polka
013	Pianosonatan 08 IN Cm IN Pathetique
014	Brahms Waltz
015	Aida
016	Carmen-Prelude
017	L'Arlesienne
018	Ungarische Tanz
019	Mazurka
020	Menuett
021	Musical Moments
022	Pizzicato Polka
023	Rigoletto
024	Serenade
025	Song Without Words
026	Swan
027	Prelude To Act 2 (Swan Lake)
028	Valse (Swan lake)
029	The Happy Farmer
030	The Sleeping Beauty
031	La Traviata
032	Wiegenlied
033	Mov.2 Adagio Non Troppo Piano Sonata No.9 In D
034	Mov.1 Andante Grazioso Piano Sonata No.11 In A [Alla Tur Sonata 11 ca]
035	Prelude In C
036	Chinese Dance
037	Emperors Waltz
038	March Militaire
039	Symphony No.40
040	Auf Flugeln Dec Gesanges
041	Arpeggione Sonata in Am

Приложение 3 - Список песен

FOLK & COUNTRY	
042	Santa Lucia
043	Country
044	Jambalaya
045	Susanna
046	Bridge
047	Battle Hymne Of The Republic
048	The Old Gray Mare
049	American Patrol
050	In The Rain
051	Sippin' Cider Through A Straw
GOLDEN & POP	
052	On London Bridge
053	Are You Lonesome Tonight
054	Only You
055	End Of The World
056	House Of Rising Sun
057	Solveig' s Song
058	The Blue-Bells Of Scotland
059	Over The Rainbow
060	Beautiful Dreamer
061	It' S Been A Long, Long Time
062	Edelweiss
063	O Sole Mio
064	Der Deitcher' S Dog
065	Joy To The World
066	Silent Night
067	Ave Maria
068	Five Hundred Miles
069	Happy New Year
070	It' S Beginning To Look A Lot Like Christmas
071	Jeanie With The Light Brown Hair
072	My Bonnie
073	Song Of The Pearlfisher
074	Summer Palace
075	The StageCoach
076	Entertainer
077	Annie Laurie
078	Killing Me Softly With His Song
079	Love Is Blue
080	Last Rose Of Summer
081	The Old King Cole

Number	Name
	JAZZ & FUSION
082	Little Brown Jug
083	Maple Leaf Rag
084	June Samba
085	Funk
086	I Can.....
087	Sea Shore
088	Guitar&Saxphone
089	The Hip Hop' S Night
090	Blue Lunch
091	Cobweb
092	Wine
093	Jazz Old Man
094	Dark Eyes
095	Carlos
096	Sad
097	The Jazz
	ORIENTAL
098	South Mud Bay
099	Give You A Rose
100	Flowing Rill

Приложение 4 - Список демо

Number	Name
001	Jazz
002	Dream of freedom

Приложение 5 - Список аккордов

	Chord Name[Abbreviation]	Normal Voicing	Chord	Display
0	Major[M]	1-3-5	C	C
1	Major sixth[6]	1-(3)-5-6	C6	C6
2	Major seventh[M7]	1-3-(5)-7	CM7	CM7
3	Major seventh sharp Eleventh[M7#11]	1-(2)-3-#4-(5)-7	CM7#11	CM7(#11)
4	Major add ninth[Madd9]	1-2-3-5	CMadd9	CM(9)
5	Major ninth[M9]	1-2-3-(5)-7	CM9	CM7(9)
6	Major sixth add ninth[6 9]	1-2-3-(5)-6	C6 9	C6(9)
7	augmented[aug]	1-3-#5	Caug	Caug
8	Minor[m]	1-b3-5	Cm	Cm
9	Minor sixth[m6]	1-b3-5-6	Cm6	Cm6
10	Minor Seventh[m7]	1-b3-(5)-b7	Cm7	Cm7
11	Minor seventh flatted fifth[m7b5]	1-b3-b5-b7	Cm7b5	Cm7(b5)
12	Minor add ninth[madd9]	1-2-b3-5	Cmadd9	Cm(9)
13	Minor ninth[m9]	1-2-b3-(5)-b7	Cm9	Cm7(9)
14	Minor eleventh[m11]	1-(2)-b3-4-5-(b7)	Cm11	Cm7(11)
15	Minor major ninth[mM7]	1-b3-(5)-7	CmM7	CmM7
16	Minor major ninth[mM9]	1-2-b3-(5)-7	CmM9	CmM7(9)
17	Diminished[dim]	1-b3-b5	Cdim	Cdim
18	Diminished seventh[dim7]	1-b3-b5-6	Cdim7	Cdim7
19	Seventh[7]	1-3-(5)-b7	C7	C7
20	Seventh suspended Fourth[7sus4]	1-4-5-b7	C7sus4	C7sus4
21	Seventh flatted Fifth[7b5]	1-3-b5-b7	C7b5	C7(b5)
22	Seventh Ninth[79]	1-2-3-(5)-b7	C7 9	C7(9)
23	Seventh sharp eleventh[7#11]	1-2-3-#4-(5)-b7or 1-(2)-3-#4-5-b7	C7#11	C7(#11)
24	Seventh thirteenth[7 13]	1-3-(5)-6-b7or 2-3-5-6-b7	C7 13	C7(13)
25	Seventh flatted Ninth[7b9]	1-b2-3-(5)-b7	C7b9	C7(b9)
26	Seventh flatted Thirteenth[7b13]	1-3-5-b6-b7	C7b13	C7(b13)
27	Seventh Sharp ninth[7#9]	(1)-#2-3-(5)-b7	C7#9	C7(#9)
28	Major Seventh augmented[M7aug]	1-3-#5-7	CM7aug	CM7aug
29	Seventh augmented[7aug]	(1)-3-#5-b7	C7aug	C7aug
30	Suspended Fourth[sus4]	1-4-5	Csus4	Csus4
31	One plus two plus five[1+2+5]	1-2-5	C1+2+5	C

Приложение 6 - Таблица реализации MIDI

Function		Transmitted	Recognized	Remarks
Basic Channel	Default	1ch	ALL	
	Changed	1-16ch	1-16ch	
Mode	Default	×	3	
	Messages	×	3	
	Altered	*****	×	
Note Number "		0-127	0-127	
	True voice	*****	0-127	
Velocity:	Note on	○ 9nH,V=1-127	○ 9nH,V=1-127	
	Note off	× (9nH,V=0)	×(9nH,V=0; 8nH,V=0-127)	
After Touch	Keys	×	×	
	Chs	×	×	
PitchBend		×	○	
Control Change	0	○	○	Bank Select
	1	×	○	Modulation
	5	×	○	Portamento Time
	6	○	○	Data Entry
	7	○	○	Volume
	10	×	○	Pan
	11	×	○	Expression
	64	○	○	Sustain Pedal
	65	×	○	Portamento ON/OFF
	66	○	○	Sostenuto Pedal
	67	○	○	Soft Pedal
	80	○	○	Reverb Program
	81	○	○	Chorus Program
	91	○	○	Reverb Level
	93	○	○	Chorus Level
120	×	○	All Sound Off	
121	×	○	Reset All Controllers	
123	○	○	All Notes Off	
Program Change	" True #	*****	0-127	
System Exclusive		×	○	
System	" Song Position	×	×	
	" Song Select	×	×	
	" Tune	×	×	
System Real Time	: Clock	×	×	
	" Commands	× *1	× *1	
Aux Messages	: Local on/off	×	×	
	: All Notes off	○	○	
	" Active sense	×	○	
	" Reset	×	○	
Note "		*1 When the accompaniment is started, an FAH message is transmitted. When accompaniment is stopped, an FCH message is transmitted. When an FAH message is received, accompaniment is started. When an FCH message is received, accompaniment is stopped.		

Mode 1: OMNI ON , POLY
 Mode 3: OMNI OFF , POLY

Mode 2 : OMNI ON , MONO ○ : YES
 Mode 4 : OMNI OFF , MONO × : NO

ГАРАНТИЙНЫЕ ОБЯЗАТЕЛЬСТВА

Цифровой рояль Medeli модели Grand 500 отвечает утвержденным образцам и требованиям стандартов: Декларация соответствия ТР ТС 020/2011 «Электромагнитная совместимость технических средств» и ТР ТС 004/2011 «О безопасности низковольтного оборудования», Директивы 2006/95/ЕС, 2004/108/ЕС . Маркирование устройства: модели, торговой марки, знаком соответствия ТР ТС производится на потребительской упаковке. Гарантийные обязательства отвечают Закону РФ «О защите прав потребителей». В соответствии с «Постановлением Правительства от 19 января 1998 года №55» музыкальные инструменты относятся к технически сложным товарам бытового назначения и попадают в «Перечень не продовольственных товаров надлежащего качества, не подлежащих возврату или обмену на аналогичный товар других размера, формы, габарита, фасона, расцветки или комплектации». Гарантийный срок – 12 месяцев со дня продажи инструмента магазином при условии соблюдения покупателем правил эксплуатации и условий хранения. Без правильно оформленного гарантийного талона или при наличии исправления в нем, претензии по качеству не принимаются. При утере талон не восстанавливается. В случае выявления дефектов производственного характера владелец имеет право на бесплатный ремонт или замену инструмента на протяжении гарантийного срока при соблюдении следующих условий: ремонт производится только уполномоченными сервисными мастерскими по заключению экспертизы что поломка или неисправность относится к разряду гарантийных; гарантия не распространяется на изделия, поврежденные в результате неправильной эксплуатации, несоблюдении условий хранения, небрежного обращения, неправильной регулировки и настройки, попадания жидкости и химических веществ; на изделия с механическими повреждениями; если в течение гарантийного срока какая-либо часть или части инструмента будут заменены нестандартными, не рекомендованными или самодельными, а также если изделие подвергалось ремонту или модернизации лицом или организацией на то неуполномоченными, гарантия может быть полностью или частично прервана без дополнительного извещения.

Гарантия не распространяется на расходные материалы, такие как:

- Лампы
- Кабели
- Динамики

Внимание! Гарантия не распространяется на:

- неисправности, вызванные несоблюдением требований, указанных в Руководстве пользователя;
- неисправности, вызванные попаданием в устройство посторонних предметов или жидкостей
- механические повреждения, произошедшие по вине покупателя.

Претензии к качеству инструмента без наличия паспорта и чека не принимаются.

Наименование (модель)	Цифровой рояль	
Заводской серийный номер		
Производитель	"Medeli Electronics Co.,Ltd" Адрес:20/F, Cheung Lee Industrial Building, 9, Cheung Lee Street, Chai Wan, Hong Kong	
Страна происхождения	Китай	
Торговая марка	MEDELI	
Маркировка модели	Grand 500	
Импортер в Российскую Федерацию:	«ООО «Лютнер СПб» 195279, г. Санкт-Петербург, ул.Передовиков, д.19 лит.А пом.6Н, Почтовый адрес: 191124, Санкт-Петербург ,а/я 15, тел. (812) 327-15-44 www.LUTNER.ru	
Дата выпуска (месяц, год)		
Дата продажи		
Подпись продавца		
Штамп продавца		
Исправность устройства проверена в присутствии покупателя. С правилами эксплуатации ознакомлен(а), претензий по внешнему виду и качеству инструмента не имею:		
<hr/> <p style="text-align: center;">(подпись покупателя)</p>		

music company
www.LUTNER.ru