

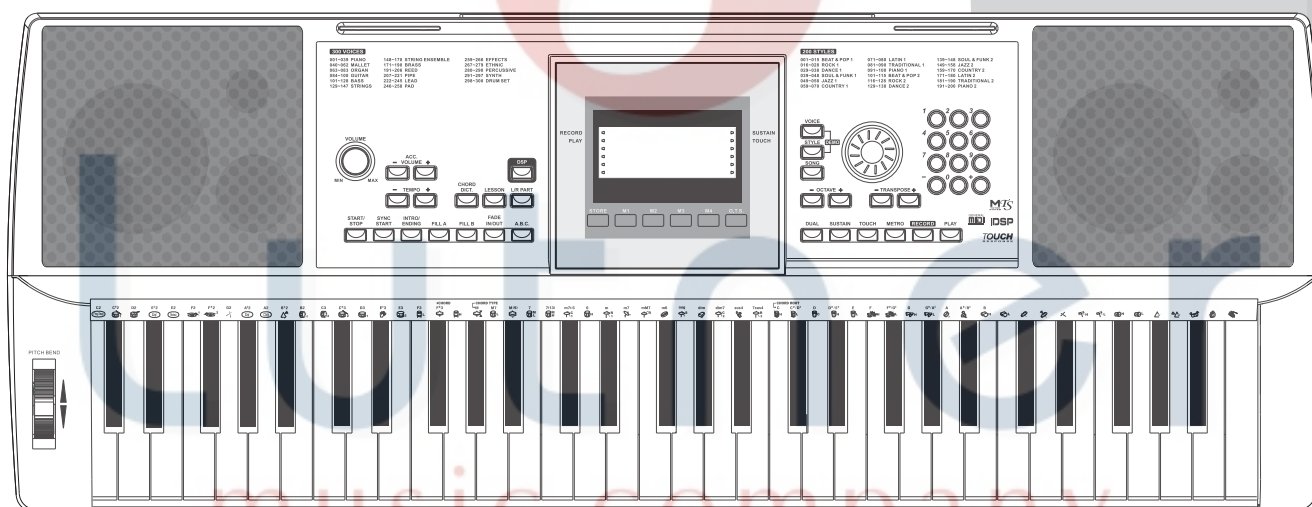

**MEDELI**

# СИНТЕЗАТОР M15



music company  
[www.LUTNER.ru](http://www.LUTNER.ru)

## Руководство пользователя

# Информация для вашей безопасности!

**Предупреждение о соблюдении требований FCC.** (для США) Это оборудование прошло тестирование и соответствует требованиям для цифровых устройств класса В, согласно Части 15 правил FCC (Американской государственной комиссии по коммуникациям). Эти требования разработаны для обеспечения защиты от вредных помех при использовании техники в быту. Это оборудование создает, использует и может излучать радио частоты, и в случае неправильной установки и использования в несоответствии с инструкциями, может быть причиной сильных помех для радиосвязи. Кроме того, нет никакой гарантии, что помехи не возникнут при правильной установке. Если это оборудование производит помехи, которые влияют на прием радио и теле сигналов, и это можно установить при включении и выключении оборудования, то пользователю стоит попытаться исправить это влияние одним из следующих способов:

- По-другому направить или переместить в другое место приемную антенну.
- Увеличить расстояние между приемником и устройством.
- Подключить устройство к розетке, которая не находится на одной линии с розеткой к которой подключен приемник.
- Обратиться к продавцу или опытному радио-теле мастеру за консультацией.

Самостоятельное внесение изменений в конструкцию может привести к потере прав на использование этого устройства.

## **Предостережение**

На нормальную работу устройства могут негативно влиять сильные электромагнитные излучения. Если это произошло, то для восстановления работоспособности выполните перезагрузку инструмента согласно инструкциям. Если помехи в работе продолжают, переставьте инструмент в другое место.

## **Меры предосторожности**

### **ПОЖАЛУЙСТА, ПРОЧИТАЙТЕ ОЧЕНЬ ВНИМАТЕЛЬНО**

Пожалуйста, сохраните это руководство, чтобы вы могли сверяться с ним в будущем.

#### **Блок питания**

Пожалуйста, подключайте идущий в комплекте кабель питания к электросети с правильным напряжением.

Не подключайте его к розеткам с напряжением, не рассчитанным на работу вашего инструмента.

Отключайте кабель питания, если не используете инструмент долгое время, и во время грозы.

#### **Подключения**

Перед подключением инструмента к другим устройствам выключайте питание всех устройств. Это поможет предотвратить повреждение и/или поломку других устройств.

#### **Расположение**

Для предотвращения деформации, выцветания и других повреждений не подвергайте инструмент воздействию:

- Прямого солнечного света
- Повышенной температуры или влажности
- Чрезмерной пыли и грязи
- Сильной вибрации или ударов
- Сильных магнитных полей

Во избежание помех не устанавливайте инструмент рядом с электронными устройствами. Радио и телевизоры могут привести к появлению помех и наводок. Используйте этот инструмент на значительном расстоянии от радио и ТВ.

#### **Чистка**

Протирайте только сухой мягкой тканью. Не используйте растворители, чистящие жидкости или салфетки, пропитанные химикатами.

#### **Обращение**

Не прилагайте слишком большое усилие при нажатии на переключатели и кнопки.

Следите, чтобы в инструмент не попадали бумага, металл или другие предметы. Если это случилось, немедленно отключите кабель питания из розетки. Затем отнесите инструмент для осмотра квалифицированному специалисту.

Перед перемещением инструмента отключайте все кабели.

# Содержание

<b>Описание панелей и дисплея</b>			
Передняя панель.....	4	Темп.....	12
Задняя панель.....	4	Басовый аккорд.....	13
Дисплей.....	5	О.Т.С Настройки одним касанием.....	14
<b>Установка</b>		<b>Память</b>	
Питание.....	6	Память.....	15
<b>Подключения</b>		<b>Справочник аккордов.....</b>	<b>15</b>
Подключение педали.....	7	<b>Метроном</b>	
Подключение пары наушников.....	7	Настройка метронома.....	16
Подключение аудио оборудования.....	7	Выбор долей такта.....	16
Подключение микрофона.....	7	<b>Песни</b>	
Подключение компьютера.....	7	Прослушивание песен.....	17
<b>Проигрывание демонстраций.....</b>	<b>8</b>	Режим обучения.....	17
<b>Игра голосами</b>		<b>Запись и воспроизведение.....</b>	<b>18</b>
Выбор голоса.....	8	<b>Функции MIDI</b>	
Игра двумя голосами одновременно-DUAL.....	8	Что такое MIDI?.....	19
Чувствительность.....	9	MIDI терминалы.....	19
Сустейн.....	9	<b>Поиск и устранение неисправностей.....</b>	<b>20</b>
Изменение высоты.....	9	<b>Технические характеристики.....</b>	<b>20</b>
DSP.....	9	<b>Приложения</b>	
Транспонирование.....	10	Список голосов.....	21
Октава.....	10	Список стилей.....	23
<b>Игра стилями</b>		Список песен.....	25
Выбор стиля.....	11	Список аккордов.....	26
Заполнение.....	11	Таблица реализации MIDI.....	27
Вступление/окончание.....	11		
Синхронный старт.....	12		
Затухание/нарастание громкости.....	12		
Громкость аккомпанемента.....	12		

# Описание панелей и дисплея

## Передняя панель

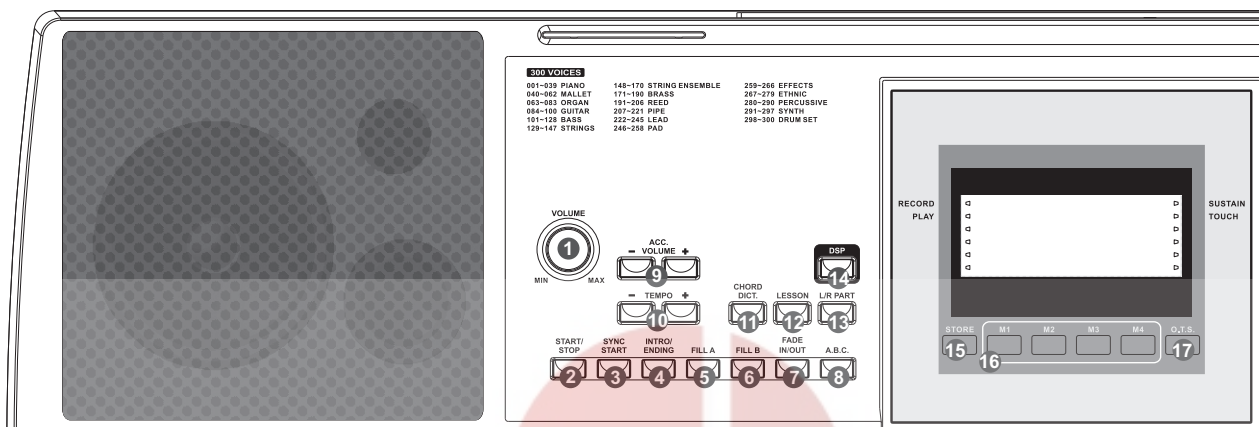

1. **MASTER VOLUME**  
Регулирует громкость инструмента.
2. **START/STOP** кнопка  
Запускает/останавливает стиль в режиме стиля.  
Запускает/останавливает песню в режиме песен.
3. **SYNC START** кнопка  
Включает синхронный старт.
4. **INTRO/ENDING** кнопка  
Проигрывание вступления и концовки.
5. **FILL A/MAIN A** кнопка  
Проигрывание заполнения A/основной части A.
6. **FILL B/MAIN** кнопка  
Проигрывание заполнения B/основной части B.
7. **FADE IN/OUT** кнопка  
Включение нарастания/затухания громкости.
8. **A.B.C.** кнопка  
Включение Автоматического Басового Аккорда.
9. **ACC.VOL** кнопки  
Громкость аккомпанемента.
10. **TEMPO** кнопки  
Регулировка темпа.
11. **CHORD DICT.** кнопка  
Справочник аккордов.
12. **LESSON** кнопка  
Меняет режим обучения.
13. **L/R PART** кнопка  
Левая/правая рука в режиме обучения.
14. **DSP** кнопка  
Включение и отключение эффектов DSP.
15. **STORE** кнопка  
Сохранение настроек.
16. **M1-M4** кнопки  
Вызов сохраненных настроек.
17. **O.T.S.** кнопка  
Режим настроек одним касанием.
31. **PITCH BEND**  
Повышает/понижает высоту ноты.

## Задняя панель

32. **DC IN**  
Гдездо блока питания.
33. **POWER ON/OFF**  
Включение/отключение питания.
34. **AUDIO OUT**  
Подключение аудио оборудования.
35. **PHONE**  
Подключение наушников.
36. **MIC**  
Подключение микрофона.
37. **SUSTAIN**  
Подключение педали сустейна.
38. **USB**  
Подключение к компьютеру.

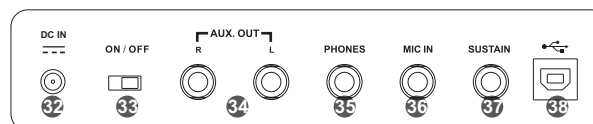

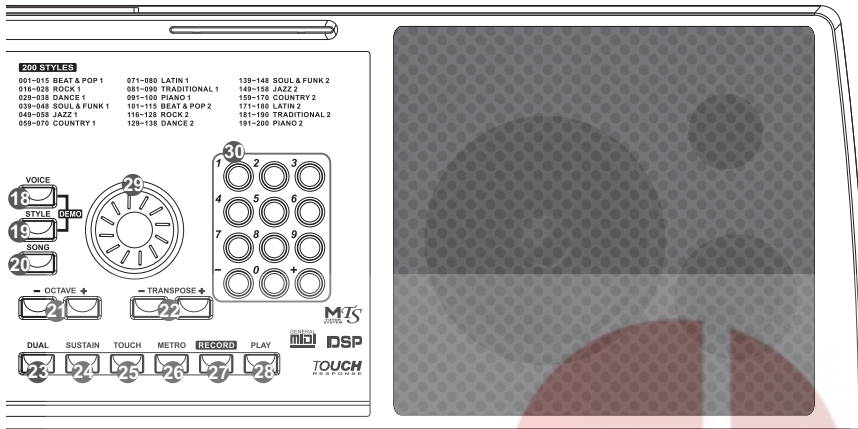

**18. VOICE** кнопка  
Включение режима голосов.

**19. STYLE** кнопка  
Включение режима стилей.

**DEMO** кнопка  
Включение демо режима.

**20. SONG** кнопка  
Включение режима песен.

**21. OCTAVE** кнопка  
Настройка октавы.

**22. TRANSPOSE** кнопка  
Настройка транспонирования.

**23. DUAL** кнопка  
Голос R2 в режиме разделения.

**24. SUSTAIN** кнопка  
Эффект сустейна.

**25. TOUCH** кнопка  
Чувствительность клавиатуры.

**26. METRO** кнопка  
Включение/отключение метронома.

**27. RECORD** кнопка  
Включение режима записи.

**28. PLAY** кнопка  
Воспроизведение записи.

**29. DATA DIAL** колесо  
Настройка значений параметров.

**30. +, -, кнопки цифр**  
Выбор значений параметров.

## Дисплей

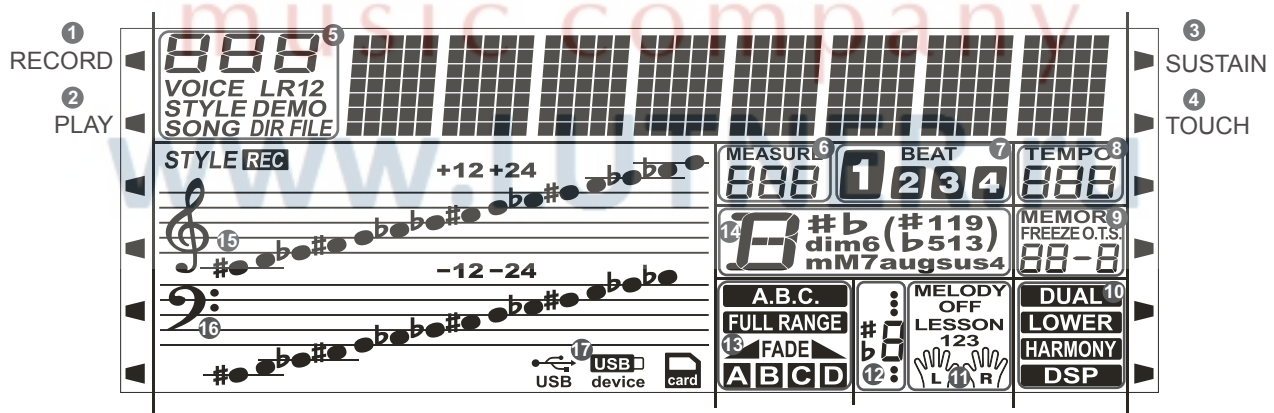

1. Запись

2. Воспроизведение

3. Сустейн

4. Чувствительность

5. Голос/Стиль/Демо/Песня

6. Такт

7. Доля такта

8. Темп

9. Память M1-M4/O.T.S Настройки одним касанием

10. Режим DUAL/DSP

11. Левая/Правая рука в режиме обучения

12. Индикация нот

13. A.B.C./ Затухание/A/B

14. Аккорд

15.Скрипичный ключ

16.Басовый ключ

17.USB



# Установка

В этом разделе вы найдете информацию об установке вашего инструмента и подготовке к игре. Пожалуйста, внимательно выполните все инструкции из этого раздела перед включением питания.

## Питание

Инструмент может питаться как от батареек, так и от адаптера питания. Следуйте инструкциям, указанным ниже.

### Использование батареек

Установите 6 штук щелочных батареек типа AA (SUM-3 или LR6) в батарейный отсек.

1. Откройте крышку батарейного отсека, расположенную на нижней панели корпуса инструмента.
2. Установите батарейки; соблюдайте полярность, согласно схеме на корпусе.
3. Установите крышку отсека, убедитесь, что она плотно села на свое место.

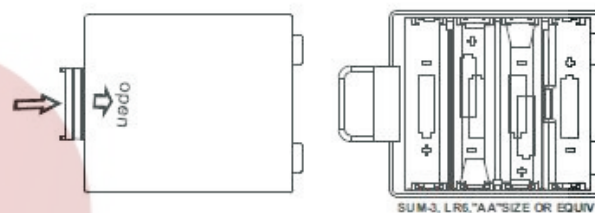

### Примечание:

Не используйте вместе старые и новые батареи.  
Всегда используйте батареи одного типа.  
Всегда вынимайте батареи из инструмента, если не планируете использовать его долгое время.

### Использование блока питания

1. Убедитесь, что переключатель питания POWER установлен в положение "выключено" (OFF).
2. Подключите блок питания к гнезду питания.
3. Подключите блок питания к розетке. Подключение блока питания автоматически отключит питание от батарей.
4. Включите питание инструмента. Переключатель питания в положении ON.

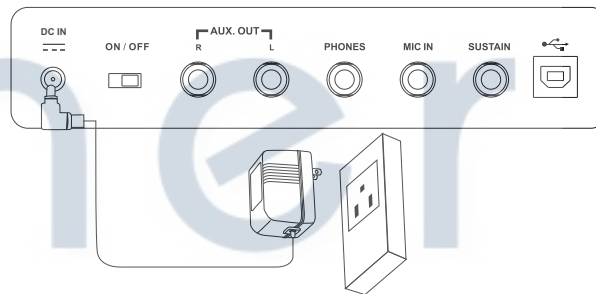

### Примечание:

В целях безопасности, отключайте питание инструмента во время грозы и длительного простоя.

# Подключения

## Подключение педали

Дополнительная педаль может быть подключена к инструменту. Нажатие на педаль добавляет эффект сустейна к играемым нотам.

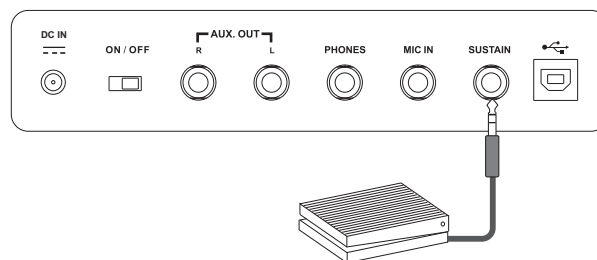

## Подключение наушников

Стандартная пара стереонаушников подключается к гнезду PHONES и позволяет заниматься в позднее время, никому не мешая. При подключении наушников, встроенные динамики отключаются автоматически.

**Примечание:**

Пожалуйста, не играйте на синтезаторе долгое время на большой громкости, чтобы не повредить слух.

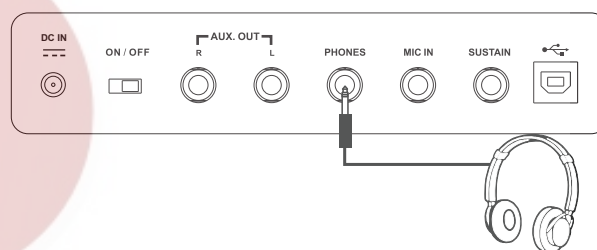

## Подключение аудио оборудования

Подключите синтезатор к усилителю с помощью аудио кабеля, подсоединив его к гнезду AUX.IN усилителя.

**Примечание:**

Чтобы избежать повреждения динамиков, перед подключением убедитесь, что все оборудование выключено, а громкость установлена на минимальном уровне.

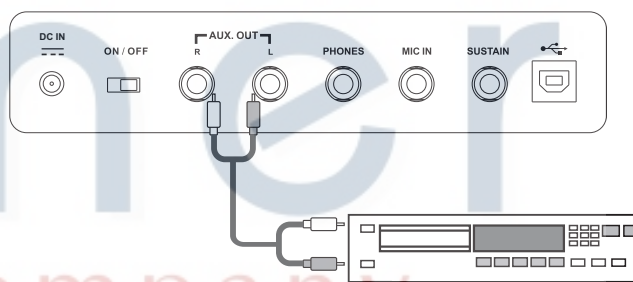

## Подключение микрофона

Подключите микрофон к гнезду MIC IN на задней панели инструмента.

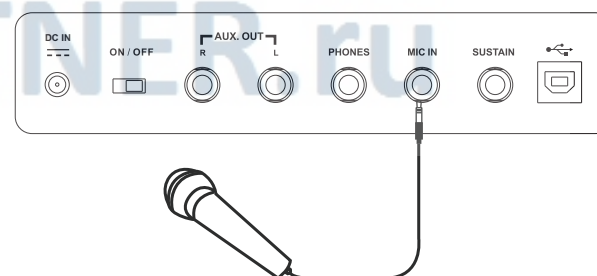

## Подключение к компьютеру

Инструмент получает и передает сообщения MIDI через порт USB.

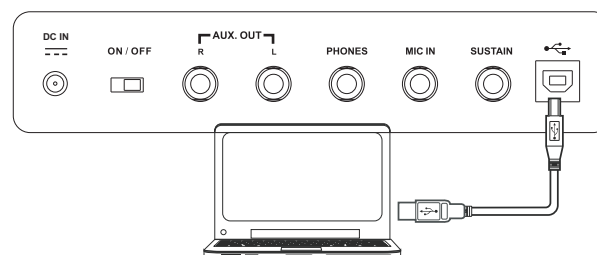

# Воспроизведение демонстраций

Инструмент оснащен 100 демо песнями.

1. Нажмите кнопки [STYLE] и [VOICE] одновременно для начала воспроизведения демо песен.

2. Выберите песню.  
Используйте колесо data dial, кнопки цифр, кнопки [+] и [-] для выбора песни.

Настройте громкость с помощью регулятора [MASTER VOLUME].

Нажмите кнопки [STYLE] и [VOICE] одновременно еще раз или нажмите кнопку [START/STOP] для остановки воспроизведения и выхода из демо режима.

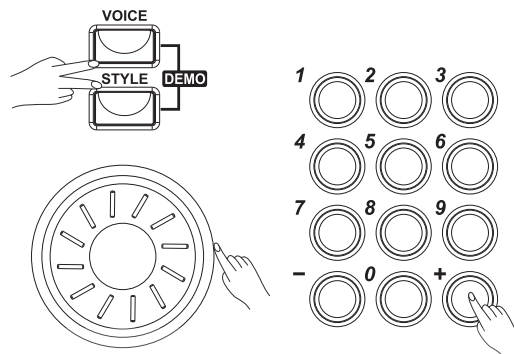

## Примечание:

В демо режиме неактивны все кнопки, кроме кнопок START/STOP, TEMPO+, TEMPO-, +, -, DSP, VOLUME, POWER ON/OFF.

## Игра голосами

Синтезатор имеет 300 голосов, включая 3 ударные установки. Смотрите **Список голосов**.

### Выбор голоса

1. Нажмите кнопку [VOICE].  
Инструмент перейдет в режим голосов. Дисплей отобразит надпись "VOICE R1", номер и имя голоса.

2. Выберите голос.  
Используйте колесо Data dial или кнопки [+] / [-] для выбора голоса.

3. Играйте выбранным голосом.  
Играйте на клавишах и наслаждайтесь звуком.

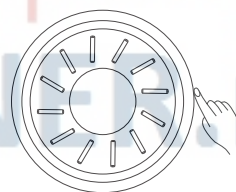

## Примечание:

При смене голосов, обратите внимание на следующие правила. При нажатии кнопки VOICE в режиме dual, произойдет смена голоса между R1 и R2.

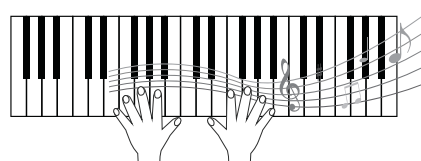

### Игра двумя голосами одновременно-DUAL

1. Нажмите кнопку [DUAL].

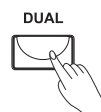



## Игра голосами

- Играйте.  
Два разных голоса звучат одновременно. Номер голоса dual отображается на дисплее.
- Выберите голос R2.  
Когда отображен голос dual, вы можете выбрать голос R2. Используйте колесо Data dial, кнопки цифр или кнопки [+] / [-] для выбора голоса.

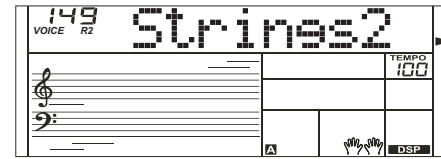

## Чувствительность - Touch

Инструмент оснащен функцией настройки чувствительности, позволяющей динамично и выразительно контролировать уровень голосов силой нажатия так, будто вы играете на акустическом инструменте. Нажмите кнопку [TOUCH] для включения функции.

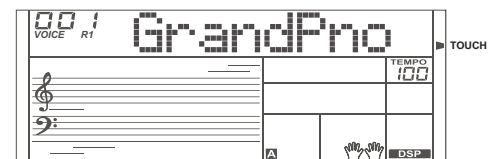

## Сустейн - Sustain

При включенной функции сустейна, все ноты звучат дольше. Нажмите кнопку [SUSTAIN] для включения и отключения эффекта сустейна.

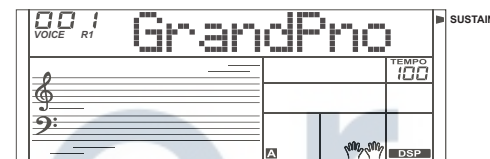

### Примечание:

Для лучшего эффекта рекомендуется использовать педаль сустейна.

## Изменение высоты - Pitch Bend

Используйте колесо Pitch Bend для того, чтобы повысить ноту (колесо от себя) или понизить ее (колесо на себя) во время игры. Колесо самоцентрируется и вернется в исходное положение, после того как вы его отпустите.

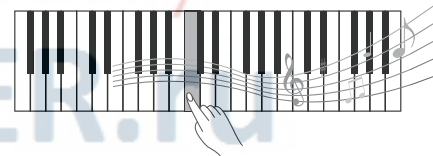

## DSP

Функция DSP эффекта делает общее звучание инструмента более реалистичным.

Эффект включается вместе с включением питания синтезатора. Нажмите кнопку [DSP] чтобы включить или отключить эффект.

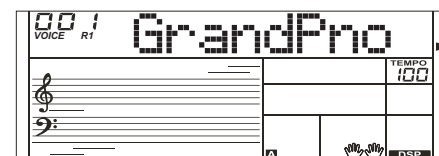

## Игра голосами

### Транспонирование - Transpose

Функция транспонирования позволяет изменить высоту звучания инструмента в пределах шести полутонов.

1. Нажмите кнопку [TRANSPOSE + ] или [TRANSPOSE - ].  
Дисплей отобразит текущее значение транспонирования.
2. Используйте колесо data dial или кнопки [TRANSPOSE + ] и [TRANSPOSE - ] для выбора значения.
3. Нажмите кнопки [TRANSPOSE + ] и [TRANSPOSE - ] одновременно для возвращения значения по умолчанию: 0.

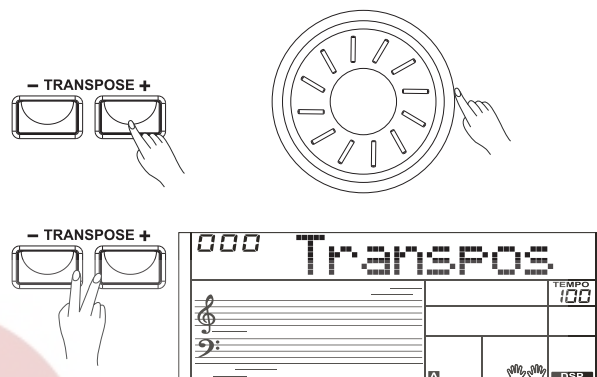

### Октава - Octave

Функция Октава определяет настройки октав для голосов разных частей клавиатуры: R1, R2 .

1. Нажмите кнопку [OCTAVE + ] или [OCTAVE - ].  
Дисплей отобразит текущее значение октавы.
2. Используйте колесо data dial, или кнопки [OCTAVE + ] и [OCTAVE - ] для выбора значения.
3. Нажмите кнопки [OCTAVE + ] и [OCTAVE - ] для возвращения значения по умолчанию: 0.

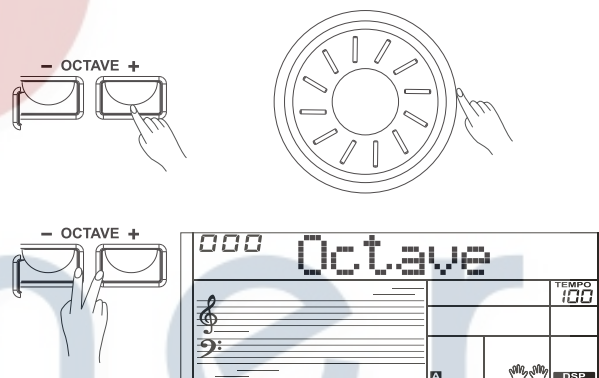

# Игра стилями

Инструмент оснащен 200 стилями в разных музыкальных жанрах. Выберите несколько различных стилей (смотрите *список стилей*) и играйте с авто аккомпанементом.

## Выбор стиля

1. Нажмите кнопку [STYLE].  
Инструмент перейдет в режим стилей. Дисплей отобразит номер и название текущего стиля.

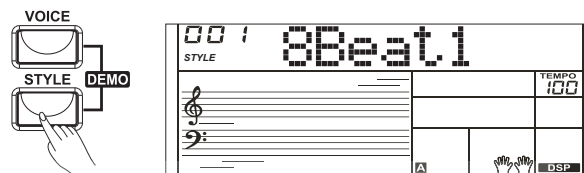

2. Выберите стиль.  
Используйте колесо Data dial, кнопки цифр или кнопки [+]/ [-] для выбора стиля.

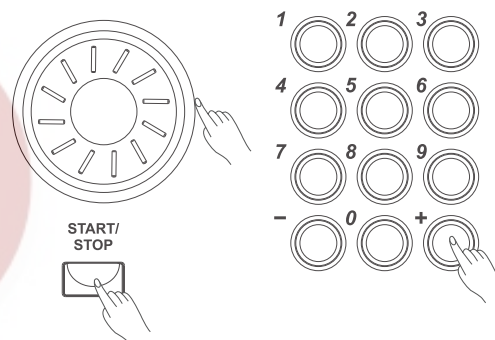

3. Нажмите кнопку [START/STOP] чтобы запустить дорожку ритма авто аккомпанемента.

## Fill - Заполнение

Функция автоматически добавляет заполнение к вашей песне. Когда заполнение заканчивается, аккомпанемент переходит к основной секции (A,B).

### Примечание:

Удерживайте кнопку FILL-IN A/B во время игры стиля и выбранное заполнение будет играть до тех пор, пока вы не отпустите кнопку. Нажмите кнопку FILL-IN A/B когда стиль остановлен, секция сменится на основную, загорится значок A/B.



## Intro/Ending - Вступление/окончание

Вступление используется для начала песни. Каждый стиль имеет два различных рисунка вступления. Когда вступление закончится, стиль переходит к основной секции. Окончание используется для окончания песни. Когда секция закончится, аккомпанемент остановится. Длина секции зависит от выбранного стиля.



1. Нажмите кнопку [STYLE].
2. Выберите стиль.
3. Включите режим аккордов.
4. Включите синхронный старт.
5. Нажмите кнопку [INTRO/ENDING], на дисплее начнет мигать иконка "A" или "B", стиль готов к игре.
6. Как только вы сыграете аккорд в зоне аккордов, аккомпанемент запустится. Когда закончится секция вступления, стиль перейдет к основной секции A или B.
7. Нажмите кнопку [INTRO/ENDING] еще раз чтобы перейти к секции окончания. Когда она закончится, аккомпанемент остановится.

### Примечание:

Нажатие кнопки [FILL A] или [FILL B] перед окончанием, приведет к запуску основной секции.

## Игра стилями

### Sync Start - синхронный старт

Когда стиль остановлен нажмите кнопку [SYNC]. Черные точки мигают ниже значения темпа, означая что клавиатура находится в режиме ожидания.

1. Если функция басового аккорда A.B.C. отключена, то нажатие любой клавиши запустит стиль (дорожку ритма).

2. Если функция басового аккорда A.B.C. включена, то нажатие любой клавиши в левой части клавиатуры запустит стиль (все дорожки).

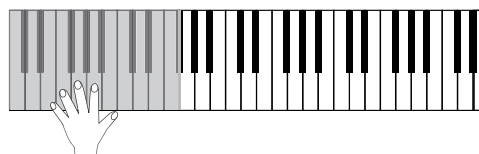

### Fade In/Out - Нарастание/затухание громкости

#### Нарастание громкости

Функция создает плавное нарастание громкости при запуске стиля. Нажмите кнопку [FADE] когда стиль остановлен. Дисплей отобразит значок FADE. Нажмите кнопку [START/STOP] для запуска стиля. Дисплей отобразит значок ▲FADE.

Громкость аккомпанемента возрастет от 0 до установленного значения примерно за 8 секунд.

Громкость клавиатуры возрастет от 0 до значения по умолчанию за то же время.

#### Затухание громкости

Функция создает плавное затухание громкости при остановке стиля. Нажмите кнопку [FADE] во время проигрывания стиля. Дисплей отобразит значок FADE▾.

Громкость аккомпанемента снизится до 0 от установленного значения примерно за 8 секунд и стиль остановится.

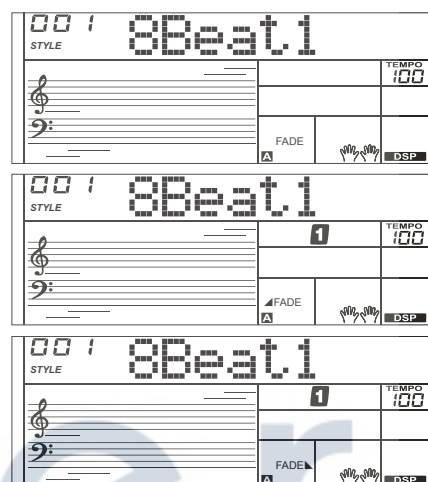

### Громкость аккомпанемента

Настройте громкость аккомпанемента, нажимая кнопки [ACC.VOL]. Нажмите кнопку [ACC VOL+] или [ACC VOL-] чтобы увеличить или уменьшить громкость в диапазоне от 0 (звук отключен) до 31 (максимум). Текущее значение громкости отображается на дисплее.

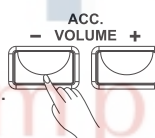

#### Примечание:

1. Нажмите кнопки [ACC VOL+] и [ACC VOL-] одновременно, чтобы установить значение по умолчанию: 28.
2. Кнопки [ACC.VOL] не используются в режимах демонстрации, песен, записи.

### Темп - Темп

Для каждого стиля предусмотрен темп по умолчанию, или стандартный темп, однако вы можете изменить его, используя кнопки [TEMPO +]/ [TEMPO -].

1. Используйте кнопки [TEMPO +]/ [TEMPO -] чтобы изменить темп в диапазоне 30-280.

2. Удерживайте кнопки [TEMPO] чтобы выбрать значение темпа быстрее. Пока мигает значение темпа вы также можете использовать колесо Data Dial.

3. Нажмите кнопки [TEMPO+] и [TEMPO-] одновременно, чтобы вернуться к значению по умолчанию.

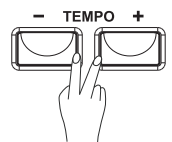
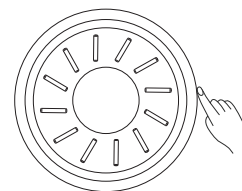
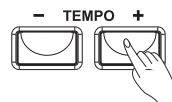

## Auto Bass Chord - Автоматический басовый аккорд

1. Нажмите кнопку [A.B.C.] дисплей отобразит значок "A.B.C.". 19 клавиш левой части клавиатуры называются клавишами аккомпанемента. Нажатие на них определяет тип аккорда, который вы хотите сыграть.

A.B.C.

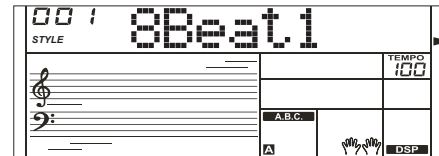

Точка разделения

2. Нажимайте клавиши аккомпанемента, соответствующий аккорд будет отображен на дисплее.

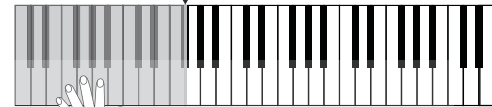

Cm

Тоника Тип

3. Установка точки разделения.

Удерживайте кнопку [A.B.C.] для входа в режим установки точки разделения. На дисплее появится надпись "Split Pt" и номер точки разделения. Нажмите клавишу, чтобы задать ее как точку разделения и отпустите кнопку [A.B.C.], новая точка разделения будет сохранена. Клавиша точки разделения и клавиши слева от нее являются клавишами аккомпанемента.

A.B.C.

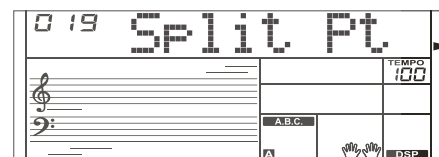

## Аккорды, сыгранные одним пальцем (Single Finger)

Режим Single finger распознает аккорды сыгранные одним или несколькими пальцами. Режим позволяет играть аккорды на одной, двух или трех клавишах, включая мажорные и минорные аккорды, септаккорды и минорные септаккорды. Смотрите соответствующий рисунок справа.

C		* <b>Мажорный аккорд</b> Нажмите тонику аккорда.
Cm		* <b>Минорный аккорд</b> Нажмите тонику и ближайшую левую черную клавишу одновременно.
C7		* <b>Септаккорд</b> Нажмите тонику и ближайшую левую белую клавишу одновременно.
Cm7		* <b>Минорный септаккорд</b> Нажмите тонику и ближайшие левые черную и белую клавишу одновременно.

## Аккорды сыгранные несколькими пальцами (Multi Finger)

Аккорды сыгранные несколькими пальцами (Multi Finger) Режим Multi finger распознает только аккорды, находящиеся в списке аккордов.

0 C	1 C <sub>6</sub>	2 C <sub>M7</sub>	3 C <sub>M7</sub> (#11)	4 C <sub>M</sub> (9)	5 C <sub>M7</sub> (9)
6 C <sub>6</sub> (9)	7 C <sub>aug</sub>	8 C <sub>m</sub>	9 C <sub>m6</sub>	10 C <sub>m7</sub>	11 C <sub>m7</sub> (b5)
12 C <sub>m</sub> (9)	13 C <sub>m7</sub> (9)	14 C <sub>m7</sub> (11)	15 C <sub>mM7</sub>	16 C <sub>mM7</sub> (9)	17 C <sub>dim</sub>
18 C <sub>dim7</sub>	19 C <sub>7</sub>	20 C <sub>7sus4</sub>	21 C <sub>7</sub> (b5)	22 C <sub>7</sub> (9)	23 C <sub>7</sub> (#11)
24 C <sub>7</sub> (13)	25 C <sub>7</sub> (b9)	26 C <sub>7</sub> (b13)	27 C <sub>7</sub> (#9)	28 C <sub>M7aug</sub>	29 C <sub>7aug</sub>
30 C <sub>sus4</sub>	31 C <sub>1+2+5</sub>	Ноты, обведенные кружочком, являются дополнительными. Аккорд будет распознан и без них.			



### One Touch Setting - Настройки одним касанием

При включенной функции, вы можете вызвать настройки автоаккомпанемента, голоса и цифровых эффектов нажатием одной кнопки.

1. Нажмите кнопку [O.T.S.] чтобы включить функцию для текущего стиля, дисплей отобразит значок O.T.S. 1.
2. Нажмите на одну из кнопок настроек одним касанием [M1]-[M4]. Голос, подходящий выбранному стилю, может быть вызван нажатием одной кнопки.
3. Функция A.B.C. включается автоматически.
4. Нажмите кнопку [O.T.S.] еще раз, чтобы выйти из режима настроек одним касанием.

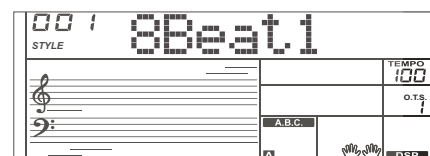
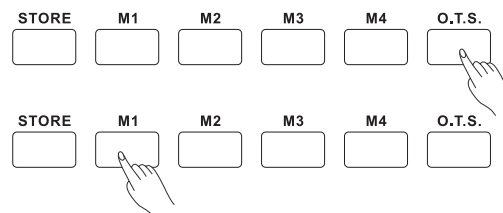

**Lutner**  
music company  
[www.LUTNER.ru](http://www.LUTNER.ru)

# Память

У инструмента 4 ячейки памяти (M1-M4).

1. Удерживая кнопку [STORE], нажмите одну из кнопок памяти: [M1] - [M4] для записи текущих настроек. Новые данные удалят предыдущие. Дисплей отобразит надпись "Mem Stor". Записываются настройки включающие номер голоса, номер стиля, темп, размер такта, сустейн и т.д.
2. Нажмите одну из кнопок памяти: [M1] - [M4] чтобы загрузить сохраненные настройки.

## Примечание:

Настройки не могут быть загружены при включенной функции настроек одним касанием (One Touch Setting). После выключения питания, настройки возвращаются к настройкам по умолчанию.

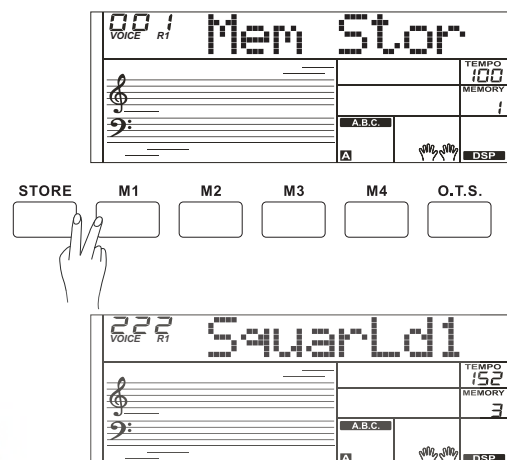

# Справочник аккордов

Если вы знаете название аккорда, но не знаете как его сыграть, вы можете использовать функцию справочника аккордов.

1. Нажмите кнопку [CHORD DICT.] для включения режима справочника аккордов. Дисплей отобразит тип аккорда и ноты.
2. Ноты выше G#3 используются для обозначения типа аккорда, ноты выше C5 - тоники аккорда. Когда тип и тоника аккорда подтверждены, дисплей отобразит аккорд и его позицию на клавиатуре.
3. Играйте аккорды, следуя указанием на дисплее. Нажимая правильные клавиши, вы услышите соответствующий подтверждающий сигнал.
4. Нажмите кнопку [CHORD DICT.] еще раз для выхода из справочника аккордов.

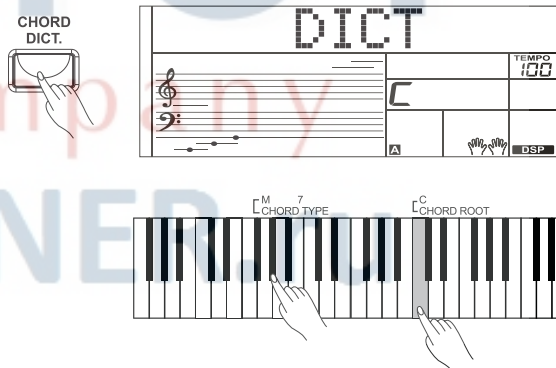

# Метроном

## Включение метронома

Нажмите кнопку [METRO] чтобы включить метроном.

Нажмите кнопку [METRO] еще раз, чтобы выключить метроном.

Нажимайте кнопки [TEMPO+] / [TEMPO-] для изменения темпа метронома.



## Выбор долей такта

Удерживайте кнопку [METRO] для входа в режим установки долей. Дисплей отобразит надпись "Beat" и текущее значение долей такта. Нажмите кнопки цифр (0 и 2-9) и отпустите кнопку [METRO], новое значение сохранено. Значение по умолчанию: 4.

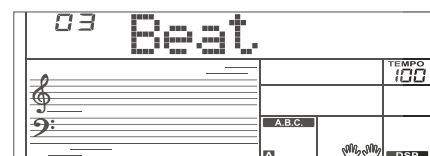
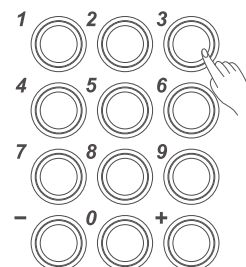

Lutner  
music company  
www.LUTNER.ru

У инструмента всего 100 песен и каждая оснащена режимом обучения.

## Прослушивание песен

1. Нажмите кнопку [SONG] чтобы войти в режим песен. Дисплей отобразит значок "SONG", начнется циклическое проигрывание песен. Нажмите кнопку [SONG] еще раз чтобы остановить воспроизведение и выйти из режима песен.
2. Используйте колесо data dial или кнопки [+] и [-] для выбора песни.
3. Нажмите кнопку [START/STOP] для начала проигрывания песни. Выбранная песня будет проигрываться по кругу. Нажмите кнопку [START/STOP] чтобы остановить воспроизведение, но не выходя из режима песен.
4. Используйте кнопки [TEMPO+] и [TEMPO-] для изменения темпа текущей песни.
5. Когда песня остановлена, нажмите кнопку [STYLE], [VOICE], [DUAL], [M1] - [M4] для выхода из режима песен.

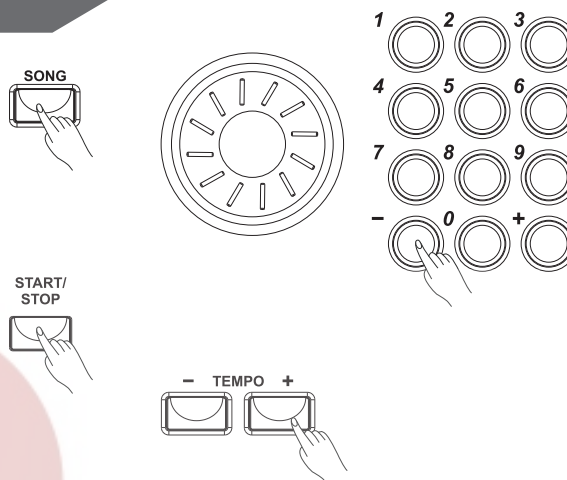

## Режим обучения

Инструмент оснащен тремя режимами обучения: тренировка длительности, тренировка правильности нот и режим выключенной мелодии. Система оценок поможет отслеживать прогресс.

1. В режиме песен нажмите кнопку [LESSON], чтобы включить режим обучения. Повторное нажатие для выхода из режима.
2. Нажмите кнопку [START/STOP] для начала занятия. Дисплей отобразит ноту, которую вам надо сыграть.
3. Нажмите кнопку [START/STOP] еще раз, чтобы закончить урок.
4. Три типа уроков и система оценок:
  - Урок 1:** система оценивает только правильность длительности нот.
  - Урок 2:** система оценивает правильность сыгранных нот, без учета длительности. Только после того как вы сыграете правильную ноту, вам будет предложена следующая.
  - Урок 3:** система оценивает и правильность нот и длительность.



**Оценки:** после того, как вы закончите песню, система оповестит вас о вашем прогрессе:

- Level 1:** Нормально
- Level 2:** Хорошо
- Level 3:** Очень хорошо
- Level 4:** Превосходно

После оценки песня начнется снова и вы снова можете заниматься с ней.

# Запись и воспроизведение

Вы можете записать свою игру (до 500 нот) и аккомпанемент.

1. Нажмите кнопку [RECORD], с левой стороны дисплея начнет мигать значок записи "record".
2. Начните играть или нажмите кнопку [START/STOP] для старта записи. Если вы хотите записать аккомпанемент, включите функцию A.B.C, и сыграйте аккорд в левой части клавиатуры.
3. Нажмите кнопку [RECORD] еще раз, чтобы остановить запись. Значок записи исчезнет.
4. Нажмите кнопку [PLAY] чтобы воспроизвести запись. Значок воспроизведения "play" загорится в левой части дисплея.
5. Нажмите кнопку [PLAY] еще раз, чтобы остановить воспроизведение. Значок воспроизведения погаснет.
6. Нажатие кнопки [PLAY] во время записи, остановит запись и начнет воспроизведение только что записанных нот.

**Примечание:**

Записанные данные теряются при выключении питания.

RECORD



START/  
STOP

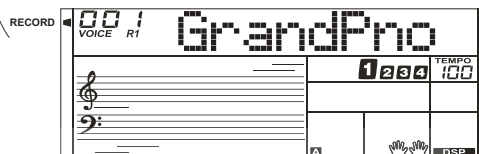

PLAY



Lutner  
music company  
www.LUTNER.ru



# Функции MIDI

С функциями MIDI вы можете значительно расширить свои творческие возможности. Из этого раздела вы узнаете что такое MIDI, какие у него возможности и как его использовать на своем инструменте.

## Что такое MIDI?

MIDI (цифровой интерфейс музыкальных инструментов) позволяет соединять между собой разнообразные электронные музыкальные инструменты, компьютеры и другие устройства. MIDI передает сообщения о нотах, высоте и динамике звука, управляющие сигналы для таких параметров как громкость, вибрато, панорамирование, информацию об изменениях голоса.

Инструмент может отправлять сообщения MIDI в реальном времени и управлять внешними MIDI устройствами. Инструмент может принимать MIDI сообщения и генерировать звук, согласно им.

## MIDI Терминалы

### MIDI Подключения

Инструмент оснащен USB портом, который при подключении к компьютеру может использоваться как вход и выход MIDI. USB интерфейс позволяет подключать синтезатор к компьютеру напрямую, без использования MIDI интерфейса для компьютера. Большинство компьютеров автоматически распознают синтезатор как MIDI интерфейс, позволяя передавать и получать MIDI сообщения.

Для подключения синтезатора к компьютеру вам понадобится стандартный USB A-B кабель и подходящее программное обеспечение.

#### **Примечание:**

Выведите компьютер из спящего режима перед подключением USB кабеля.

Подключите USB кабель к компьютеру и инструменту, прежде чем включать питание инструмента.

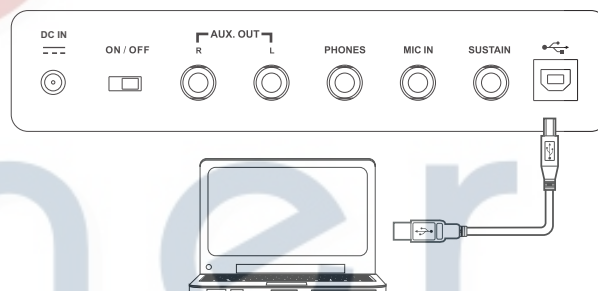

www.LUTNER.ru

# Поиск и устранение неисправностей

Проблема	Возможные причины и решение
При включении и выключении питания в динамиках возникают хлопки.	Это нормально и не является поводом для беспокойства.
Нет звука при игре на инструменте.	Убедитесь, что громкость установлена на правильный уровень.
Возникает шум при использовании мобильного телефона.	Использование мобильного телефона вблизи инструмента может привести к появлению помех. Чтобы избежать этого, отключайте мобильный телефон или уберите его дальше от инструмента.
Авто аккомпанемент не запускается, хотя включен синхронный старт и нажата клавиша.	Возможно, вы пытаетесь запустить аккомпанемент, нажимая клавиши в правой части клавиатуры. Чтобы запустить аккомпанемент с помощью синхронного старта, убедитесь, что вы играете в левой части клавиатуры.

## Характеристики

### Клавиатура

61 клавиша

### ЖК дисплей

Мультифункциональный жидкокристаллический дисплей

### Polyphony

32

### Голоса

300, включая 3 ударные установки

### Стили

200

### Песни

100

### Демонстрации

100

### Темп

30-280

### Память

4

### Кнопки управления

Power on/off switch, ACC.Vol+/-, Tempo+/-, ChordDict, Lesson, L/R Part, DSP, Style, Voice, Song, Memory, M1-M4, O.T.S., Dual, Sustain, Touch, Metro, Octave+/-, Transpose+/-, +, -

### Авто аккомпанемент

Start/Stop, Sync Start, Intro/Ending, Fill A, Fill B, Fade In/Out, A.B.C.

### Запись

Запись, воспроизведение

### Разъемы

DC IN, AUX.OUT, Phones, USB, MIC IN, Sustain

### Питание

DC IN

### Динамики

4 оМ 10Вт + 10Вт

### Размеры

955 X 360 X 145mm

### Вес

5.5 Kg (без батареек)

\* Все характеристики и внешний вид инструмента могут быть изменены без уведомления.

# СПИСОК ГОЛОСОВ

No	Name	LCD Name
<b>PIANO</b>		
1	Acoustic Grand Piano	GrandPno
2	Piano Dark	GrandPnD
3	Octave Piano 1	OctPno1
4	Octave Piano 2	OctPno2
5	Piano & Choir	Pno&Cho
6	Grand Piano / W	GrandPnW
7	Bright Piano 1	BritPno1
8	Bright Piano 2	BritPno2
9	Stereo Bright Piano	BritePnS
10	Detuned Piano	DetunEP
11	Chorus Piano	ChoruPno
12	Bright Piano 1 / W	BritPnW1
13	Bright Piano 2 / W	BritPnW2
14	Piano & Vibraphone	Pno&Vib
15	Electric Grand Piano	E.Piano
16	Electric Grand Piano / W	E.PianoW
17	Honky-Tonk Piano	HnkyTonk
18	Honky-Tonk Dark	HnkTonkD
19	Honky-Tonk 1 / W	HnkyTkW1
20	Honky-Tonk 2 / W	HnkyTkW2
21	E.Piano 1	E.Piano1
22	Stereo E.Piano 1	EPiano1S
23	50's E.Piano	50'sEP
24	E.Piano 1 / W	EPianoW1
25	E.Piano 2 / W	EPianoW2
26	E.Piano 3 / W	EPianoW3
27	E.Piano 4 / W	EPianoW4
28	E.Piano 2	E.Piano2
29	Detuned E.P. 1	DetunEP1
30	Detuned E.P. 2	DetunEP2
31	Harpsichord	Harpsi
32	Harpsichord / W	HarpsiW
33	Harpsichord Octave 1	HarpsiO1
34	Harpsichord Octave 2	HarpsiO2
35	Harpsichord Off	HarpsiOf
36	Clavichord	Clavi
37	Stereo Clavichord	ClaviS
38	Clavichord / W	ClaviW
39	Clavichord Wah	ClaviWa
<b>MALLET</b>		
40	Celesta	Celesta
41	Dark Celesta	CelestaD
42	Celesta & Sine	Cele&Sin
43	Reecho Bell	ReBell
44	Celesta & Music Box	Cel&Mbox
45	Glockenspiel	Glocken
46	Glockenspiel & Sine	Gikn&Sin
47	Music Box	MusicBox
48	Vibraphone	Vibra
49	Vibraphone / W	VibraW
50	Vibraphone & Bell	Vibr&Bel
51	Vibraphone & Harpsichord	Vibr&Hrp
52	Marimba	Marimba
53	Marimba / W	MarimbaW
54	Sine Marimba	Marm&Sin
55	Stereo Marimba	MarimbaS
56	Marimba & Vibraphone	Marm&Vib
57	Wood Drum	WoodDrum

58	Xylophone	Xylophon
59	Tubular Bells 1	TubuBel1
60	Tubular Bells 2	TubuBel2
61	Tubular Bells 3	TubuBel3
62	Dulcimer	Dulcimer
<b>ORGAN</b>		
63	Drawbar Organ	DrawOrg
64	Drawbar Organ Stereo	DrawOrgS
65	Soft Stereo Drawbar Organ	DrawOgSf
66	Mellow Drawbar Organ	MellDOrg
67	Bright Drawbar Organ	DrawOrgB
68	Percussive Organ	PercOrgn
69	Percussive Organ Detuned	DePerOrg
70	Rock Organ	RockOrgn
71	Church Organ	ChurOrgn
72	Detuned Church Organ	DeChuOrg
73	Octave Church Organ 1	ChrOrgO1
74	Octave Church Organ 2	ChrOrgO2
75	Reed Organ	ReedOrgn
76	Stereo Reed Organ	ReedOrgS
77	Accordion 1	Acordin1
78	Accordion 2	Acordin2
79	Stereo Accordion	AcordinS
80	Harmonica	Harmnica
81	Dark Harmonica	HarmnicD
82	Tango Accordion	TangoAcD
83	Dark Tango Accordion	TangAcD
<b>GUITAR</b>		
84	Nylon Guitar	NylonGtr
85	Chorus Nylon Guitar	NylonGtC
86	Stereo Nylon Guitar	NylonGtS
87	Steel Guitar	SteelGtr
88	12 Strings Guitar	12StrGtr
89	Detuned Steel Guitar	DetStlGt
90	Jazz Guitar	JazzGtr
91	Clean Guitar	CleanGtr
92	Stereo Clean Guitar	CleanGtS
93	Soft Clean Guitar	ClnGtSof
94	Chord Clean Guitar	ClnGtCho
95	Muted Guitar	MutedGtr
96	Stereo Muted Guitar	MutedGtS
97	Chord Muted Guitar	MutGtCho
98	Overdriven Guitar	Ovrdrive
99	Distortion Guitar	DistGtr
100	Guitar Harmonics	GtrHarmo
<b>BASS</b>		
101	Acoustic Bass 1	AcoBass1
102	Acoustic Bass 2	AcoBass2
103	Acoustic Bass Detuned	DetAcoBs
104	Velocity Crossfade Bass	VelCroBs
105	Jazz Style	JazzSty
106	A.Bass & Mute G.T.	ABs&MtGT
107	Finger Bass 1	FngrBs1
108	Finger Bass 2	FngrBs2
109	Dark Finger Bass	FngrBsD
110	Detuned Finger Bass	DetFngBs
111	Velocity Bass	VelBass
112	Bass & Distortion Guitar	Bs&DisGt
113	Pick Bass 1	PickBs1
114	Pick Bass 2	PickBs2

115	Mute Pick Bass	PickBsM
116	Pick & Finger Bass	Pk&FgBs
117	Pick Bass & Clean Guitar	PBs&ClGt
118	Detuned Pick Bass	DetPkBs
119	Fretless Bass 1	Fretles1
120	Fretless Bass 2	Fretles2
121	Slap Bass 1	SlapBas1
122	Slap Bass 2	SlapBas2
123	Slap Bass 3	SlapBas3
124	Slap Bass 4	SlapBas4
125	Synth Bass 1	SynBass1
126	Synth Bass 2	SynBass2
127	Synth Bass 3	SynBass3
128	Synth Bass 4	SynBass4
<b>STRINGS</b>		
129	Violin 1	Violin1
130	Violin 2	Violin2
131	2 Violin	2Violin
132	Viola 1	Viola1
133	Viola 2	Viola2
134	2 Viola	2Viola
135	Cello 1	Cello1
136	Cello 2	Cello2
137	Contrabass 1	Contrbs1
138	Contrabass 2	Contrbs2
139	Tremolo Strings 1	TremStr1
140	Tremolo Strings 2	TremStr2
141	Pizzicato Strings 1	PizzStr1
142	Pizzicato Strings 2	PizzStr2
143	Orchestral Harp 1	Harp1
144	Orchestral Harp 2	Harp2
145	Stereo Harp	HarpS
146	Timpani 1	Timpani1
147	Timpani 2	Timpani2
<b>MALLET</b>		
148	Strings Ensemble 1	Strings1
149	Strings Ensemble 2	Strings2
150	Stereo Strings 1	StringS1
151	Stereo Strings 2	StringS2
152	Synth Strings 1	SynStrs1
153	Synth Strings 2	SynStrs2
154	Synth Strings 3	SynStrs3
155	Stereo Synth Strings 1	SynStrS1
156	Stereo Synth Strings 2	SynStrS2
157	Choir Aahs	ChoirAah
158	Dark Aahs	ChoAhD
159	Stereo Aahs 1	ChoAhS1
160	Stereo Aahs 2	ChoAhS2
161	Mellow Choir Aahs	ChoAhMel
162	Aahs & SynStr	Ah&SyStr
163	Big Aahs	BigAahs
164	Voice Ooh	VoiceOoh
165	Synth Voice 1	SynVoic1
166	Synth Voice 2	SynVoic2
167	Stereo Synth Voice	SynVoicS
168	Orchestra Hit	OrchHit
169	Orchestra Hit Stereo	OrchHitS
170	Orchestra Hit Octave	HitOctO
<b>BRASS</b>		
171	Trumpet 1	Trumpet1

## СПИСОК ГОЛОСОВ

172	Trumpet 2	Trumpet2
173	Dark Trumpet	TrumpetD
174	Wah Trumpet	TrumpetW
175	Trombone 1	Trmbone1
176	Trombone 2	Trmbone2
177	Tuba 1	Tuba1
178	Tuba 2	Tuba2
179	Muted Trumpet 1	MuteTrp1
180	Muted Trumpet 2	MuteTrp2
181	Horn 1	Horn1
182	Horn 2	Horn2
183	5th Horn Orchestra	5thHorn
184	Brass Ensemble	Brass
185	Synth Brass 1	SynBras1
186	Synth Brass 2	SynBras2
187	Synth Brass 3	SynBras3
188	Synth Brass 4	SynBras4
189	Synth Brass 5	SynBras5
190	Octave Synth Brass	SynBrasO
<b>REED</b>		
191	Soprano Sax 1	SprnSax1
192	Soprano Sax 2	SprnSax2
193	Alto Sax 1	AltoSax1
194	Alto Sax 2	AltoSax2
195	Tenor sax 1	TenoSax1
196	Tenor sax 2	TenoSax2
197	Baritone Sax 1	BariSax1
198	Baritone Sax 2	BariSax2
199	Oboe	Oboe
200	Sweet Oboe	SwetOboe
201	English Horn 1	EngHorn1
202	English Horn 2	EngHorn2
203	Bassoon 1	Bassoon1
204	Bassoon 2	Bassoon2
205	Clarinet 1	Clarinet1
206	Clarinet 2	Clarinet2
<b>PIPE</b>		
207	Piccolo	Piccolo
208	Flute 1	Flute1
209	Flute 2	Flute2
210	Recorder 1	Recordr1
211	Recorder 2	Recordr2
212	Pan Flute 1	PanFlut1
213	Pan Flute 2	PanFlut2
214	Blown Bottle 1	Bottle1
215	Blown Bottle 2	Bottle2
216	Shakuhachi 1	Shakchi1
217	Shakuhachi 2	Shakchi2
218	Whistle 1	Whistle1
219	Whistle 2	Whistle2
220	Ocarina 1	Ocarina1
221	Ocarina 2	Ocarina2

<b>LEAD</b>		
222	Square Lead 1	SquarLd1
223	Square Lead 2	SquarLd2
224	Square Lead 3	SquarLd3
225	Lead Sine	SineLead
226	Slow Square Lead	SawLead
227	Thick Square	ThickSq
228	Quint	Quint
229	Sine Solo	SineSolo
230	Sawtooth Lead 1	SawLead1
231	Sawtooth Lead 2	SawLead2
232	Stereo Sawtooth 1	SawLdS1
233	Stereo Sawtooth 2	SawLdS2
234	5th Sawtooth	5thSaw
235	Calliope Lead 1	CalipLd1
236	Calliope Lead 2	CalipLd2
237	Chiff Lead 1	ChiffLd1
238	Chiff Lead 2	ChiffLd2
239	Charang Lead 1	CharnLd1
240	Charang Lead 2	CharnLd2
241	Voice Lead 1	VoiceLd1
242	Voice Lead 2	VoiceLd2
243	Fifths Lead	FifthsLd
244	Bass & Lead 1	Bs&Lead1
245	Bass & Lead 2	Bs&Lead2
<b>PAD</b>		
246	New Age Pad 1	NewAgPd1
247	New Age Pad 2	NewAgPd2
248	Warm Pad 1	WarmPad1
249	Warm Pad 2	WarmPad2
250	Poly Synth Pad 1	PlySyPd1
251	Poly Synth Pad 2	PlySyPd2
252	Choir Pad 1	ChoPad1
253	Choir Pad 2	ChoPad2
254	Bowed Pad 1	BowdPad1
255	Bowed Pad 2	BowdPad2
256	Metallic Pad	MetalPad
257	Halo Pad	HaloPad
258	Sweep Pad	SweepPad
<b>EFFECTS</b>		
259	Rain	FXRain
260	Soundtrack	Soundtrk
261	Crystal	Crystal
262	Atmosphere	Atmosphr
263	Brightness	Bright
264	Goblins	Goblins
265	Echoes	Echoes
266	Sci-Fi	Sci-Fi
<b>ETHNIC</b>		
267	Sitar	Sitar
268	Detuned Sitar	DetSitar
269	Banjo 1	Banjo1

270	Banjo 2	Banjo2
271	Shamisen 1	Shamisl1
272	Shamisen 2	Shamisl2
273	Koto 1	Koto1
274	Koto 2	Koto2
275	Kalimba 1	Kalimba1
276	Kalimba 2	Kalimba2
277	Bagpipe	Bagpipe
278	Fiddle	Fiddle
279	Shania	Shania
<b>PERCUSSIVE</b>		
280	Tinkle Bell	TnkIBell
281	Agogo	Agogo
282	Steel Drums	StelDrum
283	Bass Drum	BassDrum
284	Wood Block	WoodBlok
285	Snare	Snare
286	Taiko Drum	TaikoDrm
287	Melodic Tom	MelodTom
288	Synth Drum	SynDrum
289	Reverse Cymbal	RevCymb1
290	Guitar Fret Noise	FretNoiz
<b>SYNTH</b>		
291	Breath Noise	BrthNoiz
292	Seashore	Seashore
293	Bird Tweet	Tweet
294	Telephone Ring	Telephone
295	Helicopter	Helicptr
296	Applause	Applause
297	Gunshot	Gunshot
<b>DRUM SET</b>		
298	Standard Drum Set	StandSet
299	Rock Drum Set	RockSet
300	Electronic Drum Set	ElecSet



# Список стилей

No	Name	LCD Name
<b>BEAT &amp; POP 1</b>		
1	8 Beat 1	8Beat1
2	8 Beat 2	8Beat2
3	8 Beat 3	8Beat3
4	8 Beat 4	8Beat4
5	60's 8 Beat	60's8Bt
6	8 Beat Ballad	8BtBld
7	8 Beat Rock	8BtRock
8	16 Beat 1	16Beat1
9	16 Beat 2	16Beat2
10	16 Beat Pop	16BtPop
11	16 Beat Shuffle	16BtShfl
12	Ballad	Ballad
13	Slow Ballad	SlowBld
14	16 Beat Ballad	16BtBld
15	Unplugged	Unpluged
<b>ROCK 1</b>		
16	Rock	Rock
17	Pop Rock	PopRock
18	Fast Rock	FastRock
19	Slow Rock 1	SlwRock1
20	Slow Rock 2	SlwRock2
21	Rock & Roll	RockRoll
22	Heavy Metal	H.Metal
23	Blues Boogie	B.Boogie
24	Blues	Blues
25	Shuffle	Shuffle
26	Blues Shuffle	B.Shuffle
27	Rock Shuffle	R.Shuffle
28	Charleston	Charston
<b>DANCE 1</b>		
29	Disco 1	Disco1
30	Disco 2	Disco2
31	Disco Funk	DiscFunk
32	Dance	Dance
33	House 1	House1
34	House 2	House2
35	Rap	Rap
36	Euro Beat	EuroBeat
37	Hip Hop	HipHop
38	Techno	Techno
<b>SOUL &amp; FUNK 1</b>		
39	Funky Pop	FunkyPop
40	Jazz Funk	JazzFunk
41	Cool Funky	CoolFunk
42	Soul 1	Soul1
43	Soul 2	Soul2
44	Soul Shuffle	SoulShfl
45	Soul Blues	SoulBlue
46	R & B	R&B
47	6/8 Gospel	6/8Gospl
48	Pop Groove	PopGrove
<b>JAZZ 1</b>		
49	Swing	Swing
50	Cool Jazz	CoolJazz
51	Pop Swing	PopSwing
52	Swing Fox	SwingFox
53	Big Band	BigBand
54	Big Band Medium	BandMedi

56	Ragtime	Ragtime
57	Dixieland	Dixieland
58	Quick Step	QuickStp
<b>COUNTRY 1</b>		
59	Country 1	Country1
60	Country 2	Country2
61	Pop Country	PopCntry
62	Country Rock	CtryRock
63	Country Folk	CtryFolk
64	3/4 Country	3/4Ctry
65	Country Waltz	C.Waltz
66	Country Shuffle	CtryShfl
67	Country Boogie	C.Boogie
68	Country Blues	C.Blues
69	Country Quick Step	CtryStep
70	Bluegrass	Bluegras
<b>LATIN 1</b>		
71	Bossa Nova 1	Bossa1
72	Bossa Nova 2	Bossa2
73	Rhumba	Rhumba
74	Pop Rhumba	P.Rhumba
75	Cha Cha	ChaCha
76	Pop Cha Cha	P.ChaCha
77	Tango	Tango
78	Jazz Samba	JazSamba
79	Reggae	Reggae
80	Pop Reggae	P.Reggae
<b>TRADITIONAL 1</b>		
81	March 1	March1
82	March 2	March2
83	German March	G.March
84	6/8 March	6/8March
85	Polka	Polka
86	Pop Polka	PopPolka
87	Waltz	Waltz
88	Slow Waltz	SloWaltz
89	Vienna Waltz	VieWaltz
90	Musette	Musette
<b>PIANO 1</b>		
91	Piano 8 Beat	Pno8Beat
92	Piano Ballad	PnoBalad
93	Piano Boogie	PnoBogie
94	Piano Jazz	PnoJazz
95	Piano Swing	PnoSwing
96	Piano Jazz Waltz	P.JWaltz
97	Piano Twist	PnoTwist
98	Piano March	PnoMarch
99	Piano 6/8 March	Pno6/8Mr
100	Piano Waltz	PnoWaltz
<b>BEAT &amp; POP 2</b>		
101	8 Beat 1-1	8Beat1-1
102	8 Beat 2-1	8Beat2-1
103	8 Beat 3-1	8Beat3-1
104	8 Beat 4-1	8Beat4-1
105	60's 8 Beat 1	60's8Bt1
106	8 Beat Ballad 1	8BtBld1
107	8 Beat Rock 1	8BtRock1
108	16 Beat 1-1	16Bt1-1
109	16 Beat 2-1	16Bt2-1
110	16 Beat Pop 1	16BtPop1

111	16 Beat Shuffle 1	16BtShf1
112	Ballad 1	Ballad1
113	Slow Ballad 1	SlowBld1
114	16 Beat Ballad 1	16BtBld1
115	Unplugged 1	Unplug1
<b>ROCK 2</b>		
116	Rock 1	Rock1
117	Pop Rock 1	PopRock1
118	Fast Rock 1	FastRk1
119	Slow Rock 1-1	SlwRk1-1
120	Slow Rock 2-1	SlwRk2-1
121	Rock & Roll 1	RkRoll1
122	Heavy Metal 1	H.Metal1
123	Blues Boogie 1	B.Bogie1
124	Blues 1	Blues1
125	Shuffle 1	Shuffle1
126	Blues Shuffle 1	B.Shuf11
127	Rock Shuffle 1	R.Shuf11
128	Charleston 1	Charstn1
<b>DANCE 2</b>		
129	Disco 1-1	Disco1-1
130	Disco 2-1	Disco2-1
131	Disco Funk 1	DiscoFk1
132	Dance 1	Dance1
133	House 1-1	House1-1
134	House 2-1	House2-1
135	Rap 1	Rap1
136	Euro Beat 1	EuroBt1
137	Hip Hop 1	HipHop1
138	Techno1	Techno1
<b>SOUL &amp; FUNK 2</b>		
139	Funky Pop 1	FunkPop1
140	Jazz Funk 1	JazzFk1
141	Cool Funky 1	CoolFk1
142	Soul 1-1	Soul1-1
143	Soul 2-1	Soul2-1
144	Soul Shuffle 1	SoulShf1
145	Soul Blues 1	SoulBlu1
146	R & B 1	R&B1
147	6/8 Gospel 1	6/8Gosp1
148	Pop Groove 1	PopGrov1
<b>JAZZ 2</b>		
149	Swing 1	Swing1
150	Cool Jazz 1	CoolJz1
151	Pop Swing 1	PopSwin1
152	Swing Fox 1	SwinFox1
153	Big Band 1	BigBand1
154	Big Band Medium 1	BandMed1
155	Jazz Waltz 1	JzWaltz1
156	Ragtime 1	Ragtime1
157	Dixieland 1	Dixland1
158	Quick Step 1	QuickSp1
<b>COUNTRY 2</b>		
159	Country 1-1	Cntry1-1
160	Country 2-1	Cntry2-1
161	Pop Country 1	PopCtry1
162	Country Rock 1	CtryRk1
163	Country Folk 1	CtryFok1
164	3/4 Country 1	3/4Ctry1
165	Country Waltz 1	C.Waltz1



## Список стилей

166	Country Shuffle 1	CtryShf1
167	Country Boogie 1	C.Bogie1
168	Country Blues 1	C.Blues1
169	Country Quick Step 1	CtryStp1
170	Bluegrass 1	Bluegra1
<b>LATIN 2</b>		
171	Bossa Nova 1-1	Bossa1-1
172	Bossa Nova 2-1	Bossa2-1
173	Rhumba 1	Rhumba1
174	Pop Rhumba 1	P.Rhumb1
175	Cha Cha 1	ChaCha1
176	Pop Cha Cha 1	P.ChaCa1
177	Tango 1	Tango1

178	Jazz Samba 1	JzSamba1
179	Reggae 1	Reggae1
180	Pop Reggae 1	P.Regga1
<b>TRADITIONAL 2</b>		
181	March 1-1	March1-1
182	March 2-1	March2-1
183	German March 1	G.March1
184	6/8 March 1	6/8Marc1
185	Polka 1	Polka1
186	Pop Polka 1	PopPoka1
187	Waltz 1	Waltz1
188	Slow Waltz 1	SIWaltz1
189	Vienna Waltz 1	ViWaltz1

190	Musette 1	Musette1
<b>PIANO 2</b>		
191	Piano 8 Beat 1	Pno8Bt1
192	Piano Ballad 1	PnoBald1
193	Piano Boogie 1	PnoBogi1
194	Piano Jazz 1	PnoJazz1
195	Piano Swing 1	PnoSwin1
196	Piano Jazz Waltz 1	P.JWalz1
197	Piano Twist 1	PnoTwis1
198	Piano March 1	PnoMarc1
199	Piano 6/8 March 1	Pno6/8M1
200	Piano Waltz 1	PnoWalz1



Lutner  
music company  
www.LUTNER.ru

# Список песен

No.	Name	LCD Name
<b>BEAT &amp; POP 1</b>		
1	Cannon	Cannon
2	Meditation	Meditati
3	Old French Song	France
4	Minuet In G	Minuet
5	Ode To Joy	OdeToJoy
6	Wiegenlied	WieGenli
7	The Surprise Symphony	Surprise
8	Swan Lake	SwanLake
9	The Four Seasons	F.Season
10	Carmen	Carmen
11	Joy To The World	JoyWorld
12	Toy Symphony	Toy
13	Humoreske	Humoresk
14	Kuckucks Walzer	Kuckucks
<b>ROCK 1</b>		
15	It's Been A Long, Long Time	LongAgo
16	Old Folks At Home	OldFolks
17	Oh! Susanna	Susanna
18	Jeanie With The Light Brown Hair	Jeannie
19	Bill Bailey, Won't You Please Come Home?	Billhome
20	Annie Laurie	Annielau
21	From The New World	NewWorld
22	The Yellow Rose Of Texas	RoseTexa
23	Ave Maria	AveMaria
24	My Old Kentucky Home	Kentucky
25	Turkey In The Straw	Turkey
26	Deck The Halls	DeckHall
27	Grandfather's Clock	G'sClock
28	America The Beautiful	America
29	The Sideway	Sideway
30	The Entertainer	Entertai
31	The Old Gray Mare	GrayMare
32	Aloha Oe	AlohaOe
33	Solvejg's Cradle Song	Solveig
34	Camptown Races	C.Races
35	Carry Me Back To Old Virginny	Viginia
36	The Blue Bells Of Scotland	BlueBell
37	O Sole Mio	OsoloMio
38	Jingle Bells	JingBell
39	Battle Hymn Of The Republic	Battle
40	Silent Night	SltNight
<b>FOLK</b>		
41	Огонек	Ogoniok
42	Aura Lea	AulaLee
43	House Of The Rising Sun	HouseSun
44	Danny Boy	DannyBoy
45	I've Been Working On The Railroad	WorkRail
46	With Games	WithGame
47	Way Home	WayHome
48	Parting	Parting
49	Yankee Doodle	YankeeD
50	Red River Valley	RedRiver

No.	Name	LCD Name
51	Auld Lang Syne	AuldLang
52	When The Saints Go Marching In	Marching
53	Twinkle Twinkle Little Star	Twinkle
54	Happy Birthday To You	Birthday
55	Little Brown Jug	BrownJug
56	Michael Row The Boat Ashore	RowBoat
57	Old King Cole	KingCole
58	Jamaica Farewell	Jamaica
59	Тройка	Troika
60	Cielito Lindo	Cielito
61	If You're Happy And You Know It	ClapHand
62	American Patrol	A.Patrol
63	When Johnny Comes Marching Home	ComeHome
64	Green Sleeves	Sleeves
65	Santa Lucia	SantaLu
66	Sweet Waltz	SweetWal
<b>KID'S SONG</b>		
67	Angels We Have Heard On High	Angels
68	Skip To My Lou	SkipMyLo
69	London Bridge Is Falling Down	Bridge
70	Humpty Dumpty	HumptyD
71	Home On The Range	HomeRang
72	This Old Man	OldMan
73	Star Bright	StarBri
74	Ten Little Indians	TenIndia
75	Polly Wolly Doodle	PlyWlyDo
76	Santa Claus Is Coming To Town	SantaCla
77	Sippin' Cider Through A Straw	SipinCid
78	La Cucaracha	Cucaraca
79	Home Sweet Home	SwetHome
80	Up On The House Top	HouseTop
<b>BALLROOM</b>		
81	Kuerchake Dance	Kulzak
82	Samba	Samba
83	Tango	Tango
84	Kazakhstan Dance	Kazakhst
85	Naughty Polka	Polka
<b>PIANO &amp; KEYBOARD</b>		
86	Four Little Swans	FourSwan
87	Did You Ever See A Lassie	Lassie
88	Spring	Spring
89	Impromptu	Imprompt
90	Gavotte	Gavotte
91	Nocturne	Nocturne
92	Pizzicato Polka	Pizicato
93	Moment Musical	M.Moment
94	The Rag-Time Dance	Rag-Time
95	Love	Love
96	Valse No.6 "Petit Chien"	ValseNo6
97	Rondeau	Rondeau
98	The Chrysanthemum	Chrysanf
99	Invention A 2 Voix	Invetion
100	Afternoon	Afternoo

# Список аккордов

Chord Name/[Abbreviation]	Normal Voicing	Chord (C)	Display
Major [M]	1-3-5	C	C
Major seventh [M7]	1-3-(5)-7	CM7	CM7
Major add ninth [Madd9]	1-2-3-5	CMadd9	CM(9)
Seventh [7]	1-3-(5)-b7	C7	C7
Seventh thirteenth[7 13]	1-3-(5)-6-b7 or 2-3-5-6-b7	C7 13	C7(13)
Minor seventh flatted fifth[m7b5]	1-b3-b5-b7	Cm7b5	Cm7b5
Major sixth [6]	1-(3)-5-6	C6	C6
Minor [m]	1-b3-5	Cm	Cm
Minor seventh [m7]	1-b3-(5)-b7	Cm7	Cm7
Minor major ninth [mM7]	1-b3-(5)-7	CmM7	CmM7
Minor sixth [m6]	1-b3-5-6	Cm6	Cm6
Augmented [aug]	1-3-#5	Caug	Caug
Diminished [dim]	1-b3-b5	Cdim	Cdim
Diminished seventh [dim7]	1-b3-b5-6	Cdim7	Cdim7
Suspended fourth [sus4]	1-4-5	Csus4	Csus4
Seventh suspended fourth [7sus4]	1-4-5-b7	C7sus4	C7sus4



Lutner  
music company  
www.LUTNER.ru

## Таблица реализации MIDI

Function		Transmitted	Recognized	Remarks
Basic Channel	Default	1ch	ALL	
	Changed	x	x	
Mode	Default	x	1	
	Messages	x	x	
	Altered	*****	x	
Note Number	Note	18—114	0—127	
	:True voice	*****	0—127	
Velocity	Note on	o 9nH,V=1-127	o 9nH,V=1-127	
	Note off	x (9nH,V=0)	x(9nH,V=0; 8nH,V=0-127)	
After Touch	key's	x	x	
	Ch's	x	x	
Pitch Bend		o	o	
Control Change	0	o	o	Bank Select
	1	x	o	Modulation
	5	x	x	Portamento Time
	6	x	o	Data Entry
	7	x	o	Volume
	10	x	o	Pan
	11	x	o	Expression
	64	o	o	Sustain Pedal
	65	x	x	Portamento ON/OFF
	66	x	o	Sostenuto Pedal
	67	x	o	Soft Pedal
	80	x	o	Reverb Program
	81	x	o	Chorus Program
	91	x	o	Reverb Level
	93	x	o	Chorus Level
	120	x	o	All Sound Off
121	x	o	Reset All Controllers	
123	o	o	All Notes Off	
Program Change	:true	*****	0—127	
System Exclusive		x	x	
System Common	:SongPosition	x	x	
	:Song Select	x	x	
	:Tune	x	x	
System Real Time	:Clock	x	x	
	:Commands	x	x	
Aux Messages	:LOCAL ON/OFF	x	x	
	:All Notes Off	o	o	
	:Active sense	x	o	
	:Reset	x	o	
Notes:				

- Mode 1: OMNI ON, POLY
- Mode 2: OMNI ON, MONO o: YES

- Mode 3: OMNI OFF, POLY
- Mode 4: OMNI OFF, MONO x: NO

## ГАРАНТИЙНЫЕ ОБЯЗАТЕЛЬСТВА

Синтезатор Medeli модели M15 отвечает утвержденным образцам и требованиям стандартов: Декларация соответствия ТР ТС 020/2011 «Электромагнитная совместимость технических средств» и ТР ТС 004/2011 «О безопасности низковольтного оборудования», Директивы 2006/95/ЕС, 2004/108/ЕС . Маркирование устройства: модели, торговой марки, знаком соответствия ТР ТС производится на потребительской упаковке. Гарантийные обязательства отвечают Закону РФ «О защите прав потребителей». В соответствии с «Постановлением Правительства от 19 января 1998 года №55» музыкальные инструменты относятся к технически сложным товарам бытового назначения и попадают в «Перечень не продовольственных товаров надлежащего качества, не подлежащих возврату или обмену на аналогичный товар других размера, формы, габарита, фасона, расцветки или комплектации».

Гарантийный срок – 12 месяцев со дня продажи инструмента магазином при условии соблюдения покупателем правил эксплуатации и условий хранения. Без правильно оформленного гарантийного талона или при наличии исправления в нем, претензии по качеству не принимаются. При утере талон не восстанавливается. В случае выявления дефектов производственного характера владелец имеет право на бесплатный ремонт или замену инструмента на протяжении гарантийного срока при соблюдении следующих условий: ремонт производится только уполномоченными сервисными мастерскими по заключению экспертизы что поломка или неисправность относится к разряду гарантийных; гарантия не распространяется на изделия, поврежденные в результате неправильной эксплуатации, несоблюдении условий хранения, небрежного обращения, неправильной регулировки и настройки, попадания жидкости и химических веществ; на изделия с механическими повреждениями; если в течение гарантийного срока какая-либо часть или части инструмента будут заменены нестандартными, не рекомендованными или самодельными, а также если изделие подвергалось ремонту или модернизации лицом или организацией на то неуполномоченными, гарантия может быть полностью или частично прервана без дополнительного извещения.

Гарантия не распространяется на расходные материалы, такие как:

- Лампы
- Кабели
- Динамики

Внимание! Гарантия не распространяется на:

- неисправности, вызванные несоблюдением требований, указанных в Руководстве пользователя;
- неисправности, вызванные попаданием в устройство посторонних предметов или жидкостей
- механические повреждения, произошедшие по вине покупателя.

Претензии к качеству инструмента без наличия паспорта и чека не принимаются.



Наименование (модель)	Синтезатор	
Заводской серийный номер		
Производитель	"Medeli Electronics Co.,Ltd" Адрес:20/F, Cheung Lee Industrial Building, 9, Cheung Lee Street, Chai Wan, Hong Kong	
Страна происхождения	Китай	
Торговая марка	MEDELI	
Маркировка модели	<b>M15</b>	<b>EAC</b>
Импортер в Российскую Федерацию:	«ООО «Лютнер СПб» 195279, г. Санкт-Петербург, ул.Передовиков, д.19 лит.А пом.6Н, Почтовый адрес: 191124, Санкт-Петербург ,а/я 15, тел. (812) 327-15-44 www.LUTNER.ru	
Дата выпуска (месяц, год)		
Дата продажи		
Подпись продавца		
Штамп продавца		
<p>Исправность устройства проверена в присутствии покупателя. С правилами эксплуатации ознакомлен(а), претензий по внешнему виду и качеству инструмента не имею:</p> <p>_____</p> <p>(подпись покупателя)</p>		

  
 music company
   
[www.LUTNER.ru](http://www.LUTNER.ru)