

СИНТЕЗАТОР M17

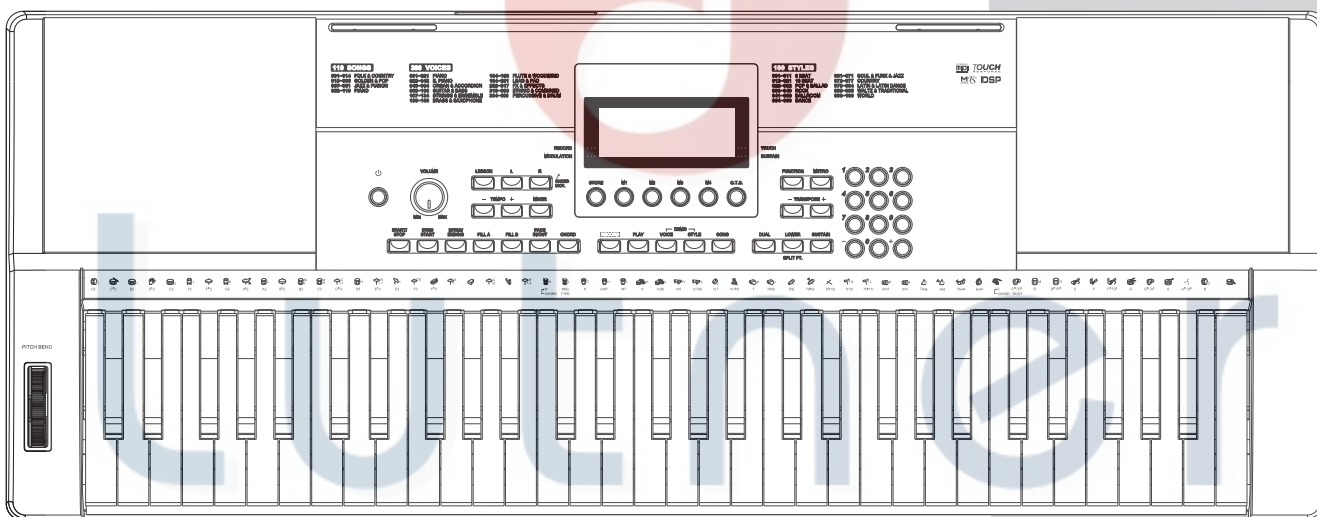

music company
www.LUTNER.ru

Руководство пользователя

Информация для вашей безопасности!

Предупреждение о соблюдении требований FCC (для США)

Это оборудование прошло тестирование и соответствует требованиям для цифровых устройств класса B, согласно Части 15 правил FCC (Американской государственной комиссии по коммуникациям).

Эти требования разработаны для обеспечения защиты от вредных помех при использовании техники в быту. Это оборудование создает, использует и может излучать радио частоты, и в случае неправильной установки и использования в несоответствии с инструкциями, может быть причиной сильных помех для радиосвязи. Кроме того, нет никакой гарантии, что помехи не возникнут при правильной установке. Если это оборудование производит помехи, которые влияют на прием радио и теле сигналов, и это можно установить при включении и выключении оборудования, то пользователю стоит попытаться исправить это влияние одним из следующих способов:

- По-другому направить или переместить в другое место приемную антенну.
- Увеличить расстояние между приемником и устройством.
- Подключить устройство к розетке, которая не находится на одной линии с розеткой к которой подключен приемник.
- Обратиться к продавцу или опытному радио-теле мастеру за консультацией.

Самостоятельное внесение изменений в конструкцию может привести к потере прав на использование этого устройства.

Предостережение

На нормальную работу устройства могут негативно влиять сильные электромагнитные излучения. Если это произошло, то для восстановления работоспособности выполните перезагрузку инструмента согласно инструкциям. Если помехи в работе продолжают, переставьте инструмент в другое место.

Меры предосторожности

ПОЖАЛУЙСТА, ПРОЧИТАЙТЕ ОЧЕНЬ ВНИМАТЕЛЬНО

Пожалуйста, сохраните это руководство, чтобы вы могли сверяться с ним в будущем.

Блок питания

Пожалуйста, подключайте идущий в комплекте кабель питания к электросети с правильным напряжением.

Не подключайте его к розеткам с напряжением, не рассчитанным на работу вашего инструмента.

Отключайте кабель питания, если не используете инструмент долгое время, и во время грозы.

Подключения

Перед подключением инструмента к другим устройствам выключайте питание всех устройств. Это поможет предотвратить повреждение и/или поломку других устройств.

Расположение

Для предотвращения деформации, выцветания и других повреждений не подвергайте инструмент воздействию:

- Прямого солнечного света
- Повышенной температуры или влажности
- Чрезмерной пыли и грязи
- Сильной вибрации или ударов
- Сильных магнитных полей

Во избежание помех не устанавливайте инструмент рядом с электронными устройствами. Радио и телевизоры могут привести к появлению помех и наводок. Используйте этот инструмент на значительном расстоянии от радио и ТВ.

Чистка

Протирайте только сухой мягкой тканью. Не используйте растворители, чистящие жидкости или салфетки, пропитанные химикатами.

Обращение

Не прилагайте слишком большое усилие при нажатии на переключатели и кнопки.

Следите, чтобы в инструмент не попадали бумага, металл или другие предметы. Если это случилось, немедленно отключите кабель питания из розетки. Затем отнесите инструмент для осмотра квалифицированному специалисту.

Перед перемещением инструмента отключайте все кабели.

Описание панелей и дисплея

Передняя панель.....	4
Задняя панель.....	5
Дисплей.....	5

Установка

Питание.....	6
--------------	---

Подключения

Подключение наушников.....	7
Подключение усилителя.....	7
Подключение к компьютеру.....	7

Основные операции

Основная громкость.....	8
Демонстрации.....	8
Педаля сустейна.....	8
Голоса.....	8
Другие функции голоса.....	9
Транспонирование.....	9
Колесо изменения высоты звучания.....	10
Авто аккомпанемент.....	10
One Touch Setting - Настройки одним касанием.....	12
Аппликатура аккордов.....	12

Другие функции

Меню функций.....	14
Микшер.....	16
Метроном.....	17
Память.....	17
Запись.....	17
Песни.....	18
Режим обучения.....	18
Справочник аккордов.....	19
MIDI.....	20

Поиск и устранение неисправностей.....	21
--	----

Технические характеристики.....	21
---------------------------------	----

Приложения

Список голосов.....	22
Список стилей.....	25
Список песен.....	26
Список демо.....	27
Список аккордов.....	27
Таблица реализации MIDI.....	28

Описание панелей и дисплея

Передняя панель

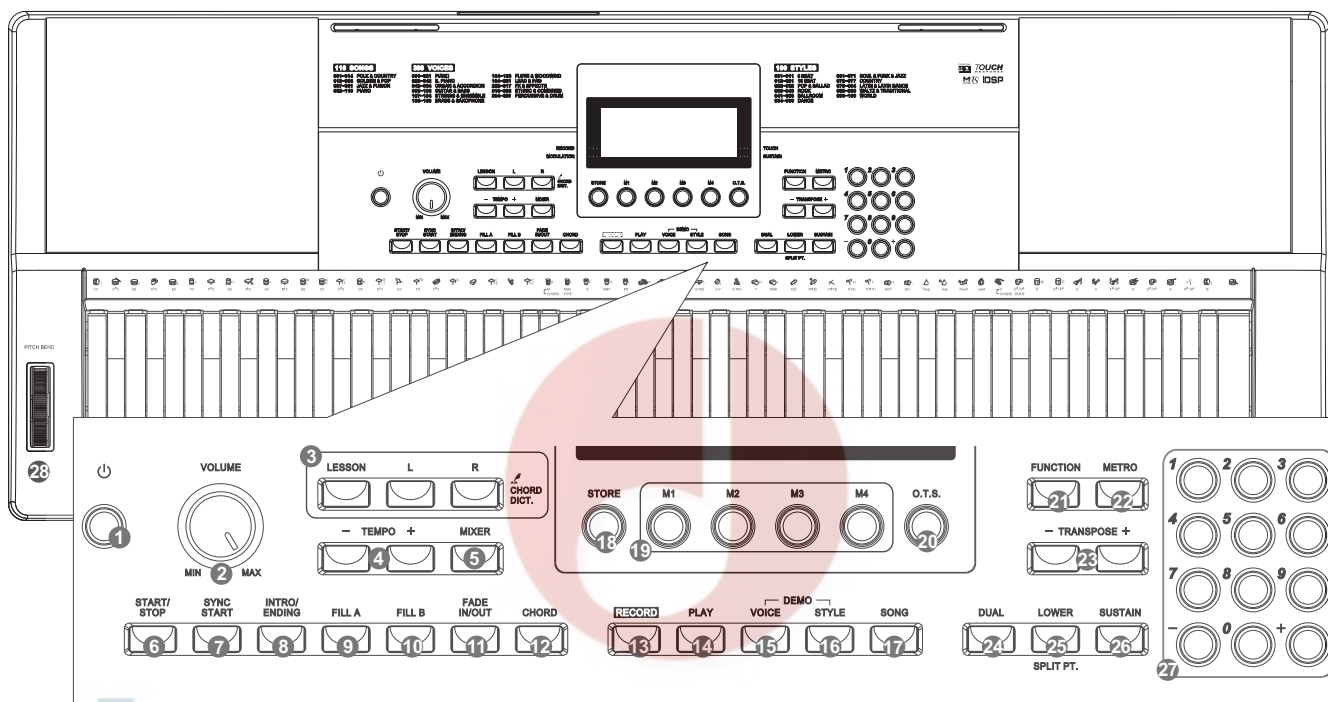

- 1. Питание**
Включение/Отключение питания.
- 2. Основная громкость**
Настройка основной громкости.
- 3. CHORD DICT./LESSON**
Режим обучения и Справочник аккордов.
- 4. TEMPO +/-**
Настройка темпа.
- 5. MIXER**
Микшер позволяет изменять громкость частей и голосов.
- 6. START/STOP**
Запуск/Остановка песни в режиме песен.
Запуск/Остановка стиля в режиме стилей.
- 7. SYNC START**
Синхронный старт.
- 8. INTRO/ENDING**
Вступление/Окончание стиля.
- 9. FILL A**
Заполнение A/Основная секция A стиля.
- 10. FILL B**
Заполнение B/Основная секция B стиля.
- 11. FADE IN/OUT**
Наращение/Затухание громкости.
- 12. CHORD**
Режим распознавания аккордов.
- 13. RECORD**
Запись в реальном времени.
- 14. PLAY**
Воспроизведение записи.
- 15. VOICE**
Режим голосов.
Одновременное нажатие с кнопкой STYLE для запуска демонстраций.
- 16. STYLE**
Режим стилей.
Одновременное нажатие с кнопкой VOICE для запуска демонстраций.
- 17. SONG**
Режим песен.
- 18. STORE**
Сохранение текущих настроек.
- 19. M1-M4**
Загрузка настроек.
- 20. O.T.S.**
Функция настроек одним касанием.
- 21. FUNCTION**
Меню функций.
- 22. METRO**
Метроном.
- 23. TRANSPOSE +/-**
Транспонирование.
- 24. DUAL**
Функция второго голоса DUAL.
- 25. LOWER**
Функция второго голоса LOWER.
- 26. SUSTAIN**
Эффект сустейна.
- 27. Числовые кнопки**
Ввод номера или значения.
- 28. Колесо PITCH BEND**
Изменение высоты звучания ноты.

Задняя панель

1. **Порт USB**
Подключение к компьютеру для работы как USB-MIDI устройства.
2. **SUSTAIN**
Подключение педали сустейна.
3. **PHONES / OUTPUT**
Подключение наушников или выход на другое аудио оборудование.
4. **DC 12V**
Подключение адаптера питания.

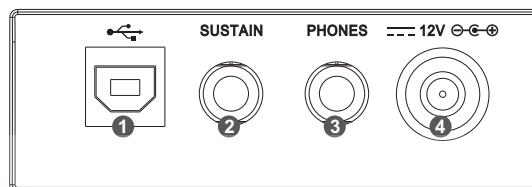

Дисплей

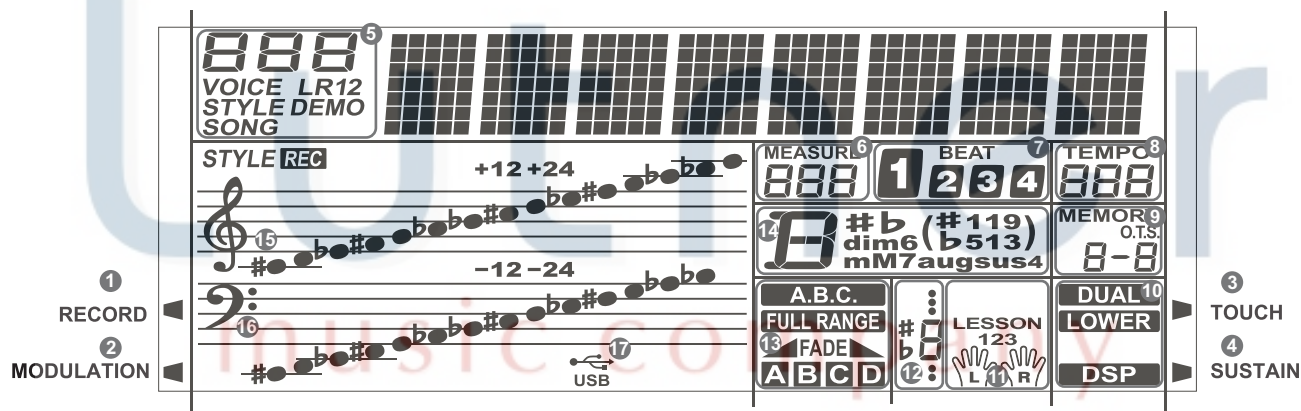

- | | | |
|---------------------------|--|---------------------------|
| 1. Запись | 7. Доля такта | 13. A.B.C./ Затухание/A/B |
| 2. Модуляция | 8. Темп | 14. Аккорд |
| 3. Чувствительность | 9. M1-M4/O.T.S. - Настройки одним касанием | 15. Скрипичный ключ |
| 4. Сустейн | 10. DUAL/LOWER/DSP | 16. Басовый ключ |
| 5. Голос/Стиль/Демо/Песня | 11. Левая/Правая рука в режиме обучения | 17. USB |
| 6. Размер | 12. Индикация нот | |

Установка

В этом разделе вы найдете информацию об установке вашего инструмента и подготовке к игре. Пожалуйста, внимательно выполните все инструкции из этого раздела.

Питание

Инструмент может питаться как от батареек, так и от адаптера питания. Следуйте инструкциям, указанным ниже.

Использование батареек

В батарейный отсек устанавливается 6 батареек размером AA (SUM-3 или Lr6).

1. Откройте крышку батарейного отсека, расположенную на нижней панели корпуса инструмента.
2. Установите батарейки; соблюдайте полярность, согласно схеме на корпусе.
3. Установите крышку отсека, убедитесь, что она плотно села на свое место.

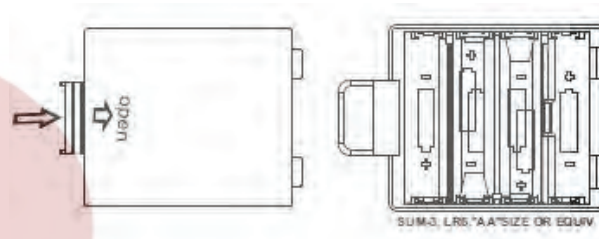

Внимание:

Не используйте вместе старые и новые батареи. Всегда используйте батареи одного типа. Всегда вынимайте батареи из инструмента, если не планируете использовать его долгое время.

Использование блока питания

1. Убедитесь, что питание инструмента отключено.
2. Подключите блок питания к гнезду питания.
3. Подключите блок питания к розетке. Для отключения питания повторите операции в обратном порядке. Питание от батарей отключается автоматически.
4. Включите питание инструмента.

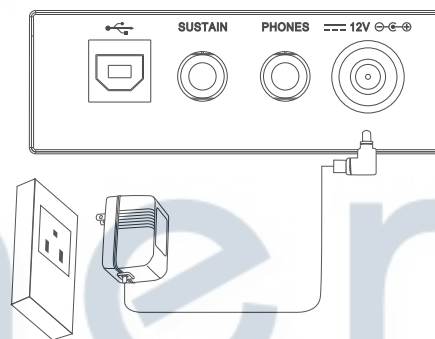

Примечание:

В целях безопасности, отключайте питание инструмента во время грозы и длительного простоя.

Подключение наушников

Стандартная пара стереонаушников подключается к гнезду PHONES и позволяет заниматься в позднее время, никому не мешая. При подключении наушников, встроенные динамики отключаются автоматически.

Примечание:

Пожалуйста, не играйте на синтезаторе долгое время на большой громкости, чтобы не повредить слух.

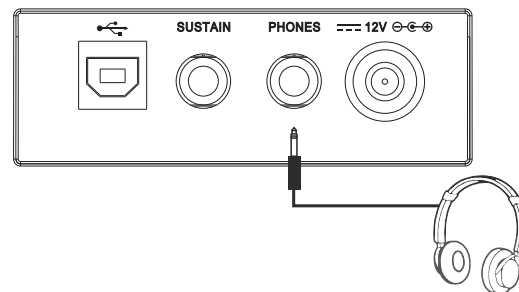

Подключение усилителя

Подключите аудио кабель к разъему PHONES. Второй конец кабеля подключите к входу AUX. IN усилителя.

Примечание:

Чтобы избежать повреждения динамиков, перед подключением убедитесь, что все оборудование выключено, а громкость установлена на минимальном уровне.

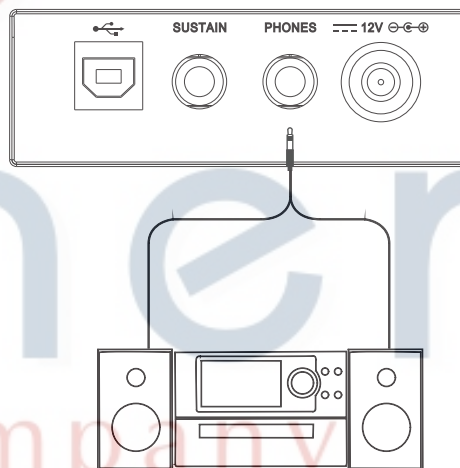

Подключение к компьютеру

Инструмент получает и передает сообщения MIDI через USB подключение.

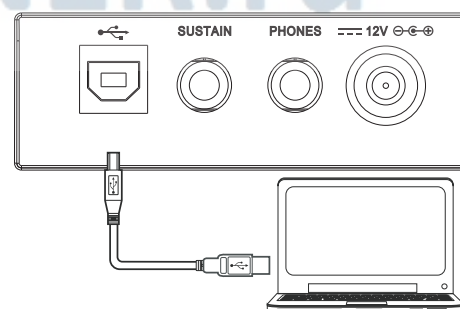

Основные операции

Основная громкость

Используйте регулятор [MASTER VOLUME] для регулировки уровня громкости инструмента.

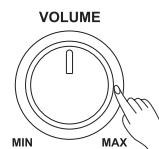

Демонстрации

1. Одновременно нажмите кнопки [STYLE] и [VOICE] для входа в демо режим.
2. Выберите демо песню.
Первая демо песня начнет играть после 4 вступительных ударов метронома. Все демо песни играют по кругу. Для выбора демо песни используйте числовые кнопки, кнопки [+] и [-]. Инструмент оснащен 8 демо песнями.
3. Одновременно нажмите кнопки [STYLE] и [VOICE] еще раз или нажмите кнопку [START/STOP] для остановки воспроизведения и выхода из демо режима.

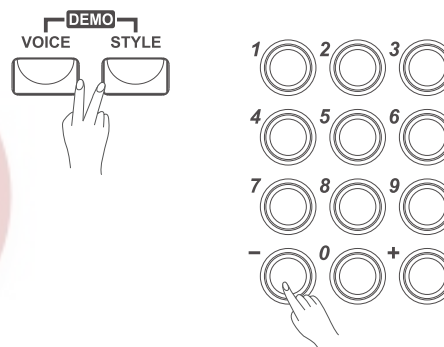

Использование педали сустейна

Использование педали сустейна сделает вашу игру более выразительной и богатой.

Нажатие на педаль включает эффект сустейна, отпущение педали - отключает эффект.

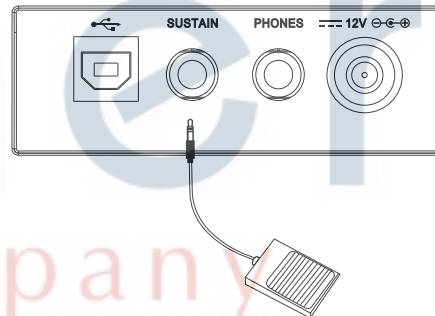

Голоса

Номер голоса

Синтезатор имеет 390 удивительно реалистичных встроенных голосов, включая фортепиано, саксофон, деревянные духовые, ударные и многие другие.

Выбор голоса

Голос по умолчанию VOICE R1, No.001, дисплей отображает надпись "VOICE R1" и название голоса. Нажимайте кнопки [+] / [-] или числовые кнопки для выбора голоса.

Примечание:

Если включен второй голос Dual или Lower, то нажатие кнопки [VOICE] приведет к выбору голоса: основной голос VOICE R1, второй голос R2 и голос Lower.

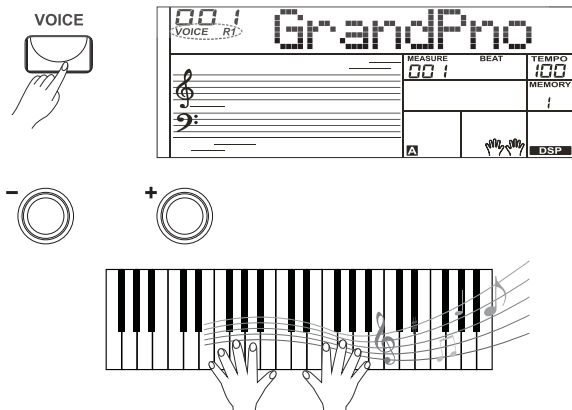

Другие функции голоса

Игра двумя голосами одновременно-DUAL

Играя двумя голосами одновременно вы можете создавать различные новые комбинации звучания.

1. Нажмите кнопку [DUAL] чтобы включить функцию. Дисплей отобразит надпись "VOICE R2", загорится индикатор DUAL. Название текущего голоса dual также появится на дисплее. Теперь, нажимая одну клавишу вы слышите 2 различных звука.

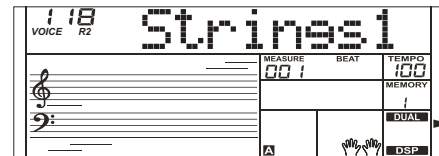

2. Используйте кнопки [+] / [-] или числовые кнопки для выбора голоса.
3. Нажмите кнопку [DUAL] еще раз для отключения функции.



Примечание:

Когда включена функция DUAL, только правая часть клавиатуры звучит двумя голосами.

Игра разными голосами двумя руками-LOWER

Функция lower разделяет клавиатуру на правую и левую части для игры разными голосами.

1. Нажмите кнопку [LOWER] для включения функции, дисплей отобразит надпись "VOICE L" и название второго голоса, загорится индикатор LOWER.



2. Используйте кнопки [+] / [-] или числовые кнопки для выбора голоса.
3. Нажмите кнопку [LOWER] еще раз для отключения функции.



Сустейн

При включенном эффекте сустейна все сыгранные ноты звучат дольше.

Нажимайте кнопку [SUSTAIN] для включения и отключения эффекта сустейна.

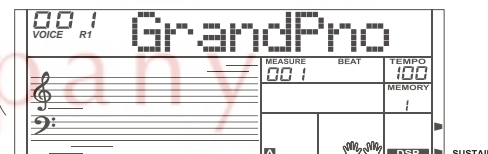

Транспонирование

Функция транспонирования позволяет изменить высоту звучания инструмента в пределах одной октавы с шагом в полутон.

1. Нажмите кнопку [Transpose +] / [Transpose -] для того, чтобы ввести значение транспонирования. Дисплей отобразит: "XXX Transpos".
2. Нажимайте кнопки [Transpose +] / [Transpose -] для выбора значения в диапазоне -12~+12 полутонов.
3. Нажмите кнопки [Transpose +] / [Transpose -] одновременно для установки значения по умолчанию: 0.

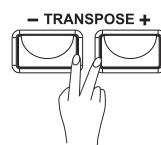
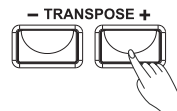

Основные операции

Колесо изменения высоты звучания

Используйте колесо Pitch Bend для того, чтобы повысить ноту (колесо от себя) или понизить ее (колесо на себя) во время игры. Колесо самоцентрируется и вернется в исходное положение, после того как вы его отпустите.

PITCH BEND

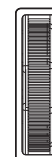

Авто аккомпанемент

Функция авто аккомпанемента дает вам возможность управлять целой музыкальной группой. Для ее использования, вам нужно лишь играть аккорды левой рукой, а выбранный стиль аккомпанемента будет сопровождать вашу игру, точно следуя аккордам. С функцией авто аккомпанемента даже соло исполнитель может насладиться игрой с группой или оркестром. В вашем инструменте есть 100 стилей в различных музыкальных жанрах. Попробуйте выбрать несколько из них (смотрите список стилей) и насладитесь функцией авто аккомпанемента.

Игра с авто аккомпанементом (только дорожка ритма)

1. Нажмите кнопку [STYLE].
Инструмент перейдет в режим стилей. Загорится индикатор "STYLE", дисплей отобразит номер и название текущего стиля.
2. Выберите стиль.
Используйте кнопки [+] и [-] для выбора стиля.
3. Нажмите кнопку [START/STOP] для запуска дорожки ритма аккомпанемента.

STYLE



START/STOP

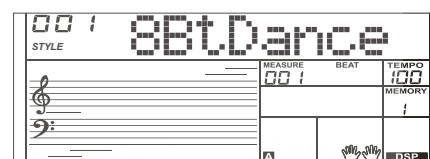

Игра с авто аккомпанементом (все дорожки)

1. Нажмите кнопку [STYLE].
2. Выберите стиль.
3. Включите функцию распознавания аккордов.
Нажмите кнопку [CHORD], аккорды, сыгранные в зоне аккордов, будут распознаны и использованы для управления стилем.
4. Включите синхронный старт.
Нажмите кнопку [SYNC START], индикаторы долей такта начнут мигать в выбранном ритме. Состояние называется режимом ожидания синхронного старта. аккомпанемент начнется как только вы возьмете аккорд в зоне аккордов.
5. Сыграйте другой аккорд левой рукой.
6. Нажмите кнопку [START/STOP] еще раз для остановки аккомпанемента.

STYLE

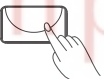

CHORD

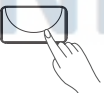

SYNC START



START/STOP

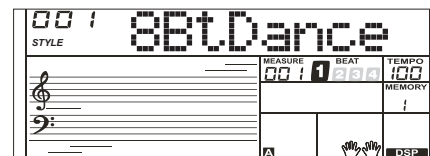

Секции аккомпанемента

Различные секции авто аккомпанемента позволяют разнообразить аранжировку аккомпанемента, чтобы она идеально подходила к вашей песне. Секции: Вступление - Intro, Основная секция - Main (A, B), Заполнение - Fill (A, B), и Окончание - Ending. Переключая их, вы с легкостью можете вставлять динамичные, профессионально звучащие элементы в вашу песню.

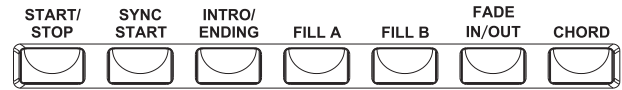

1. Секция INTRO (вступление)

Вступление используется для начала песни. Каждый стиль имеет два различных рисунка вступления. Когда вступление закончится, стиль переходит к основной секции.



2. Секция MAIN (основная)

Основная секция самая важная часть песни. Она циклически повторяется до тех пор, пока не будет нажата кнопка другой секции.



3. Секция FILL IN (заполнение)

Функция автоматически добавляет заполнение к вашей песне. Когда секция закончится, стиль перейдет к основной секции (A, B).



4. Секция ENDING (окончание)

Используется для окончания песни. Когда секция закончится, аккомпанемент остановится. Длина секции зависит от выбранного стиля.

Запуск различных секций аккомпанемента

1. Нажмите кнопку [STYLE], выберите стиль.

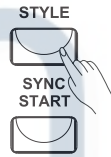

2. Включите режим распознавания аккордов и синхронный старт.

3. Нажмите кнопку [FILL A].

4. Нажмите кнопку [INTRO/ENDING]. На дисплее мигает индикатор "A", стиль готов к игре.



5. Как только вы сыграете аккорд в зоне аккордов, аккомпанемент запустится. Когда закончится секция вступления, стиль перейдет к основной секции A.

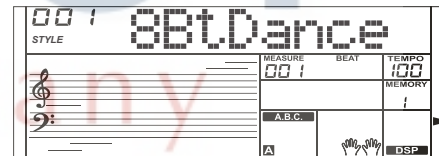

6. Нажмите кнопку [FILL B]. После того как заполнение закончится, стиль перейдет к основной секции B.

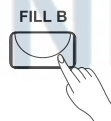

7. Снова нажмите кнопку [INTRO/ENDING], включится секция окончания. Когда она закончится, аккомпанемент остановится.

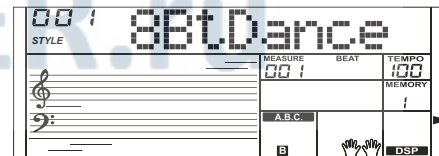

Примечание:

Удерживайте кнопку FILL во время игры стиля, рисунок заполнения будет повторяться, пока вы не отпустите кнопку.

Основные операции

Темп

Для каждого стиля предусмотрен темп по умолчанию, или стандартный темп, однако вы можете изменить его, используя кнопки [TEMPO +]/ [TEMPO -].

1. Используйте кнопки [TEMPO +]/ [TEMPO -] чтобы изменить темп.
2. Нажмите кнопки [TEMPO+] и [TEMPO-] одновременно, чтобы вернуться к значению по умолчанию.

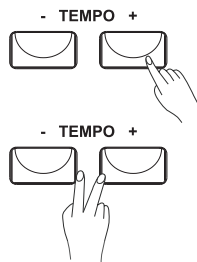

Нарастание и затухание громкости

1. Fade In (Нарастание громкости)
Функция создает плавное нарастание громкости при запуске стиля. Нажмите кнопку [FADE IN/OUT] когда стиль остановлен и нажмите кнопку [START/STOP] для запуска стиля.
2. Fade Out (Затухание громкости)
Функция создает плавное затухание громкости при остановке стиля. Нажмите кнопку [FADE IN/OUT] во время воспроизведения стиля.

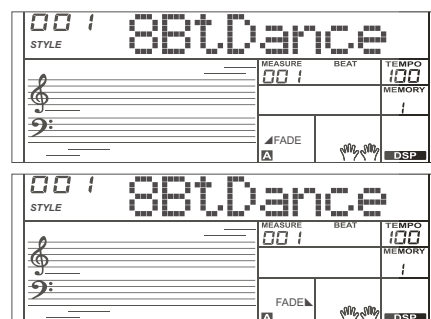

One Touch Setting - Настройки одним касанием

При включенной функции, вы можете вызвать настройки автоаккомпанемента, голоса и цифровых эффектов нажатием одной кнопки.

1. Нажмите кнопку [O.T.S.] чтобы включить функцию для текущего стиля.
2. Нажмите на одну из кнопок настроек одним касанием [M1]-[M4]. Различные настройки (такие как голос, эффект, и т.д.) подобранные к текущему стилю будут загружены нажатием одной кнопки. В режиме O.T.S. автоматически включается автоаккомпанемент.
3. Начните играть.

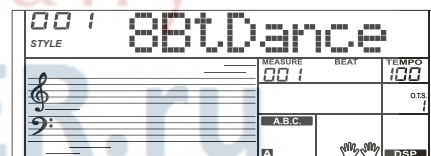
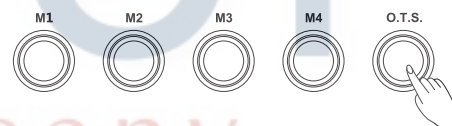

Аппликатура аккордов

То, как берутся и отображаются на дисплее аккорды, которые вы играете левой рукой в секции аккомпанемента, определяется понятием аппликатура.

Основные понятия

Три или больше нот, сыгранных вместе составляют аккорд. Наиболее часто встречаются аккорды трезвучия, состоящие из трех нот: тоники, третьей и пятой ступени соответствующей гаммы.



Игра стилями

Трезвучия

Основные типы аккордов:

Мажорный	Большая терция внизу, малая —верху, между крайними звуками образуется интервал чистой квинты.
Минорный	Малая терция внизу, большая —верху, между крайними звуками образуется интервал чистой квинты.
Увеличенный	Две большие терции, между крайними звуками образуется интервал увеличенной квинты.
Уменьшенный	Две малые терции, между крайними звуками образуется интервал уменьшенной квинты.



Мажорный аккорд Минорный аккорд



Увеличенный аккорд Уменьшенный аккорд

Обращение аккорда

Если тоника аккорда не является самой низкой нотой, то говорят об обращении аккорда. Если тоника является самой низкой нотой, то это основная форма аккорда. Перемещая тонику аккорда, мы обращаем его.



Основное трезвучие Первое обращение Второе обращение

Название аккорда

Название аккорда состоит из двух частей: тоники и типа.



1. Аккорды, сыгранные одним пальцем (Single Finger)

Режим Single finger распознает аккорды сыгранные одним или несколькими пальцами. Режим позволяет играть аккорды на одной, двух или трех клавишах, включая мажорные и минорные аккорды, септаккорды и минорные септаккорды. Смотрите соответствующий рисунок справа.

C		★ Мажорный аккорд Нажмите тонику аккорда.
Cm		★ Минорный аккорд Нажмите тонику и ближайшую левую черную клавишу одновременно.
C7		★ Септаккорд Нажмите тонику и ближайшую левую белую клавишу одновременно.
Cm7		★ Минорный септаккорд Нажмите тонику и ближайшие левые черную и белую клавишу одновременно.

2. Аккорды сыгранные несколькими пальцами (Multi Finger)

Режим Multi finger распознает аккорды, находящиеся в списке аккордов.

3. Режим полной аппликатуры FULL RANGE

В режиме полной аппликатуры (full range) вся клавиатура является зоной распознавания аккордов. Распознаются только аккорды, сыгранные несколькими пальцами.

Название распознанного аккорда будет отображено на дисплее. В режиме FULL RANGE точка разделения клавиатуры, установленная для авто аккомпанемента, будет игнорироваться.

Дважды нажмите кнопку [CHORD], индикатор "Full Range" загорится на дисплее.

0 C	1 C ₆	2 C _{M7}	3 C _{M7} (#11)	4 C _M (9)	5 C _{M7} (9)
6 C ₆ (9)	7 C _{aug}	8 C _m	9 C _{M6}	10 C _{M7}	11 C _{m7} (b5)
12 C _m (9)	13 C _{m7} (9)	14 C _{m7} (11)	15 C _{M7}	16 C _{M7} (9)	17 C _{dim}
18 C _{dim7}	19 C ₇	20 C _{7sus4}	21 C ₇ (b5)	22 C ₇ (9)	23 C ₇ (#11)
24 C ₇ (13)	25 C ₇ (b9)	26 C ₇ (b13)	27 C ₇ (#9)	28 C _{M7aug}	29 C _{7aug}
30 C _{sus4}	31 C ₁₊₂₊₅	Ноты, обведенные кружочком, являются дополнительными. Аккорд будет распознан и без них.			

Другие функции

Меню функций

Нажмите кнопку [FUNCTION] для входа в меню функций. Опция по умолчанию октава - "Octave". При следующем входе в меню функций, будет выбрана опция, редактируемая в прошлый раз. Для выбора опции нажимайте кнопку [FUNCTION]. Используйте кнопки [+] / [-] или числовые кнопки для ввода значений.

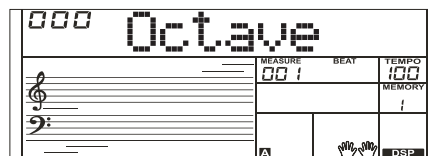

Опции и параметры:

Опция	Отображение	Диапазон
Octave - Октава	XXX Octave	-1~+1
DSP эффект	DSP	ON/OFF
Reverb Type - Тип реверберации	XXX Rev Type	0~7
Reverb Level - Уровень реверберации	XXX Rev Lev	0~32
Chorus Type - Тип хоруса	XXX Chr Type	0~7
Chorus Level - Уровень хоруса	XXX Chr Lev	0~32
Modulation - Модуляция	Modul	ON/OFF
Touch - Чувствительность	Touch	1/2/3/OFF
Beat - Доли такта	XXX Beat	0,2...9
Tune - Настройка	XXX Tune	-50...50
MIDI Receive - Вход MIDI	XXX Midi In	01~16, ALL
MIDI Transmit - Выход MIDI	XXX Midi Out	01~16
Automatic Shutdown - Автоотключение	XXX PowerOff	30,60,OFF

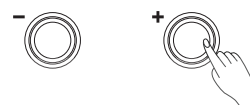

Примечание:

Меню функций автоматически закрывается, если вы не используете его в течении 5 секунд.

ОCTAVE - Октава

Нажимайте кнопку [FUNCTION] для выбора опции октавы. Дисплей отобразит текущее значение: "xxx Octave". Используйте кнопки [+] / [-] для выбора значения в диапазоне от -1 до +1. Значение по умолчанию: 0.

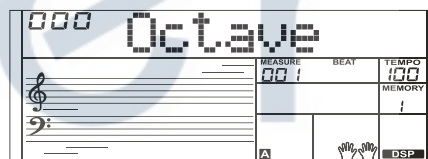
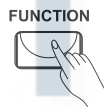

DSP эффект

Встроенный процессор цифровых эффектов добавит вашей музыке глубины: реверберации концертного зала и нот гармонии, делающих звучание богатым и насыщенным.

Нажимайте кнопку [FUNCTION] для выбора опции DSP эффекта. Используйте кнопки [+] / [-] для выбора значения: Вкл/Выкл (ON/OFF).

Примечание:

По умолчанию DSP эффекты включаются вместе с питанием синтезатора.

REVERB TYPE - Тип реверберации

Нажимайте кнопку [FUNCTION] для выбора опции типа реверберации. Дисплей отобразит текущее значение: "xxx Rev Type". Диапазон значений: 0~7, нажимайте кнопки [+] / [-] для выбора значения.

REVERB LEVEL - Уровень реверберации

Нажимайте кнопку [FUNCTION] для выбора опции уровня реверберации. Дисплей отобразит текущее значение: "xxx Rev Lev". Диапазон значений: 0~32, нажимайте кнопки [+] / [-] для выбора значения.

FUNCTION

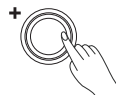
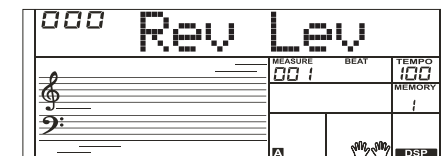

CHORUS TYPE - Тип хора

Нажимайте кнопку [FUNCTION] для выбора опции типа хора. Дисплей отобразит текущее значение: "xxx Chr Type". Диапазон значений: 0~7, нажимайте кнопки [+] / [-] для выбора значения.

FUNCTION

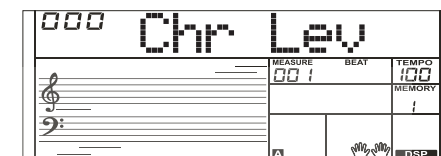

CHORUS LEVEL - Уровень хора

Нажимайте кнопку [FUNCTION] для выбора опции уровня хора. Дисплей отобразит текущее значение: "xxx Chr Lev". Диапазон значений: 0~32, нажимайте кнопки [+] / [-] для выбора значения.

MODULATION - Модуляция

Функция модуляции позволяет применить к сыгранным нотам эффект вибрато.

Нажимайте кнопку [FUNCTION] для выбора опции модуляции. Дисплей отобразит: "Modul". Используйте кнопки [+] / [-] для выбора значения: Вкл/Выкл (ON/OFF).

FUNCTION

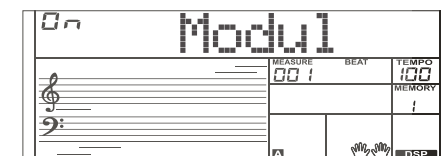

Примечание:

Эффект модуляции недоступен для голосов перкуссии.

TOUCH - Чувствительность

Нажимайте кнопку [FUNCTION] для выбора опции чувствительности клавиатуры.

Дисплей отобразит: "TOUCH", значение по умолчанию 2, используйте кнопки [+] / [-] для выбора кривой чувствительности. Когда функция включена, на дисплее горит индикатор TOUCH.

FUNCTION

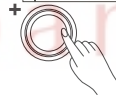

BEAT - Доли такта

Нажимайте кнопку [FUNCTION] для выбора опции. Дисплей отобразит текущее значение: "xxx Beat". Используйте кнопки [+] и [-] для выбора значения: 0 2 3 4 5 6 7 8 9. Значение по умолчанию: 4.

FUNCTION

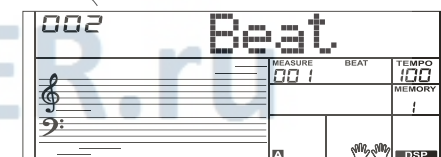

TUNE - Настройка

Нажимайте кнопку [FUNCTION] для выбора опции настройки. Дисплей отобразит текущее значение: "xxx Tune". Используйте кнопки [+] и [-] для выбора значения в диапазоне: от -50 до +50 центов. Нажмите кнопки [+] и [-] одновременно для возврата к значению по умолчанию.

FUNCTION

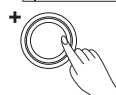
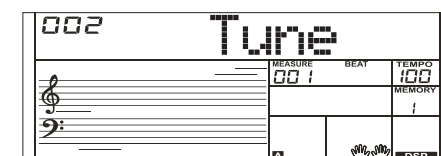

Примечание:

Функция применяется и к клавиатуре, и к стилю.

Другие функции

Настройки MIDI

Нажимайте кнопку [FUNCTION] для выбора опции входа/выхода MIDI. Дисплей отобразит значения как “xxx Midi In” и “xxx Midi Out”. Выберите канал выхода MIDI OUT (TRANSMIT). Значение по умолчанию: “001”, могут быть выбраны каналы 2~16. Используйте кнопки [+] / [-] для выбора канала. Выберите канал в ходе MIDI IN (RECEIVE). Значение по умолчанию: “all”, могут быть выбраны каналы 1~16. Используйте кнопки [+] / [-] для выбора канала.

FUNCTION

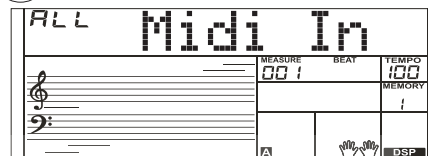
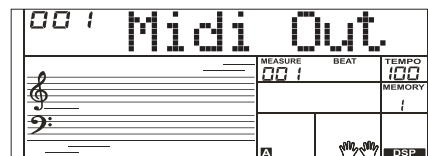

Автоотключение питания

1. Нажимайте кнопку [FUNCTION] пока дисплей не отобразит “Power Off”.
2. Дисплей отображает текущее значение времени автоотключения инструмента. Значения следующие: Откл (OFF), 30 и 60 минут, значение по умолчанию: 30.
3. Используйте кнопки [+] и [-] для выбора значения. Нажмите кнопки [+] и [-] одновременно для установки значения по умолчанию: 30 минут.

FUNCTION

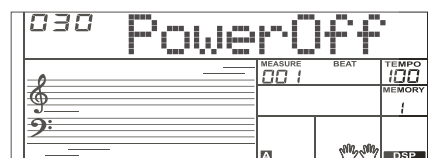

Микшер

Нажмите кнопку [MIXER] для входа в меню микшера. Опция по умолчанию: аккомпанемент - “Accomp”. При следующих входах в меню, откроется последняя редактируемая опция. Нажимайте кнопку [MIXER] для выбора опции. Используйте кнопки [+] / [-] для выбора параметра.

MIXER

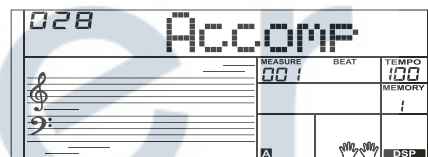

Опции и параметры:

Опция	Отображение	Диапазон
Громкость аккомпанеента	XXX Accomp	0-32
Громкость ритма	XXX Rhythm_s	0-32
Громкость основного ритма	XXX Rhythm_m	0-32
Громкость баса	XXX Bass	0-32
Громкость аккорда 1	XXX Chord 1	0-32
Громкость аккорда 2	XXX Chord 2	0-32
Громкость аккорда 3	XXX Chord 3	0-32
Громкость фразы 1	XXX Phrase 1	0-32
Громкость фразы 2	XXX Phrase 2	0-32
Громкость голоса R1	XXX Upper1	0-32
Громкость голоса R2	XXX Upper2	0-32
Громкость голоса L	XXX Lower	0-32

Примечание:

Меню микшера автоматически закроется если вы не нажимаете кнопку в течении 5 секунд.

Метроном

Нажмите кнопку [METRONOME] для включения метронома.
Нажмите кнопку [METRONOME] еще раз для отключения метронома.

Нажимайте кнопки [TEMPO+] / [TEMPO-] для изменения темпа.

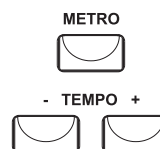

Память

Функция запоминания настроек делает вашу игру на инструменте легче и эффективнее. С ее помощью вы можете сохранять все настройки инструмента и вызывать их нажатием одной кнопки.

Сохранение настроек

Удерживая кнопку [STORE] нажмите одну из кнопок ячеек памяти: [M1] - [M4].
Помните, что запись новых настроек сотрет старые записи.

Загрузка настроек

Нажмите одну из кнопок памяти: [M1] - [M4]. В этом примере будут вызваны настройки из ячейки 3.

Примечание:

Настройки не могут быть загружены если включена функция настроек одним касанием (One Touch Setting).
Сохраненные настройки сбрасываются после отключения питания.

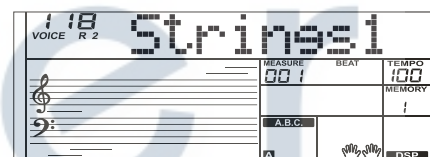
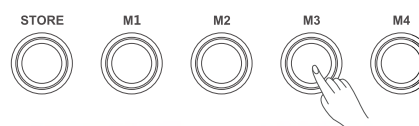
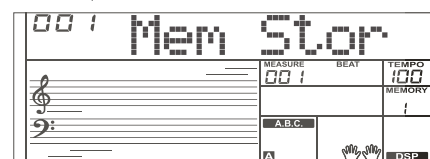
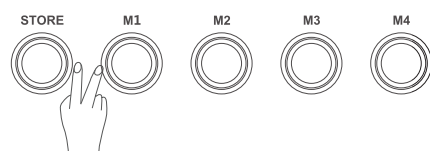

Запись

Вы можете записать свою игру и аккомпанемент.

1. Нажмите кнопку [RECORD] в левой части дисплея загорится индикатор записи, мигают индикаторы долей такта.
2. Начните играть или нажмите кнопку [START/STOP] для старта записи. Для записи аккомпанемента, включите функцию Автоматического басового аккорда - A.B.C, и играйте аккорды в левой части клавиатуры.
3. Нажмите кнопку [RECORD] для остановки записи. Индикатор записи погаснет.
4. Нажмите кнопку [PLAY] для воспроизведения записи.
5. Нажмите кнопку [PLAY] еще раз для остановки воспроизведения, индикатор погаснет. Во время записи нажмите кнопку [PLAY] для остановки записи и начала воспроизведения.

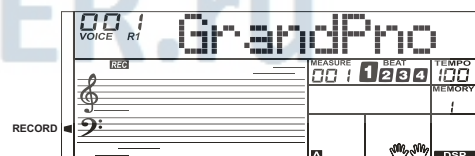

Примечание:

Записанные данные стираются при выключении питания.

Другие функции

Песни

У инструмента всего 110 песен (см. Список песен) и каждая оснащена режимом обучения.

Прослушивание песен

1. Нажмите кнопку [SONG] для входа в режим песен. Песни начнут воспроизводиться по кругу. Дисплей отображает: "SONG" и номер текущей песни.
2. В режиме песен используйте числовые кнопки или кнопки [+] и [-] для выбора песни.
3. После запуска песни нажатием кнопки [START/STOP] она будет воспроизводиться по кругу. Нажмите кнопку [START/STOP] еще раз для остановки песни без выхода из режима песен.

SONG

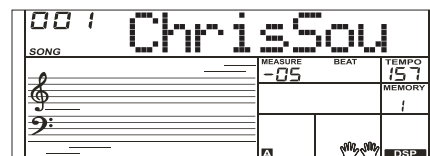

START/
STOP



Режим обучения

Есть три режима обучения: тренировка времени, тренировка правильности нот и тренировка времени и нот. Система оценок позволяет отслеживать прогресс обучения.

1. Урок 1
Нажмите кнопку [LESSON] для входа в режим обучения, да дисплее загорится индикатор lesson. В режиме первого урока оценивается точность времени игры, правильность нот не влияет на оценку.

Если выбрана правая рука [R], мелодия правой руки будет выключена и вам нужно будет следовать правильному времени. Если выбрана левая рука [L], будет отключена мелодия левой руки. Если выбраны обе руки, будут отключены мелодии правой и левой руки, вам нужно следовать темпу мелодий обеих рук.
2. Урок 2 - Тренировка нот
Нажмите кнопку [LESSON] еще раз для перехода к режиму второго урока.
Во втором уроке система оценит правильность сыгранных нот, правильность времени не учитывается. Песня продолжается только когда вы играете верные ноты.
3. Урок 3 - Тренировка времени и нот
В режиме урока 2 нажмите кнопку [LESSON] для перехода к режиму третьего урока. В третьем уроке вы получаете очки и за правильность времени, и за правильность нот.
4. Оценка
В режиме обучения, после прохождения всех трех уроков текущей песни, вы услышите звуковой сигнал и инструмент покажет вашу оценку:
Level 1: Try again - Попробуйте еще раз.
Level 2: OK - Хорошо
Level 3: Very Good - Очень хорошо
Level 4: Excellent - Первосходно
После оценки песня начнет играть заново и вы можете повторить уроки.

LESSON

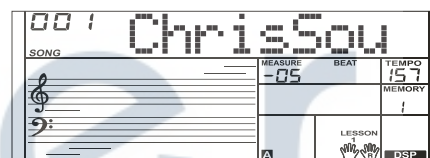

Справочник аккордов

Если вы знаете название аккорда, но не знаете как его сыграть, вы можете использовать функцию справочника аккордов.

ДИКТ 1 - Режим изучения аккордов

Нажмите и удерживайте кнопку [R/CHORD DICT] в течении двух секунд для включения режима изучения аккордов.

В этом режиме клавиши выше C4 используются для выбора типа аккорда, клавиши выше C6 для выбора тоники аккорда. Когда подтвержден тип и тоника аккорда, дисплей отобразит название и позицию аккорда на клавиатуре. Например, если вы хотите сыграть аккорд CM7, то нажмите клавишу C в зоне с отметкой CHORD ROOT. Тоника отобразится на дисплее, но нота не прозвучит.

Нажмите клавишу M7 в зоне клавиатуры с отметкой CHORD TYPE. Ноты, которые вам необходимо сыграть (ноты типа и тоники), отображены на дисплее в виде нотной записи и схемы клавиатуры.

Когда тип и тоника аккорда подтверждены, дисплей отобразит аккорд и его позицию на клавиатуре. Если вы сыграете аккорд правильно, то услышите соответствующий звуковой сигнал.

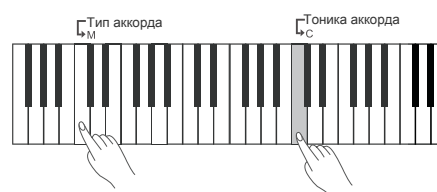
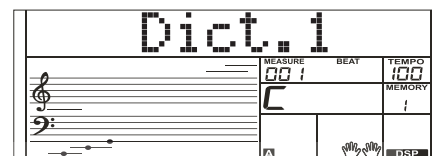

ДИКТ 2 - Режим проверки аккордов

Нажмите кнопку [CHORD DICT] для входа в режим DICT 2, режим проверки аккордов. На дисплее будет появляться случайный аккорд. Позиция аккорда на клавиатуре отображаться не будет.

Если вы сыграете правильный аккорд в течении трех секунд, на дисплее появится следующий (случайный) аккорд. Если аккорд, который вы сыграли, не верен, то на дисплее будет отображена позиция на клавиатуре верного аккорда.

В режиме DICT 2 нажмите кнопку [CHORD DICT] еще раз для выхода из справочника аккордов.

В справочнике 24 аккорда:

Тоника аккорда

Название	Тоника	Название	Тоника
C6	C	F6#	F#/Gb
C6#	C#/Db	G6	G
D6	D	A6b	Ab/G#
E6b	Eb/D#	A6	A
E6	E	B6b	Bb/A#
F6	F	B6	B

Тип аккорда

Название	Тип	Название	Тип
C4	M	C5	7(b9)
C4#	M(9)	C5#	7(9)
D4	6	D5	7(#9)
E4b	mM7	E5b	7(b13)
E4	M7	E5	7(13)
F4	m	F5	7(#11)
F4#	m(9)	F5#	dim7
G4	m6	G5	dim
Ab4	m7(9)	A5b	7aug
A4	m7	A5	aug
B4b	m7b5	B5b	7sus4
B4	7	B5	sus4



Другие функции

MIDI

С функциями MIDI вы можете значительно расширить свои творческие возможности. Из этого раздела вы узнаете что такое MIDI, какие у него возможности и как его использовать на своем инструменте.

Что такое MIDI?

MIDI (цифровой интерфейс музыкальных инструментов) позволяет соединять между собой разнообразные электронные музыкальные инструменты, компьютеры и другие устройства. MIDI передает сообщения о нотах, высоте и динамике звука, управляющие сигналы для таких параметров как громкость, вибрато, панорамирование, информацию об изменениях голоса.

Инструмент может отправлять сообщения MIDI в реальном времени и управлять внешними MIDI устройствами. Инструмент может принимать MIDI сообщения и генерировать звук, согласно им.

Для передачи MIDI сигналов устройства должны быть связаны между собой кабелями.

Вход MIDI IN: получение MIDI сообщений от компьютера.

Выход MIDI OUT: передача MIDI сообщений на другие устройства.

Примечание:

Выведите компьютер из режима ожидания/спящего режима перед подключением USB кабеля.

Подключите USB кабель к компьютеру и инструменту перед включением питания инструмента.

Системные требования:

CPU: Pentium 2, 300мГц или выше

RAM: 64Мб или больше

OS: MICROSOFT WINDOWS XP SP3 или выше

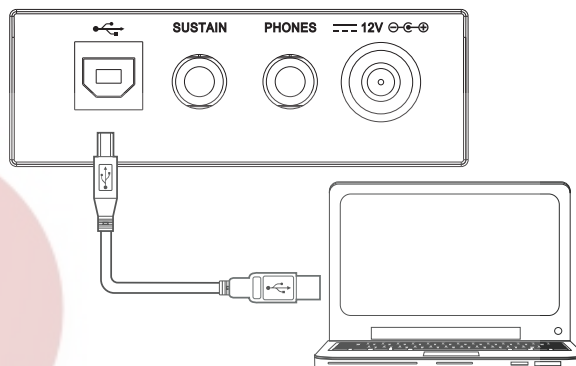

Поиск и устранение неисправностей

Проблема	Возможные причины и решение
При включении и выключении питания в динамиках возникают хлопки.	Это нормально и не является поводом для беспокойства.
Нет звука при игре на инструменте.	Убедитесь, что громкость установлена на правильный уровень.
Возникает шум при использовании мобильного телефона.	Использование мобильного телефона вблизи инструмента может привести к появлению помех. Чтобы избежать этого, отключайте мобильный телефон или уберите его дальше от инструмента.
Авто аккомпанемент не запускается, хотя включен синхронный старт и нажата клавиша.	Возможно, вы пытаетесь запустить аккомпанемент, нажимая клавиши в правой части клавиатуры. Чтобы запустить аккомпанемент с помощью синхронного старта, убедитесь, что вы играете в левой части клавиатуры.

Характеристики

Клавиатура

61 клавиша, 3 кривых чувствительности

ЖК дисплей

Мультифункциональный жидкокристаллический дисплей

Полифония

64

Голоса

390

Стили

100

Песни

110

Демо

8

Темп

30-280

Ячейки памяти

4

Кнопки управления

Power on/off switch, Master Volume, Lesson, L, R/Chord Dict., Tempo+/-, Mixer, Record, Store, M1~M4, O.T.S., Play, Voice, Style, Song, Function, Transpose+/-, Numeric buttons, +, -, Metronome, Sustain, Dual, Lower

Управление аккомпанементом

Start/Stop, SYNC Start, Intro/Ending, Fill A/B, Fade In/Out, Chord,

Функция записи

Запись, Воспроизведение

Подключения

DC IN питание, наушники, USB

Питание

DC IN 12В

Динамик

4Ω, 10Вт + 10Вт

Размеры

955 X 360 X 145мм

Вес

4.5кг

* Все характеристики и внешний вид инструмента могут быть изменены без уведомления.

СПИСОК ГОЛОСОВ

No.	Full Name	Short Name
Piano		
1	Acoustic Grand Piano	GrandPno
2	Acoustic Grand Piano /wide	GrandPnW
3	Acoustic Grand Piano /dark	GrandPnD
4	Bright Acoustic Piano	BritePno
5	Bright Acoustic Piano /wide	BritePnW
6	Octave Grand Piano 1	OctPno1
7	Octave Grand Piano 2	OctPno2
8	Piano & Strings 1	Pno&Str1
9	Piano & Pad 1	Pno&Pad1
10	Piano & Choir 1	Pno&Cho1
11	Piano & EP 1	Pno&EP1
12	Electric Grand Piano	E.Grand
13	Electric Grand Piano /wide	E.GrandW
14	Electric Grand Piano /dark	E.GrPnoD
15	Honky Tonk Piano	HnkyTonk
16	Honky Tonk Piano /wide	HnyTonkW
17	Honky Tonk Piano /dark	HonkToDa
18	Harpsichord	Harpsi
19	Harpsichord /octave mix	HarpsiO
20	Harpsichord /wide	HarpsiW
21	Harpsichord /with key off	HarpsiOf
E. Piano		
22	Electric Piano 1	E.Piano1
23	Electric Piano 2	E.Piano2
24	Detuned Electric Piano 1	DetunEP1
25	Detuned Electric Piano 2	DetunEP2
26	60's Electric Piano	60'sEP
27	Electric Piano 1 /velocity mix	E.PnoV1
28	Electric Piano 2 /velocity mix	E.PnoV2
29	EP Legend	EPLegend
30	Phase EP 1	PhaseEP1
31	Phase EP 2	PhaseEP2
32	Funk EP	FunkEP1
33	Tremolo EP	TremoEP1
34	Wah EP	WahEP1
35	Warm EP	WarmEP1
36	Modern EP 1	ModenEP1
37	Choir EP	ChoirEP1
38	EP & Strings 1	EP&Str1
39	Clavi	Clavi
40	Pulse Clavi	PluseClv
41	Phase Clavi	PhaseClv
42	Wah Clavi	WahClavi
Organ & Accordion		
43	Drawbar Organ	DrawOrgn
44	Detuned Drawbar Organ	DeDraOrg
45	Italian 60's Organ	60'sOrgn
46	Drawbar Organ 2	DrawOrg2
47	Percussive Organ	PercOrgn
48	Detuned Percussive Organ	DePerOrg
49	Percussive Organ 2	PercOrg2
50	70's Percussive Organ	70'sPcOr
51	Rock Organ	RockOrgn
52	Rock Organ 2	RockOrg2
53	Rotary Organ 1	RotaOrg1

54	Church Organ	ChurOrgn
55	Church Organ /octave mix	ChurOrgO
56	Detuned Church Organ	DeChuOr1
57	Church Organ 2	ChurOrg2
58	Reed Organ	ReedOrgn
59	Puff Organ	PuffOrgn
60	Accordion	Acordion
61	Accordion 2	Acordin2
62	Harmonica	Harmnica
63	Harmonica 2	Harmnic2
64	Tango Accordion	TangoAcCd
Guitar & Bass		
65	Acoustic Guitar /nylon	NylonGtr
66	Ukulele	Ukulele
67	Acoustic Guitar /nylon + key off	NylGtrOf
68	Acoustic Guitar /nylon 2	NylonGt2
69	Velocity Nylon Guitar	NyInGtVe
70	Acoustic Guitar /steel	SteelGtr
71	12-Strings Guitar	12StrGtr
72	Mandolin	Mandolin
73	Mandolin 2	Mandoli2
74	Steel Guitar with Body Sound	SteelBdy
75	Electric Guitar /jazz	JazzGtr
76	Electric Guitar /pedal steel	PedalGtr
77	Electric Guitar /clean	CleanGtr
78	Electric Guitar /detuned clean	DetClnGt
79	Mid Tone Guitar	MidTonGt
80	Electric Guitar /muted	MutedGtr
81	Electric Guitar /funky cutting	FunkGt
82	Electric Guitar /muted velo-sw	MutVelGt
83	Jazz Man	JazzMan
84	Overdriven Guitar	Ovrdrive
85	Guitar Pinch	GtPinch
86	Distortion Guitar	DistGtr
87	Distortion Guitar /with feedback	FeedbkGt
88	Distorted Rhythm Guitar	DistRyth
89	Guitar Harmonics	GtrHarmo
90	Guitar Feedback	GtrFdbk
91	Acoustic Bass	AcoBass
92	Electric Bass /finger	FngrBass
93	Finger Slap Bass	FngrSlap
94	Electric Bass /pick	PickBass
95	Fretless Bass	Fretless
96	Slap Bass 1	SlapBas1
97	Slap Bass 2	SlapBas2
98	Synth Bass 1	SynBass1
99	Synth Bass 2	SynBass2
100	Synth Bass /warm	WarmBass
101	Synth Bass 3 /resonance	ResoBass
102	Clavi Bass	ClavBass
103	Hammer	Hammer
104	Synth Bass 4 /attack	AttackBas
105	Synth Bass /rubber	RubbBass
106	Attack Pulse	AttackPls
Strings & Ensemble		
107	Violin	Violin
108	Violin /slow attack	SIViolin

СПИСОК ГОЛОСОВ

109	Viola	Viola
110	Cello	Cello
111	Contrabass	Contrabs
112	Tremolo Strings	TremStr
113	Tremolo Strings 2	TremStr2
114	Pizzicato Strings	PizzStr
115	Orchestral Harp	Harp
116	Yang Chin	YangChin
117	Timpani 1	Timpani1
118	String Ensembles 1	Strings1
119	String Ensembles 2	Strings2
120	Strings & Brass	Str&Bras
121	60's Strings	60'sStr
122	Synth Strings 1	SynStrs1
123	Synth Strings 2	SynStrs2
124	Synth Strings 3	SynStrs3
125	Choir Aahs	ChoirAah
126	Choir Aahs 2	ChoirAh2
127	Voice Oohs	VoiceOoh
128	Humming	Humming
129	Synth Voice	SynVoice
130	Anlong Voice	AnlVoice
131	Orchestra Hit	OrchHit
132	Bass Hit Plus	BassHit
133	6th Hit	6thHit
134	Euro Hit	EuroHit
Brass & Saxophone		
135	Trumpet	Trumpet
136	Dark Trumpet Soft	DarkTrp
137	Trombone	Trombone
138	Trombone 2	Trmbone2
139	Bright Trombone	BritBone
140	Tuba	Tuba
141	Muted Trumpet	MuteTrp1
142	Muted Trumpet 2	MuteTrp2
143	French Horn	FrHorn
144	French Horn 2 /warm	FrHorn2
145	Brass Section	Brass
146	Brass Section 2 /octave mix	Brass2
147	Brass Section 3	Brass3
148	Synth Brass 1	SynBras1
149	Synth Brass 2	SynBras2
150	Synth Brass 3	SynBras3
151	Synth Brass 4	SynBras4
152	Analog Synth Brass 1	AnaBras1
153	Analog Synth Brass 2	AnaBras2
154	Jump Brass	JumpBras
155	Soprano Sax	SprnoSax
156	Soprano Sax 2	SprnSax2
157	Alto Sax	AltoSax
158	Alto Sax 2	AltoSax2
159	Tenor Sax	TenorSax
160	Tenor Sax 2	TenoSax2
161	Baritone Sax	BariSax
162	Baritone Sax 2	BariSax2
163	Sax Band	SaxBand
Flute & Woodwind		

164	Oboe	Oboe
165	Oboe 2	Oboe2
166	English Horn	EngHorn
167	English Horn 2	EngHorn2
168	Bassoon	Bassoon
169	Bassoon 2	Bassoon2
170	Clarinet	Clarinet
171	Clarinet 2	Clarine2
172	Piccolo	Piccolo
173	Piccolo 2	Piccolo2
174	Flute	Flute
175	Flute 2	Flute2
176	Sweet Flute	SweeFlut
177	Recorder	Recorder
178	Pan Flute	PanFlute
179	Sweet Pan Flute	SwPanFlu
180	Blown Bottle	Bottle
181	Shakuhachi	Shakhchi
182	Whistle	Whistle
183	Ocarina	Ocarina
Lead & Pad		
184	Lead 1 /square	SquareLd
185	Lead 1a /square 2	SquarLd2
186	Lead 1b /sine	SineLead
187	Lead 2 /sawtooth	SawLead1
188	Lead 2a /sawtooth 2	SawLead2
189	Lead 2b /saw + pulse	SawPlsLd
190	Lead 2c /double sawtooth	DubSawLd
191	Lead 2d /sequenced analog	SquAnaLd
192	Lead 3 /calliope	CaliopLd
193	Lead 4 /chiff	ChiffLd
194	Lead 5 /charang	CharanLd
195	Lead 5a /wire lead	WireLead
196	Lead 6 /voice	VoiceLd
197	Lead 7 /fifths	FifthsLd
198	Lead 8 /bass + lead	BassLead
199	Lead 8a /soft wrl	SftWrlLd
200	Pad 1 /new age	NewAgePd
201	Pad 2 /warm	WarmPad
202	Pad 2a /sine pad	SinePad
203	Pad 3 /polysynth	PolySyPd
204	Pad 4 /choir	ChoirPad
205	Pad 4a /itopia	ItopiaPd
206	Pad 5 /bowed	BowedPad
207	Pad 6 /metallic	MetalPad
208	Pad 7 /halo	HaloPad
209	Pad 8 /sweep	SweepPad
210	Square	Square
211	Slow Square Lead	SlwSquLd
212	Sine Solo	SineSolo
213	Square Lead	SquareLd
214	Wavy Sawtooth	WavySaw
215	Super Analog	SuperAna
216	Big Lead	BigLead
217	Bauble Lead	BaubleLd
218	PWM 4th	Rezz4th
219	PWM 4th Soft	Rezz4thS

СПИСОК ГОЛОСОВ

220	Synth Calliope Soft	CalioLdS
221	Chiffer Lead 2	ChiffLd2
222	Chiffer Lead 3	ChiffLd3
223	Charang 2	CharaLd2
224	Wire Lead 2	WireLd2
225	Charang 3	CharaLd3
226	Soft Vox	SVoiceLd
227	5th SawWave 2	FifthLd2
228	Fifth Lead Soft	FiftLdSf
229	Fifth Lead	FifLead
230	Massiness	Massin
231	Delayed Lead 2	DlyLead2
232	Delayed Lead 3	DlyLead3
233	New Age Pad 2	NewAgPd2
234	New Age Pad 3	NewAgPd3
235	Warm Pad 2	WarmPad2
236	PWM Pad	PWMPad
237	Warmly Pad	WarmlyPd
238	Poly Synth 2	PlySyPd2
239	Click Pad	ClickPad
240	Analog Pad	AnaloPad
241	Space Voice	ChoirPd2
242	Bowed Pad 2	BowedPd2
243	Bowed Pad 3	BowedPd3
244	Metallic Pad 2	MetalPd2
245	Pan Pad 1	PanPad1
246	Pan Pad 2	PanPad2
247	Halo Pad 2	HaloPad2
248	Halo Pad 3	HaloPad3
249	Sweep Pad 2	SweepPd2
250	Dipolar Pad	DipolPad
251	Rising	Rising
FX & Effects		
252	FX 1 /rain	FXRain
253	FX 2 /soundtrack	Soundtrk
254	Prelude	Prelude
255	FX 3 /crystal	Crystal
256	FX 3a /synth mallet	SynMalet
257	Crystal 2	Crystal2
258	FX 4 /atmosphere	Atmosphr
259	Warm Air	WarmAir
260	FX 5 /brightness	Bright
261	Smog	Smog
262	FX 6 /goblins	Goblins
263	Goblin 2	Goblins2
264	FX 7 /echoes	Echoes
265	FX 7a /echo bell	EchoBell
266	FX 7b /echo pan	EchoPan
267	Echo Drops 2	Echoes2
268	Echo Bell 2	EchoBel2
269	FX 8 /sci-fi	Sci-Fi
270	Sci-Fi 2	Sci-Fi2
271	Guitar Fret Noise	FretNoiz
272	Guitar Cutting Noise	GtCtNoiz
273	Acoustic Bass String Slap	BsStSlap
274	Guitar Fret Noise 2	FreNoiz2
275	Guitar Cutting Noise 2	GtCtNoz2
276	Acoustic Bass String Slap 2	BsStSlp2
277	Breath Noise	BrthNoiz
278	Flute Key Click	FIKeyClk
279	Breath Noise 2	BrthNoz2
280	Flute Key Click 2	FIKeyCk2
281	Seashore	Seashore
282	Rain	Rain
283	Thunder	Thunder
284	Wind	Wind
285	Stream	Stream
286	Bubble	Bubble
287	Seashore 2	Seashor2
288	Bird Tweet	Tweet
289	Dog	Dog
290	Horse Gallop	HouseGlp
291	Bird Tweet 2	Tweet2
292	Telephone Ring	Telephone
293	Telephone Ring 2	Telphon2
294	Door Creaking	DoorCrek
295	Door	Door
296	Scratch	Scratch
297	Wind Chime	WindChim
298	Helicopter	Helicptr
299	Car Engine	CarEngin
300	Car Stop	CarStop
301	Car Pass	CarPass
302	Car Crash	CarCrash
303	Siren	Siren
304	Train	Train
305	Jetplane	Jetplane
306	Starship	Starship
307	Burst Noise	BurtNoiz
308	Applause	Applause
309	Laughing	Laughing
310	Screaming	Scream
311	Punch	Punch
312	Heart Beat	HeartBet
313	Footsteps	Footstep
314	Gunshot	Gunshot
315	Machine Gun	MachnGun
316	Lasergun	Lasergun
317	Explosion	Explosio
Ethnic & Combined		
318	Sitar	Sitar
319	Sitar 2 /bend	Sitar2
320	Banjo	Banjo
321	Banjo 2	Banjo2
322	Shamisen	Shamisen
323	Shamisen 2	Shamise2
324	Koto	Koto
325	Taisho Koto	TaishoKt
326	Kalimba	Kalimba
327	Kalimba 2	Kalimba2
328	Bag Pipe	Bagpipe
329	Bag pipe 2	Bagpipe2
330	Fiddle	Fiddle
331	Fiddle 2	Fiddle2
332	Shanai	Shanai
333	Shanai 2	Shanai2
Percussive & Drum		
334	Celesta	Celesta
335	Celesta 2	Celesta2
336	Glockenspiel I	Glocken
337	Glockenspiel 2	Glocken2
338	Music Box	MusicBox
339	Music Box 2	MusicBo2
340	Vibraphone	Vibra
341	Vibraphone /wide	VibraW
342	Marimba	Marimba
343	Marimba /wide	MarimbaW
344	Xylophone	Xylophon
345	Xylophone 2	Xylopho2
346	Tubular Bells	TubulBel
347	Church Bell	ChurBell
348	Carillon	Carillon
349	Dulcimer	Dulcimer
350	Santur	Santur
351	Tinkle Bell	TnkIBell
352	Tinkle Bell 2	TnkBell2
353	Tinkle Bell 3	TnkBell3
354	Agogo	Agogo
355	Agogo 2	Agogo2
356	Agogo 3	Agogo3
357	Steel Drums	SteelDrm
358	Steel Drums 2	StelDrm2
359	Steel Drums 3	StelDrm3
360	Woodblock	WoodBlok
361	Castanets	Castanet
362	Woodblock 2	WoodBlo2
363	Castanets 2	Castant2
364	Woodblock 3	WoodBlo3
365	Castanets 3	Castan3
366	Taiko Drum	TaikoDrm
367	Taiko Drum 2	TaikDrm2
368	Taiko Drum 3	TaikDrm3
369	ConcertBass Drum	ConBasDm
370	ConcertBass Drum 2	ConBasD2
371	ConcertBass Drum 3	ConBasD3
372	Melodic Tom	MelodTom
373	Melodic Tom 2 /power	MeldTom2
374	Melodic Tom 3	MeldTom3
375	Synth Drum	SynDrum
376	Rhythm Box Tom	RhythBox
377	Electric Drum	ElecDrum
378	Electric Drum 2	ElecDrm2
379	Electric Drum 3	ElecDrm3
380	Electric Drum 4	ElecDrm4
381	Reverse Cymbal	RevCymbI
382	Standard Set	StandSet
383	Room Set	RoomSet
384	Power Set	PowerSet
385	Electronic Set	ElectSet
386	Analog Set	AnalgSet
387	Jazz Set	JazzSet
388	Brush Set	BrushSet
389	Orchestra Set	OrcheSet
390	SFX Set	SFXSet

Список стилей

No.	Full Name	Short Name
8BEAT		
1	8Beat Dance	8BtDance
2	8Beat Piano 1	8BtPian1
3	8Beat Piano 2	8BtPian2
4	Guitar Pop 1	GtPop1
5	8Beat Ballad	8BtBld
6	8Beat Pop	8BtPop
7	Pop Funk	PopFunk
8	Rhythm & Beat	Rhy&Bt
9	Guitar Pop 2	GtPop2
10	8Beat 1	8Beat1
11	8Beat 2	8Beat2
16BEAT		
12	Pop 16Beat 1	Pop16Bt1
13	16Beat R&B	16BtR&B
14	Pop 16Beat 2	Pop16Bt2
15	16Beat Funk 2	16BtFuk2
16	16Beat Dance	16BtDanc
17	Pop 16Beat 3	Pop16Bt3
18	16Beat 1	16Beat1
19	Cool Beat	CoolBeat
20	16Beat 2	16Beat2
21	Pop Shffle	PopShfl
POP & BALLAD		
22	6/8 Pop	6/8Pop
23	Pop Dance	PopDance
24	Pop Fusion	PopFusn
25	Fusion Shuffle	FusShufl
26	Analog Night	AnalogNt
27	Pop Beat	PopBeat
28	Soft Ballad	SoftBald
29	Natural Ballad	NatulBld
30	Love Ballad	LoveBld
31	Slow Ballad	SlowBald
32	Sweet Pop	SweetPop
ROCK		
33	Slow Rock	SlowRock
34	Soft Rock	SoftRock
35	Pop Rock 2	PopRock2
36	Easy Rock	EasyRock
37	New Shuffle	NewShufl
38	R'N'R 1	R'N'R1
39	Rock Shuffle 1	RockShf1
40	Rock Shuffle 2	RockShf2
BALLROOM		
41	Twist	Twist
42	Big Band Fox	BandFox
43	Tango	Tango
44	Slow Fox	SlowFox
45	Slow Waltz 1	SlowWlz1
46	Salsa 1	Salsa1
47	Cha Cha 1	ChaCha1
48	Cha Cha 2	ChaCha2
49	Beguine 1	Beguine1
50	Rhumba 1	Rhumba1

51	Samba 1	Samba1
52	Samba 2	Samba2
53	Jive	Jive
DANCE		
54	Down Beat	DownBeat
55	Techno	Techno
56	Hip Hop 1	HipHop1
57	Rap	Rap
58	Disco Party	DscParty
59	Sky	Sky
60	Hip Hop 2	HipHop2
SOUL & FUNK & JAZZ		
61	Big Band	BigBand
62	Jay R&B	JayR&B
63	Gospel Swing	GopSwing
64	Groove Funk	GrooveFk
65	Hip Hop Beat	HipHopBt
66	R & B	R&B
67	Swing	Swing
68	Cool Jazz Ballad	CoolJzBd
69	Big Band 40's	Band40's
70	Modern Jazz Ballad	MdJzBald
71	Orchestra Swing	OrhSwing
COUNTRY		
72	Modern Country	ModernCt
73	Bluegrass	Bluegras
74	Country Pop 1	CntyPop1
75	Country Pop 2	CntyPop2
76	2/4 Country	2/4Cntry
77	Country Folk	CntyFolk
LATIN/LATIN DANCE		
78	Bossa Nova	BosaNov
79	Latin	Latin
80	Dance Reggae	DanReggae
81	Pasodoble	Pasodobl
82	Rumba 2	Rumba2
83	Pop Cha Cha	PChaCha
84	Salsa 2	Salsa2
WALTZ & TRADITIONAL		
85	Waltz	Waltz
86	Italian Mazurka	ItaMazuk
87	Mariachi Waltz	MariWltz
88	Vienna Waltz	VinaWltz
89	Slow Waltz 2	SlowWlz2
90	Polka 1	Polka1
91	German Polka	GerPolka
92	March 1	March1
93	Polka 2	Polka2
94	US March	USMarch
95	Mazurka	Mazurka
WORLD		
96	Enka Ballad	EnkaBald
97	Venezia	Venezia
98	6/8 Flipper	6/8Flipp
99	Norteno	Norteno
100	Dangdut	Dangdut

Список песен

No.	Full Name	Short Name
FOLK & COUNTRY		
1	Christmas Sound	ChrisSou
2	Red River Valley	RedRiver
3	Susanna	Susanna
4	Wave Of Danube	Danube
5	Long Long Ago	LongAgo
6	Jambalaya	Jambalay
7	Bridge	Bridge
8	Battle Hymne Of The Republic	Battle
9	The Old Gray Mare	GrayMare
10	American Patrol	USPatrol
11	In The Rain	InRain
12	Sippin'Cider Through A Straw	SCTStraw
13	Country	Country
14	Old Folks at Home	OldFolks
GOLDEN & POP		
15	On London Bridge	LdBridge
16	House Of Rising Sun	HouseSun
17	The Blue-Bells Of Scotland	BlueBell
18	It's Been A Long Long Time	LongTime
19	Edelweiss	Edelweis
20	Der Deitcher's Dog	DerDDog
21	Silent Night	SltNight
22	Ave Maria	AveMaria
23	Five Hundred Miles	FHMiles
24	It's Beginning To Look A Lot Like Christmas	LikeXmas
25	Jeanie With The Light Brown Hair	LighHair
26	Song Of The Pearlfisher	SongOfTP
27	The Stage Coach	TheStage
28	Entertainer	Entertai
29	Annie Laurie	AnnieLau
30	Rumba Romance	Romance
31	Last Rose Of Summer	LastRose
32	The Old King Cole	OldKingC
33	Auld Lang Syne	AuldLaSy
34	Ding! Dong! Merrily On High	DingDong
35	Christmas Coming	ChrisCom
36	Go Tell It On The Mountain	GoTellIt
JAZZ & FUSION		
37	You Are My Sunshine	MySun
38	June Samba	JunSamba
39	Funk	Funk
40	I Can.....	ICan...
41	Sea Shore	SeaShore
42	Guitar&Saxphone	Gt&Sax
43	The Hip Hop's Night	HipHopNt
44	Blue Lunch	BluLunch
45	Cobweb	Cobweb
46	Wine	Wine
47	Jazz Old Man	JzOldMan
48	Dark Eyes	DarkEyes
49	Carlos	Carlos
50	Sad	Sad
51	Beautiful Awakening	Awaken
PIANO		
52	Fur Elise	FurElise

53	Robot Doll	RobtDoll
54	Habanera	Habanera
55	Turkish March	TukMarch
56	Consolation	Consolat
57	2-Part Invention #13 In A Minor.B.W. Iii	Invntion
58	Minuet In G Major (BWV Anh. 114)	MinuetG1
59	Turkish March 2	TukMarh2
60	Barcarolle	Barcarle
61	Norwegian Dance No.2	NwnDance
62	Moseta Dance	MosetaDn
63	Bulie Dance	BulieDn
64	The Small Gathering	Party
65	The Return	Return
66	The Wagtail	Wagtail
67	Tender Blossom	Blossom
68	Grace	Grace
69	Cherish The Memories	Memories
70	Chopsticks	Chopstik
71	Four Little Swans	FLSwans
72	Old France	OldFranc
73	Progress	Progress
74	Eclogue	Eclogue
75	The Limpid Stream	Stream
76	Brave Cavalier	Cavalier
77	The Chatterbox	Chatbox
78	Ave Maria 2	AveMari2
79	Prelude In C-Sharp Major	Prelude
80	Innocence	Innocenc
81	The Happy Farmer	HapFarme
82	L' Arabesque	L'Arabes
83	Austria Variation	AustVari
84	Schos Doll's Dance No. 7	DollDan7
85	The Rag-Time Dance	Rag-Time
86	Minuet In G Major (BWV Anh. 116)	Minuet
87	Schos Doll's Dance No. 2	DollDan2
88	Italian Polka	ItaPolka
89	Piano Sonata In C Major, K.330. III	Sonata
90	To A Wild Rose	WildRose
91	Gavotte I	Gavottel
92	Waltz	Waltz
93	Tarantella	Tarataela
94	Inquietude	Inquietu
95	Frankness	Franknes
96	Mazurka	Mazurka
97	Tchaikovsky Waltz	TchWaltz
98	Harmony Of The Angels	Harmony
99	Gavotte	Gavotte
100	Neapolitan Song	Neapolit
101	Minuet In D Major	Minuet
102	Prelude In E Major	Prelude
103	The Chase	TheChase
104	Piano Sonata In A Major, K.331. I	Sonata2
105	Waltz For Piano In G-Sharp Minor	Waltz2
106	Moment Musical	Moment
107	Tender Grieving	Grieving
108	Waltzes	Waltzes
109	The Farewell	Farewell
110	Suite Dance	SuitDanc

Список демо

No.	Full Name	Short Name
1	Ballad	Ballad
2	Funk	Funk
3	Jazz Band	JazzBand
4	Dancing Melody	DanceMld
5	Mystic River	MystRivr
6	Jazz Piano	JazzPiano
7	Dream Of Freedom	Dream
8	Fusion	Fusion

Список аккордов

Chord Name (Abbreviation)	Normal Voicing	Chord	Display
Major [M]	1-3-5	C	C
Major sixth [6]	1-(3)-5-6	C6	C6
Major seventh [M7]	1-3-(5)-7	CM7	CM7
Major seventh sharp eleventh [M7#11]	1-(2)-3-#4-(5)-7	CM7#11	CM7#11
Major add ninth [Madd9]	1-2-3-5	CMadd9	CM(9)
Major ninth [M9]	1-2-3-(5)-7	CM9	CM7(9)
Major sixth add ninth [6 9]	1-2-3-(5)-6	C6 9	C6(9)
Augmented [aug]	1-3-#5	Caug	Caug
Minor [m]	1-b3-5	Cm	Cm
Minor sixth [m6]	1-b3-5-6	Cm6	Cm6
Minor seventh [m7]	1-b3-(5)-b7	Cm7	Cm7
Minor seventh flatted fifth [m7b5]	1-b3-b5-b7	Cm7b5	Cm7b5
Minor add ninth [madd9]	1-2-b3-5	Cmadd9	Cm(9)
Minor ninth [m9]	1-2-b3-(5)-b7	Cm9	Cm7(9)
Minor eleventh [m11]	1-(2)-b3-4-5-(b7)	Cm11	Cm7(11)
Minor major ninth [mM7]	1-b3-(5)-7	CmM7	CmM7
Minor major ninth [mM9]	1-2-b3-(5)-7	CmM9	CmM7(9)
Diminished [dim]	1-b3-b5	Cdim	Cdim
Diminished seventh [dim7]	1-b3-b5-6	Cdim7	Cdim7
Seventh [7]	1-3-(5)-b7	C7	C7
Seventh suspended fourth [7sus4]	1-4-5-b7	C7sus4	C7sus4
Seventh flatted fifth [7b5]	1-3-b5-b7	C7b5	C7b5
Seventh ninth [7 9]	1-2-3-(5)-b7	C7 9	C7(9)
Seventh sharp eleventh [7#11]	1-2-3-#4-(5)-b7 or 1-(2)-3-#4-5-b7	C7#11	C7(#11)
Seventh thirteenth [7 13]	1- 3-(5)-6-b7 or 2- 3-5-6-b7	C7 13	C7(13)
Seventh flatted ninth [7b9]	1-b2-3-(5)-b7	C7b9	C7(b9)
Seventh flatted thirteenth [7b13]	1-3-5-b6-b7	C7b13	C7(b13)
Seventh sharp ninth [7#9]	(1)-#2-3-(5)-b7	C7#9	C7(#9)
Major seventh augmented [M7aug]	1-3-#5-7	CM7aug	CM7aug
Seventh augmented [7aug]	(1)-3-#5-b7	C7aug	C7aug
Suspended fourth [sus4]	1-4-5	Csus4	Csus4
One plus two plus five [1+2+5]	1-2-5	C1+2+5	C

Таблица реализации MIDI

Function		Transmitted	Recognized	Remarks
Basic Channel	Default Changed	1ch 1-16ch	1-16ch 1-16ch	
Mode	Default Messages Altered	x x *****	3 x x	
Note Number	:True voice	0—127 *****	0—127 0—127	
Velocity	Note on Note off	o 9nH,V=1-127 x (9nH,V=0)	o 9nH,V=1-127 x(9nH,V=0; 8nH,V=0-127)	
After Touch	key's Ch's	x x	x x	
Pitch Bend		o	o	
Control Change	0 1 5 6 7 10 11 64 65 66 67 80 81 91 93 120 121 123	o o x x x x o o x x x x x x x x o	o o o o o o o o o o o o o o o o o	Bank Select Modulation Portamento Time Data Entry Volume Pan Expression Sustain Pedal Portamento ON/OFF Sostenuto Pedal Soft Pedal Reverb Program Chorus Program Reverb Level Chorus Level All Sound Off Reset All Controllers All Notes Off
Program Change	:true	o *****	o 0—127	
System Exclusive		x	o	
System Common	:SongPosition :Song Select :Tune	x x x	x x x	
System Real Time	:Clock :Commands	o x	x x	
Aux Messages	:LOCAL ON/OFF :All Notes Off :Active sense :Reset	x x o x	x o o o	
Notes:				

- Mode 1: OMNI ON, POLY
- Mode 2: OMNI ON, MONO

- Mode 3: OMNI OFF, POLY
 - Mode 4: OMNI OFF, MONO
- o: YES
x: NO

ГАРАНТИЙНЫЕ ОБЯЗАТЕЛЬСТВА

Синтезатор Medeli модели M17 отвечает утвержденным образцам и требованиям стандартов: Декларация соответствия ТР ТС 020/2011 «Электромагнитная совместимость технических средств» и ТР ТС 004/2011 «О безопасности низковольтного оборудования», Директивы 2006/95/ЕС, 2004/108/ЕС. Маркирование устройства: модели, торговой марки, знаком соответствия ТР ТС производится на потребительской упаковке. Гарантийные обязательства отвечают Закону РФ «О защите прав потребителей». В соответствии с «Постановлением Правительства от 19 января 1998 года №55» музыкальные инструменты относятся к технически сложным товарам бытового назначения и попадают в «Перечень не продовольственных товаров надлежащего качества, не подлежащих возврату или обмену на аналогичный товар других размера, формы, габарита, фасона, расцветки или комплектации». Гарантийный срок – 12 месяцев со дня продажи инструмента магазином при условии соблюдения покупателем правил эксплуатации и условий хранения. Без правильно оформленного гарантийного талона или при наличии исправления в нем, претензии по качеству не принимаются. При утере талон не восстанавливается. В случае выявления дефектов производственного характера владелец имеет право на бесплатный ремонт или замену инструмента на протяжении гарантийного срока при соблюдении следующих условий: ремонт производится только уполномоченными сервисными мастерскими по заключению экспертизы что поломка или неисправность относится к разряду гарантийных; гарантия не распространяется на изделия, поврежденные в результате неправильной эксплуатации, несоблюдении условий хранения, небрежного обращения, неправильной регулировки и настройки, попадания жидкости и химических веществ; на изделия с механическими повреждениями; если в течение гарантийного срока какая-либо часть или части инструмента будут заменены нестандартными, не рекомендованными или самодельными, а также если изделие подверглось ремонту или модернизации лицом или организацией не уполномоченными, гарантия может быть полностью или частично прервана без дополнительного извещения. Гарантия не распространяется на расходные материалы, такие как:

- Лампы
- Кабели
- Динамики

Внимание! Гарантия не распространяется на:

- неисправности, вызванные несоблюдением требований, указанных в Руководстве пользователя;
- неисправности, вызванные попаданием в устройство посторонних предметов или жидкостей
- механические повреждения, произошедшие по вине покупателя.

Претензии к качеству инструмента без наличия паспорта и чека не принимаются.

Наименование (модель)	Синтезатор	
Заводской серийный номер		
Производитель	"Medeli Electronics Co.,Ltd" Адрес:20/F, Cheung Lee Industrial Building, 9, Cheung Lee Street, Chai Wan, Hong Kong	
Страна происхождения	Китай	
Торговая марка	MEDELI	
Маркировка модели	M17	
Импортер в Российскую Федерацию:	«ООО «Лютнер СПб» 195279, г. Санкт-Петербург, ул.Передовиков, д.19 лит.А пом.6Н, Почтовый адрес: 191124, Санкт-Петербург ,а/я 15, тел. (812) 327-15-44 www.LUTNER.ru	
Дата выпуска (месяц, год)		
Дата продажи		
Подпись продавца		
Штамп продавца		
Исправность устройства проверена в присутствии покупателя. С правилами эксплуатации ознакомлен(а), претензий по внешнему виду и качеству инструмента не имею:		
<hr/> <p style="text-align: center;">(подпись покупателя)</p>		

music company
www.LUTNER.ru