



Педаль эффектов DRIVE CORE

Инструкция по эксплуатации

Спасибо за то, что вы приобрели педаль эффектов DRIVE CORE. Поздравляем Вас с этим выбором! Пожалуйста, найдите время и прочтите эту инструкцию по эксплуатации для наиболее эффективного использования устройства.

ОПИСАНИЕ УСТРОЙСТВА

DRIVE CORE – педаль эффектов овердрайв.

- Отдельный канал усиления сигнала (бустер).
- Натуральный, теплый овердрайв с характерным ламповым тембром.
- Возможность смешивать каналы овердрайв и бустер.
- Режим "Bypass"

УСТРОЙСТВО ИЗДЕЛИЯ

Вид спереди

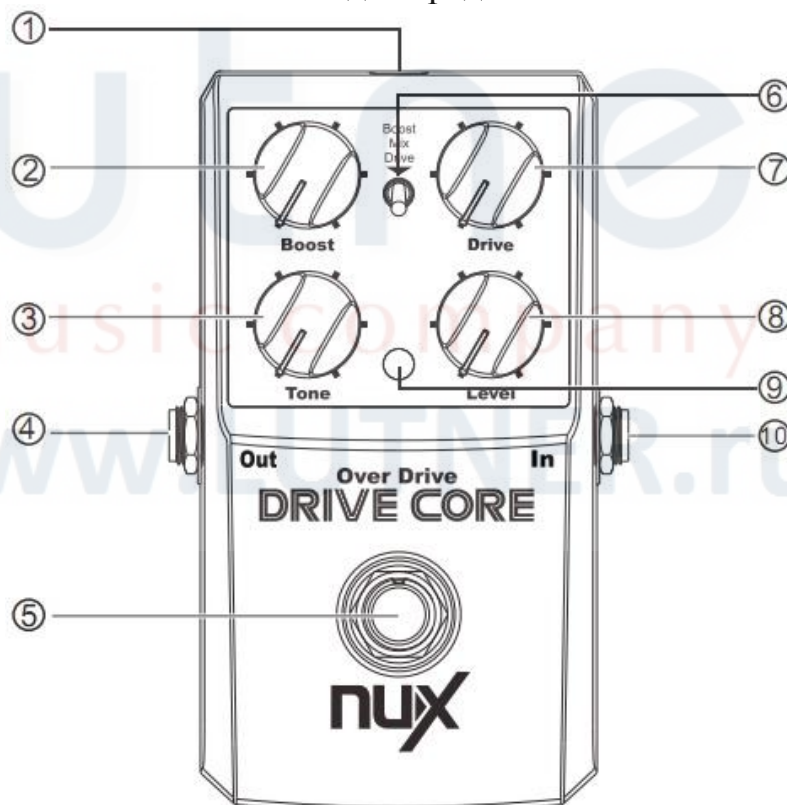

1. Разъем POWER

DRIVE CORE можно подключить к электросети через адаптер постоянного тока 9V/300mA (минус на центральном контакте). *Адаптер в комплект не входит!*

2. BOOST

Регулятор мощности эффекта.

3. TONE

Регулятор тембра овердрайва.

4. OUTPUT

Гнездо для подключения к входу гитарного усилителя.

5. Педаль

Педаль включения / выключения эффекта.

6. CHANNEL SELECT

Переключатель канала эффекта.: бустер, овердрайв или смешанный.

7. DRIVE

Регулятор напора овердрайва..

8. LEVEL

Регулятор уровня овердрайва.

9. Индикатор

Световой индикатор статуса ВКЛЮЧЕН / ВЫКЛЮЧЕН эффекта.

10. INPUT Jack

Гнездо для подключения электрогитары. DRIVE CORE автоматически включается при подключении гитары. Для продления работы элементов питания рекомендуем отключать гитару при длительных перерывах.

УСТАНОВКА ЭЛЕМЕНТОВ ПИТАНИЯ

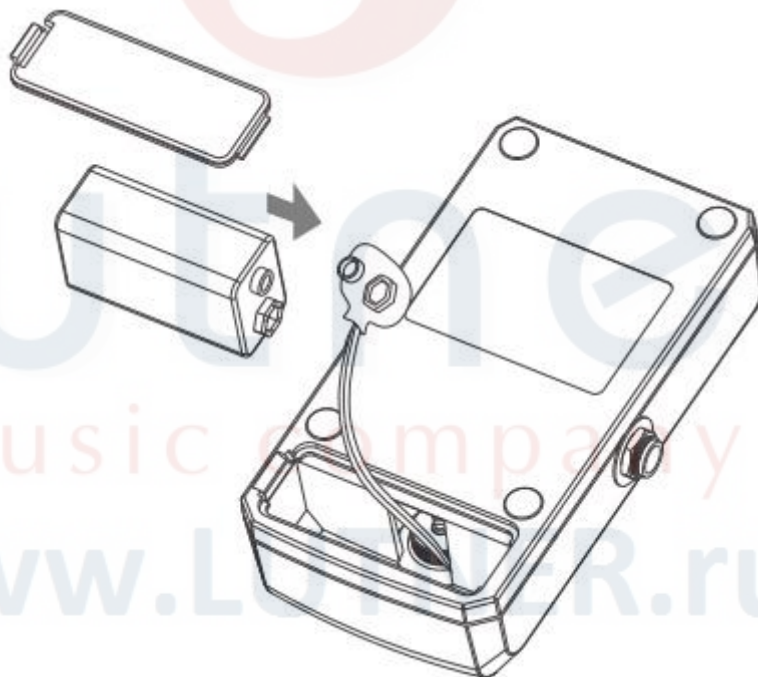

В качестве элемента питания используется батарейка 9V ("крона"). Переверните DRIVE CORE дисплеем вниз. Откройте крышку отсека элемента питания. Извлеките старую батарейку, вставьте новую, соблюдая полярность. Закройте крышку отсека элемента питания.

ХАРАКТЕРИСТИКИ

Входное сопротивление: -20дБ@1МОм

- Выходное сопротивление: 10кОм
- Питание: 9V DC адаптер (9V батарея тип «крона»)
- Размеры: длина 122мм, ширина 72мм, высота 47мм
- Вес: 270г.

Аксессуары: Инструкция, батарея 9В.

ВАЖНОЕ ПРИМЕЧАНИЕ ДЛЯ ПОКУПАТЕЛЕЙ

Данное устройство было произведено в соответствии с жесткими характеристиками и требованиями к питанию, применяемыми в стране, в которой устройство должно использоваться. Если Вы приобрели данный продукт через интернет, почтовым заказом, и/или по телефонным продажам, Вы должны удостовериться, что этот продукт предназначен для использования в стране Вашего проживания.

ПРЕДУПРЕЖДЕНИЕ: Использование данного продукта в любой стране кроме той, для которой он был предназначен, может быть опасно, и может сделать недействительной гарантию производителя или распространителя.

Пожалуйста, соблюдайте простые правила эксплуатации устройства:

- Не используйте устройство при высоких или отрицательных температурах, а так же в условиях повышенной влажности;
- Не подвергайте устройство прямому воздействию солнечных лучей;
- Не пытайтесь самостоятельно разобрать устройство;
- Внимательно прочтите инструкцию по эксплуатации;
- Обязательно сохраните Ваш кассовый чек в качестве доказательства приобретения, в противном случае Вам может быть отказано в гарантийном обслуживании производителем или распространителем.

Гарантийные обязательства

Данное устройство не подлежит обязательной сертификации.

Гарантийный срок 6 месяцев со дня продажи его магазином при условии соблюдения покупателем правил хранения и эксплуатации. В случае выявления дефектов производственного характера владелец имеет право на бесплатный ремонт или замену устройства на протяжении гарантийного срока. Претензии по качеству товара без предъявления паспорта устройства со штампом магазина и чека магазина не принимаются.

Внимание! Несоблюдение полярности элементов питания при установке может вывести устройство из строя, гарантийные обязательства в данном случае не действуют.

На элементы питания гарантия не распространяется.

Дата продажи _____

Подпись продавца _____

Штамп продавца _____

С правилами пользования ознакомлен _____

(подпись покупателя)