



МИКСЕРНЫЙ ПУЛЬТ
профессиональный мультканальный
KG-16



РУКОВОДСТВО ПО ЭКСПЛУАТАЦИИ

ПРЕДУПРЕЖДЕНИЕ: ПРОЧТИТЕ ДАННЫЕ ИНСТРУКЦИИ, ПРЕЖДЕ ЧЕМ ИСПОЛЬЗОВАТЬ УСТРОЙСТВО

- ♦ Используйте только поставляемые в комплекте источник и шнур питания. Если Вы не знаете параметры питания в сети общего пользования, свяжитесь с дилером или местным поставщиком электроэнергии.
- ♦ Не отламывайте клемму заземления от шнура питания.
- ♦ Не пытайтесь поставить на предохранитель «жучка» или использовать предохранитель другого номинала.
- ♦ Не пытайтесь ремонтировать устройство самостоятельно, так как снятие крышек может подвергнуть Вас опасности электрошока и другим рискам.
- ♦ Позвольте квалифицированным специалистам заняться ремонтом.
Ремонт необходим в том случае, если устройство каким-либо образом было повреждено, например если был поврежден штепсель или шнур питания, в устройство попала жидкость или посторонние объекты, устройство было подвержено воздействию дождя или сырости, не функционирует нормально или было уронено.
- ♦ Не удаляйте средства безопасности с поляризованного штепселя или штепселя с заземлением. Поляризованный штепсель это штепсель, один из щупов которого шире другого (*при питании от 110 вольт*). Штепсель с заземлением оснащен двумя щупами и одним хвостовиком заземления. Широкий щуп и третий хвостовик сделаны для безопасности. Если поставляемый в комплекте штепсель не подходит к розетке питания, проконсультируйтесь с электриком по поводу замены розетки.
- ♦ Не пользуйтесь усилителем в сырых или влажных условиях.
- ♦ Шнур питания следует отключить от розетки, если Вы не пользуетесь устройством в течение долгого промежутка времени.
- ♦ Не наступайте на шнур и избегайте перегибов, особенно близко к штепселю и гнезду устройства.
- ♦ Когда приборный или сетевой штепсель используются для выключения устройства, выключатель самого устройства останется в положении **ВКЛЮЧЕНО**.

ПРАВИЛА ТЕХНИКИ БЕЗОПАСНОСТИ

- Прочитайте данное руководство.
- Храните данное руководство.
- Обращайте внимание на все предупреждения.
- Следуйте всем инструкциям.



Символ молнии внутри равностороннего треугольника предупреждает пользователя о наличии неизолированного опасного для жизни напряжения внутри корпуса. Несоблюдение техники безопасности может привести к поражению электрическим током.



Восклицательный знак внутри равностороннего треугольника предупреждает пользователя о наличии важных инструкций по эксплуатации и техническому обслуживанию (ремонту) в литературе, прилагаемой к устройству.



Обязательно подключение защитного заземления.

• ВОДА И ВЛАГА

Усилитель должен быть защищен от попадания влаги или дождя, не может использоваться в условиях повышенной влажности: например, рядом с бассейном, ванной и т.д.

• ТЕПЛО

Усилитель должен быть установлен вдали от источников тепла, таких как радиаторы, плиты и прочие обогревательные приборы.

• ВЕНТИЛЯЦИЯ

Не закрывайте вентиляционные отверстия. Невыполнение этого требования может привести к возгоранию.

• ПОСТОРОННИЕ ПРЕДМЕТЫ И ЖИДКОСТИ

Избегайте попадания внутрь усилителя посторонних предметов и жидкостей, это может привести к поломке.

• ШНУР ПИТАНИЯ И ЗАЗЕМЛЕНИЕ

Защитите шнур питания от перегибания и защемления, особенно в местах входа шнура в вилку и корпус усилителя.

Не пренебрегайте мерами безопасности, проверяйте наличие заземления.

• ПИТАНИЕ

Оборудование должно быть подключено только к тому источнику питания, который указан на устройстве или в руководстве по эксплуатации. Невыполнение этого требования может привести к повреждению оборудования и, возможно, травме пользователя.

Отключайте устройство от сети во время грозы или при длительных периодах простоя.

• ПРЕДОХРАНИТЕЛЬ

Чтобы предотвратить риск возникновения пожара и повреждения устройства, используйте только рекомендованный производителем тип предохранителей. Перед заменой предохранителя убедитесь, что устройство выключено и шнур питания вынут из розетки.

• ЭЛЕКТРИЧЕСКИЕ СОЕДИНЕНИЯ

Неправильное подключение соединительных кабелей может привести к аннулированию гарантии.

• ОЧИСТКА

Протирайте поверхность только сухой тканью. Не используйте для очистки растворители, такие как бензол или спирт.

• ТЕХНИЧЕСКОЕ ОБСЛУЖИВАНИЕ

Не предпринимайте никаких действий по обслуживанию устройства, кроме тех, что описаны в данном руководстве. Не пытайтесь самостоятельно чинить оборудование! Используйте только рекомендованные производителем принадлежности и запчасти.

ОБЩАЯ ИНФОРМАЦИЯ

Благодарим Вас за покупку компактного микшера KG-16 с универсальным напряжением питания 100-240 В, функцией сжатия каждого микрофонного канала для сохранения кристально чистого звука во время исполнения. Микшер может воспроизводить музыку с карты памяти SD, устройства USB или через Bluetooth. Звук с микрофона или линейного входа можно записать на SD-карту или устройство USB, что удовлетворит требования сольного исполнителя, группы музыкантов или записи конференции. Серия KG также может быть подключена к персональному компьютеру для воспроизведения и записи.

ПРИМЕНЕНИЕ

Подходит для работы в системе PA или записи в помещении, например, Кинотеатр/Телестудия/ Запись музыки в театре/ Танцевальный зал/Бар/Конференц-залей т.д.

ОСНОВНЫЕ ХАРАКТЕРИСТИКИ

- 1) Входы 12 каналов микрофона / линейный и 2 канала стереовходы;
- 2) Функция сжатия микрофонных каналов (0-9 дБ);
- 3) Встроенные интерфейсы USB/SD/Bluetooth, встроенные функции воспроизведения и записи;
- 4) Фантомное питание 48В для конденсаторного микрофона;
- 5) Встроенный 16 программный цифровой процессор DSP с регулируемым эффектом задержки;
- 6) Выходы MAIN с точными регуляторами 2X8 для контроля уровня выходного сигнала;
- 7) Универсальное напряжение 100В-240В;
- 8) Интерфейс MP3 с возможностью подключения к ПК для воспроизведения и записи;

ОПИСАНИЕ КАНАЛОВ

Канал А

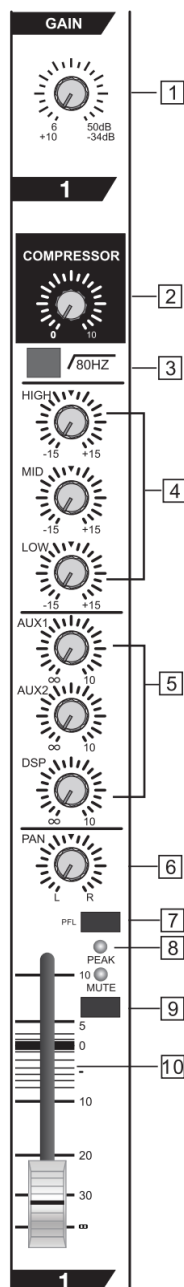

1. Регулятор усиления

Настраивает уровень входного сигнала, чтобы сбалансировать соотношение сигнал/шум и динамический диапазон. Используйте этот регулятор, чтобы получить наилучший эффект. Светодиод PEAK мигает, показывая слишком сильный уровень сигнала. Убавьте уровень усиления, чтобы избежать искажения сигнала.

Диапазон усиления входного сигнала микрофона: 6~50 дБ, линейное усиление: +10 -34.

2. Регулятор компрессии

Поверните регулятор по часовой стрелке, чтобы увеличить компрессию сигнала и усиление сигнала будет регулироваться автоматически.

3. Выключатель фильтра High Pass Filter

Включает/выключает HPF с октавой 18дБ, чтобы активировать фильтр 80Гц. Вы также можете использовать его для уменьшения шума сетевого шума или сценического микрофона.

4. Трехполосный эквалайзер (НЧ, СЧ, ВЧ)

HI: регулятор высоких частот, поверните регулятор до максимума, чтобы уровень частоты 12кГц повысился на 15 дБ; до минимума, чтобы уровень частоты 12 кГц понизился на 15 дБ.

MID: регулятор средних частот, поверните регулятор до максимума, чтобы уровень частоты 2,5кГц повысился на 15дБ; до минимума, чтобы уровень частоты 2,5 кГц понизился на 15дБ.

LOW: регулятор низких частот, поверните регулятор до максимума, чтобы уровень частоты 45Гц повысился на 15 дБ; до минимума, чтобы уровень частоты 45Гц понизился на 15 дБ.

5. Регуляторы AUX-DSP

Эти два регулятора используются для настройки уровня сигнала, посылаемого на шину AUX-DSP, а затем на внешний процессор DSP или на встроенный модуль DSP. Регулятор DSP также может настраивать уровень канала.

6. Регулятор панорамирования

Регулятор определяет положение сигнала в звуковой стереокартине.

7. Кнопка PFL

Каждый канал оснащен кнопкой PFL, нажмите эту кнопку, чтобы направить сигнал с канала на наушники.

8. Индикатор перегруза канала

Когда сигнал достигает уровня, на 3дБ меньшего уровня клиппинга, светодиод PEAK загорается красным.

9. Кнопка и индикатор MUTE

Каждый канал оснащен кнопкой отключения звука MUTE. Нажмите кнопку, чтобы выключить звук выбранного канала. Загорится индикатор MUTE.

10. Фейдер:

Ползунковый регулятор уровня канала. Перемещайте регулятор, чтобы настроить уровень звука.

Совет: установите на минимум фейдер неиспользуемого канала.

Стереоканал

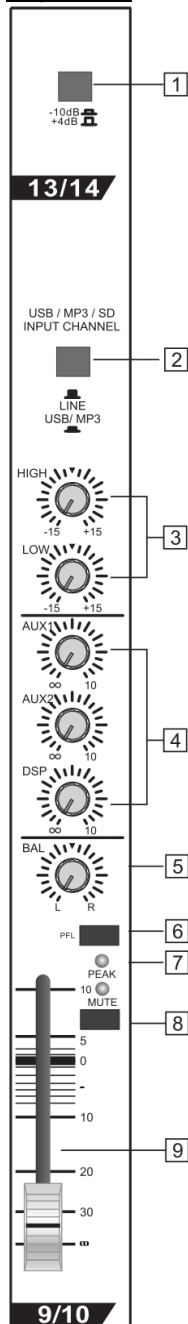

1. Переключатель чувствительности -10/+4

Нажмите этот переключатель, чтобы поднять чувствительность на 10дБ.

2. Переключатель выбора LINE/USB/MP3

Отожмите переключатель, чтобы выбрать линейный стереовход. Нажмите, чтобы выбрать в качестве входа USB/MP3/Bluetooth.

3. Трехполосный эквалайзер (НЧ, СЧ, ВЧ)

HI: регулятор высоких частот, поверните регулятор до максимума, чтобы уровень частоты 12кГц повысился на 15 дБ; до минимума, чтобы уровень частоты 12 кГц понизился на 15 дБ.

MID: регулятор средних частот, поверните регулятор до максимума, чтобы уровень частоты 2,5кГц повысился на 15дБ; до минимума, чтобы уровень частоты 2,5 кГц понизился на 15дБ.

LOW: регулятор низких частот, поверните регулятор до максимума, чтобы уровень частоты 45Гц повысился на 15 дБ; до минимума, чтобы уровень частоты 45Гц понизился на 15 дБ.

4. Регуляторы AUX-DSP

Эти два регулятора используются для настройки уровня сигнала, посылаемого на шину AUX-DSP, а затем на внешний процессор DSP или на встроенный модуль DSP. Регулятор DSP также может настраивать уровень канала.

5. Регулятор баланса

Установите регулятор в среднее положение, чтобы сигнал в распологался по центру звуковой стереокартины. Также вы можете настроить уровень левого/правого каналов.

6. Кнопка PFL

Каждый канал оснащен кнопкой PFL, нажмите эту кнопку, чтобы направить сигнал с канала на наушники.

7. Индикатор перегруза канала

Когда сигнал достигает уровня, на 3дБ меньшего уровня клиппинга, светодиод PEAK загорается красным.

8. Кнопка и индикатор MUTE

Каждый канал оснащен кнопкой отключения звука MUTE. Нажмите кнопку, чтобы выключить звук выбранного канала. Загорится индикатор MUTE.

9. Фейдер:

Ползунковый регулятор уровня канала. Перемещайте регулятор, чтобы настроить уровень звука.

Совет: установите на минимум фейдер неиспользуемого канала.

ЗАДНЯЯ ПАНЕЛЬ

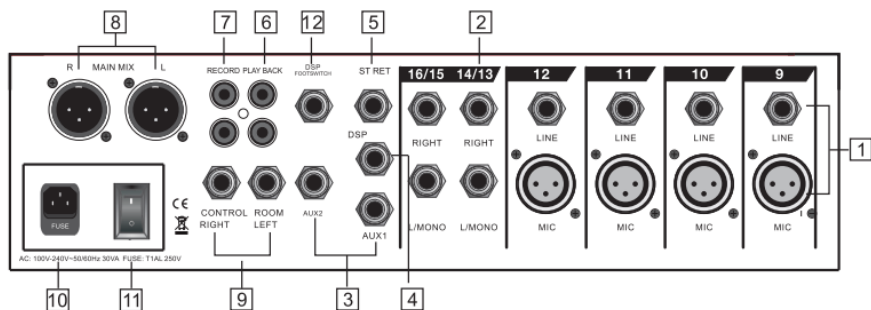

1. КАНАЛ MIC/LINE

Балансный входной разъем XLR (1: заземление; 2: плюс; 3: минус) с малошумящим микрофонным предварительным усилителем и фантомным питанием, усилением 45дБ и соотношением сигнал/шум >100дБ. Фантомное питание используется для конденсаторного микрофона. Если вы используете динамический микрофон, сначала отключите фантомное питание. Эти каналы оснащены балансным/небалансным разъемом TRS 1/4" (6,35мм) для подключения клавиатуры, электронного барабана, DSP и т. д.

2. Вход стереоканала

Небалансные разъемы. Если сигнал поступает на разъем LEFT/MONO, сигнал выводится с выхода основного микса L/R. Если сигнал поступает с разъема RIGHT, сигнал выводится с выхода R основного микса. К этому разъему можно подключить клавиатуру, электрический барабан, DSP и т. д.

3. Выход AUX

Разъемы TRS 1/4" (6,35мм) для отправки сигнала с шины AUX на внешнее оборудование, например, на внешний эффект-процессор, сценический монитор и т. д.

4. Выход DSP

Разъемы TRS 1/4" (6,35мм) для вывода сигнала DSP, уровень сигнала контролируется регулятором канала DSP.

5. Вход AUX RETURNS

Стерефонические разъемы 1/4 "телефонные для возврата стерефонического сигнала с внешнего источника (например, эффект-процессора) на основной микс. Либо вы можете использовать регулятор AUX RETURN для настройки громкости. Входной сигнал AUX будет отправлен на основной микс.

6. ВОСПРОИЗВЕДЕНИЕ

Небалансные разъемы RCA и TRS 3,5мм для ввода сигнала с CD-плеера/компьютера и т. д.

7. ЗАПИСЬ

Небалансный разъем RCA для вывода сигнала на записывающее оборудование.

8. Выход основного микса MAIN MIX

Балансный XLR разъем. Уровень регулируется фейдером MAIN MIX.

9. Выход CTRL ROOM

Разъемы TRS 1/4" (6,35мм) посылают сигнал пульта управления на контрольные мониторы.

10. Разъем кабеля питания

Разъем кабеля питания с предохранителем для подключения к сети. Пожалуйста, замените сгоревший предохранитель на предохранитель того же типа и номинала.

11. Выключатель питания

Включает / выключает микшер.

12. Разъем педали

Используйте внешнюю педаль для управления эффектами.

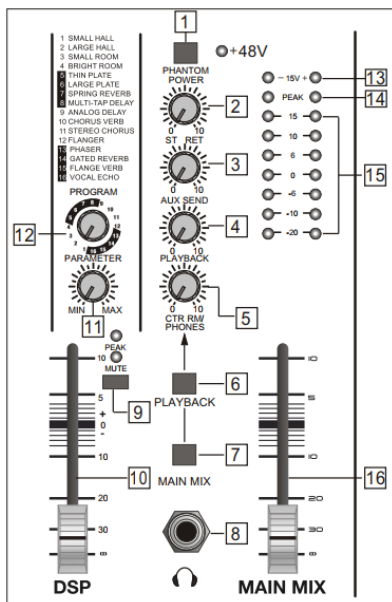

1. + 48V выключатель фантомного питания / индикатор красный, когда питание включено

Используется для работы с конденсаторными микрофонами. Пожалуйста, установите все фейдеры на минимум, прежде чем включать переключатель для защиты динамиков.

2. Стерео возврат

Регулирует уровень возвращенного стереофонического сигнала.

3. Выход AUX

Регулирует уровень выхода AUX.

4. ВОСПРОИЗВЕДИТЕ

Регулирует уровень сигнала воспроизведения.

5. CTRLMP PHONES

Регулирует уровень сигнала наушников.

6. Переключатель ВОСПРОИЗВЕДИТЕ

Нажмите переключатель, чтобы отправить сигнал на монитор или на наушники.

7. Переключатель MAIN MIX

Нажмите переключатель, чтобы отправить сигнал основного микса MAIN на монитор или на наушники.

8. Выход наушников

Этот разъем для подключения наушников.

9. Переключатель DSP ON

Нажмите этот переключатель, чтобы начать работу с цифровым процессором DSP, индикатор загорится зеленым.

10. Фейдер DSP

Регулирует уровень сигнала DSP.

11. ПАРАМЕТР

Настраивает время эффекта задержки.

12. ПРОГРАММА

Prg#	Description	Parameter 1
1	Small Hall	Rev Time 0.9sec~3.5sec
2	Large Hall	Rev Time 1.5sec~8.6sec
3	Small Room	Rev Time 0.28sec~0.82sec
4	Bright Room	Rev Time 0.36sec~1.38sec
5	Thin Plate	Rev Time 0.44sec~1.54sec
6	Large Plate	Rev Time 0.72sec~10sec
7	Spring Reverb	Rev Time 0.4sec~2.3sec
8	Multi-tap Delay	Delay Time 0~680ms
9	Analog Delay	Delay Time 0~680ms
10	Chorus Verb	Rev Time 0.56sec~3.5sec
11	STEREO CHORUS	Rate 0.58Hz~6Hz
12	Flanger	Rate 0.58Hz~4.35Hz
13	Phaser	Rate 0.58Hz~11Hz
14	Gated Reverb	Gate Time 0.25sec~0.78sec
15	Flange Verb	Rev Time 0.34sec~2sec
16	Vocal Echo	Delay Time 0~400ms

13. ИНДИКАТОР ПИТАНИЯ

14. ИНДИКАТОР ПЕРЕГРУЗА

15. ИНДИКАТОР УРОВНЯ ГЛАВНОГО ВЫХОДА MAIN

16. Фейдер основного микса MAIN

Настраивает уровень выхода основного микса MAIN MIX.

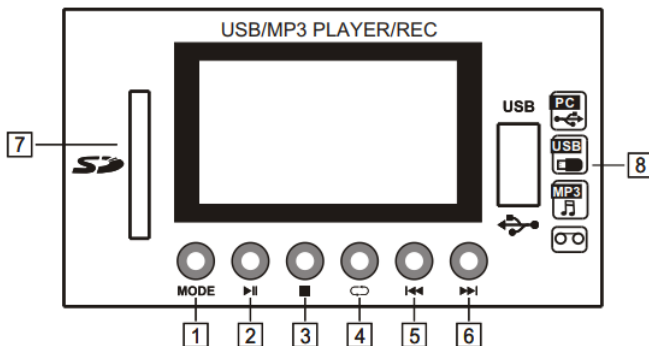

1. РЕЖИМ

Нажмите эту кнопку, чтобы выбрать режим: SD-карта, USB, Bluetooth, запись.

а) Режим SD/USB: вставьте SD-карту/USB для непосредственного воспроизведения музыки.

б) Режим Bluetooth: нажмите кнопку, чтобы выбрать Bluetooth, затем выберите устройство Bluetooth, затем начните воспроизведение музыки.

с) Режим записи: нажмите кнопку, чтобы выбрать режим записи. Входной сигнал с микрофона или линии, затем нажмите кнопку воспроизведения для начала записи.

На ЖК-дисплее мигает символ записи.

2. Кнопка ВОСПРОИЗВЕДЕНИЕ/ПАУЗА

3. Кнопка СТОП

4. Унопку

5. Кнопка НАЗАД (ПРЕДЫДУЩИЙ ТРЕК)

6. Кнопка ВПЕРЕД (СЛЕДУЮЩИЙ ТРЕК)

7. Разъем SD-карты для воспроизведения и записи

8. Интерфейс USB для подключения к ПК для воспроизведения и записи

Подробнее о режиме SD-карты/USB

Функция Loop (Петля)

1 = воспроизвести одну выбранную дорожку в цикле (повтор) Примечание. В этом режиме не могут быть выбраны отдельные дорожки.

F = последовательно воспроизводить все дорожки в одной и той же папке на SD-карте или USB-накопителе (повтор).

R = shuffle - воспроизводит все треки случайным образом без цикла (без повтора)

A = воспроизводит все треки в последовательности в петле (повтор)

Выбор и воспроизведение отдельных треков с USB или SD-карты.

Нажмите и удерживайте кнопку **ВОСПРОИЗВЕДЕНИЕ/ПАУЗА**.

Используйте кнопки **ВПЕРЕД/НАЗАД** для выбора нужной дорожки.

Отпустите кнопку **ВОСПРОИЗВЕДЕНИЕ/ПАУЗА**.

Ваш выбранный трек теперь будет выбран и поставлен на паузу и начнет воспроизводиться при повторном нажатии кнопки **ВОСПРОИЗВЕДЕНИЕ/ПАУЗА**.

Полезные советы для максимально эффективного использования вашего средства воспроизведения во время живого выступления:

Запишите трек без звука длительностью 30 секунд. Назовите этот трек "001 – Silence" и убедитесь, что это всегда первая дорожка в вашем файле. Причина, по которой это делается, заключается в том, чтобы при вставке карты памяти у вас было достаточно времени, чтобы вы могли войти в режим воспроизведения дорожки, но при этом случайно не начать воспроизведение трека. Затем вы можете выбрать нужный трек, поставив проигрыватель в режим ПАУЗА. Устройство готово к выступлению.

Добавьте несколько секунд (до 30) тишины к концу всех ваших записанных треков. Проигрыватель будет автоматически воспроизводить следующий трек в последовательности, если у вас есть несколько треков, поэтому добавление этого тихого участка в ваши треки позволяет вам остановить воспроизведение и установить следующий трек, чтобы избежать перехода плеера в нежелательный трек.

УСТАНОВКА

1. Перед корпусом динамика не должно быть никаких препятствий. Вам лучше поставить корпус динамика на подставку для динамика.
2. Используйте профессиональные устройства для установки или подвешивания корпусов динамиков, чтобы избежать травм.
3. Используйте высококачественный кабель, чтобы обеспечить лучшее звучание.
4. Пожалуйста, выберите правильную мощность и сопротивление усилителя мощности и динамиков.
5. Не направляйте микрофон на динамик, чтобы избежать появления обратной связи.

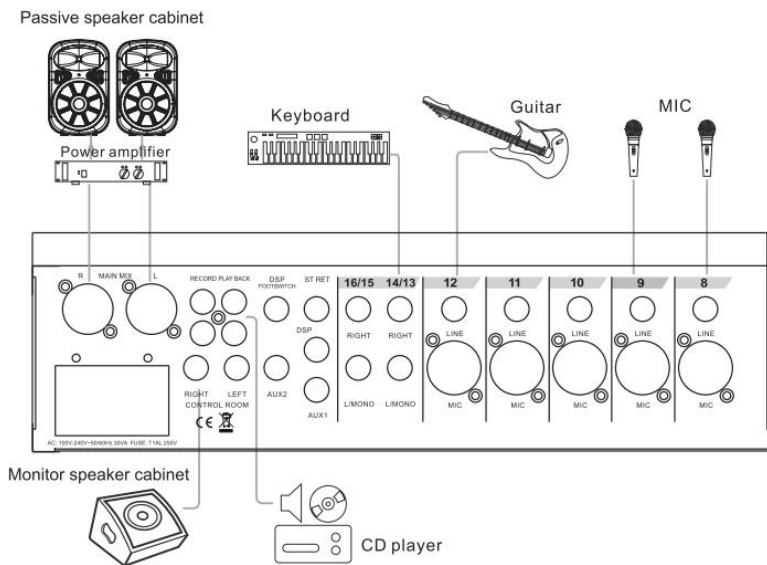

БАЛАНСНЫЕ/НЕБАЛАНСНЫЕ РАЗЪЕМЫ TRS И XLR

Балансный и небалансный разъемы TRS 1/4" (6,35мм) или XLR; смотрите картинку ниже:

Разъем 1/4" (6,35мм)



TS небалансный

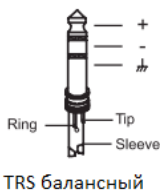

TRS балансный

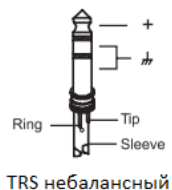

TRS небалансный

Разъем XLR

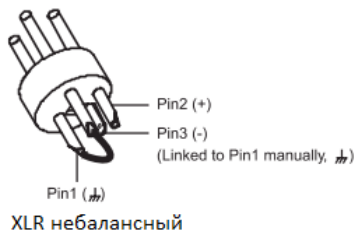

XLR небалансный

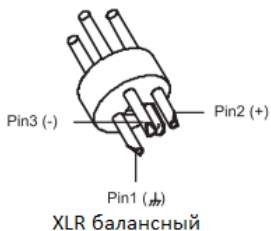

XLR балансный

Подключение

Входящие в комплект разъемы TRS 1/4" (6,35мм) и XLR для подключения профессионального аудиооборудования; смотрите картинку ниже:

Балансный

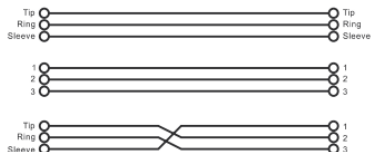
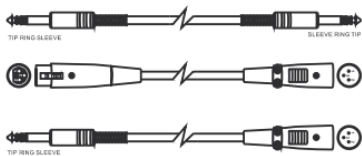

Небалансный



ДИАГРАММА БЛОКОВ



СПЕЦИФИКАЦИЯ

Монофонический вход	
Вход микрофона	Балансный вход
Частотная чувствительность	10Гц-30кГц, ±3дБ
Коэффициент нелинейных искажений (THD&N)	0.03% at +4 dBu, 22Hz-20kHz A-weighted
Компрессия	Усиление:0-9дБ Порог: 20dB↓5dB
Соотношение Сигнал/Шум	(SNR)115дБ
Линейный вход	Балансный вход
Частотная чувствительность	10Гц-30кГц, ±3дБ
Коэффициент нелинейных искажений (THD&N)	0.005% at +4dBu, 22Hz-20kHz A-weighted
Максимальное усиление	75dBu Вход MIC Выход MAIN
Канал стереовхода	
Линейный вход	Балансный/небалансный
Частотная чувствительность	10Гц-55кГц, ±3дБ
Коэффициент нелинейных искажений (THD&N)	0.005% at +4dBu, 22Hz-20kHz A-weighted
Сопротивление	
Вход микрофона	1,4кОм
Линейный вход	10кОм
Другие входы	10кОм или больше
Выход записи	1кОм
Другие выходы	120Ом
Эквалайзер Моно	
ВЧ	±15дБ @12кГц
СЧ	±15дБ @2,5кГц
НЧ	±15дБ @45Гц
Фильтр НЧ	80Гц, 18dB/Окт.
Эквалайзер Стерео	
ВЧ	±15дБ @12кГц
НЧ	±15дБ @60Гц
DSP	Конвертер АЦ/ЦА частота семплирования 24 бит 16 прог
Основной микс	
Шум (BUS Noise)	Фейдер 0дБ, регуляторы всех входов установлены на минимум, эквалайзер в среднем положении,;-100dBu (точка отсчета:+4dBu) Бал: +27dBu Небал: +22dBu разъем 1/4" AUX: +22dBu DSP: +22dBu
Максимальный выход	
Питание	100-240В ~50/60Гц
Габариты (Д*Ш*В)мм	KG16:525x363x97
Вес нетто	KG06:8,3кг

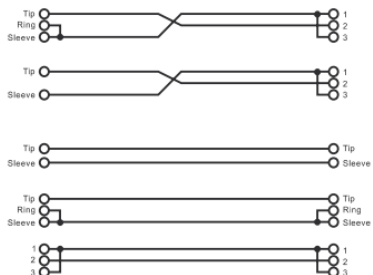
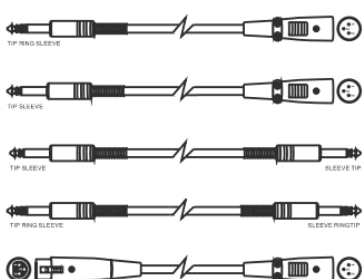
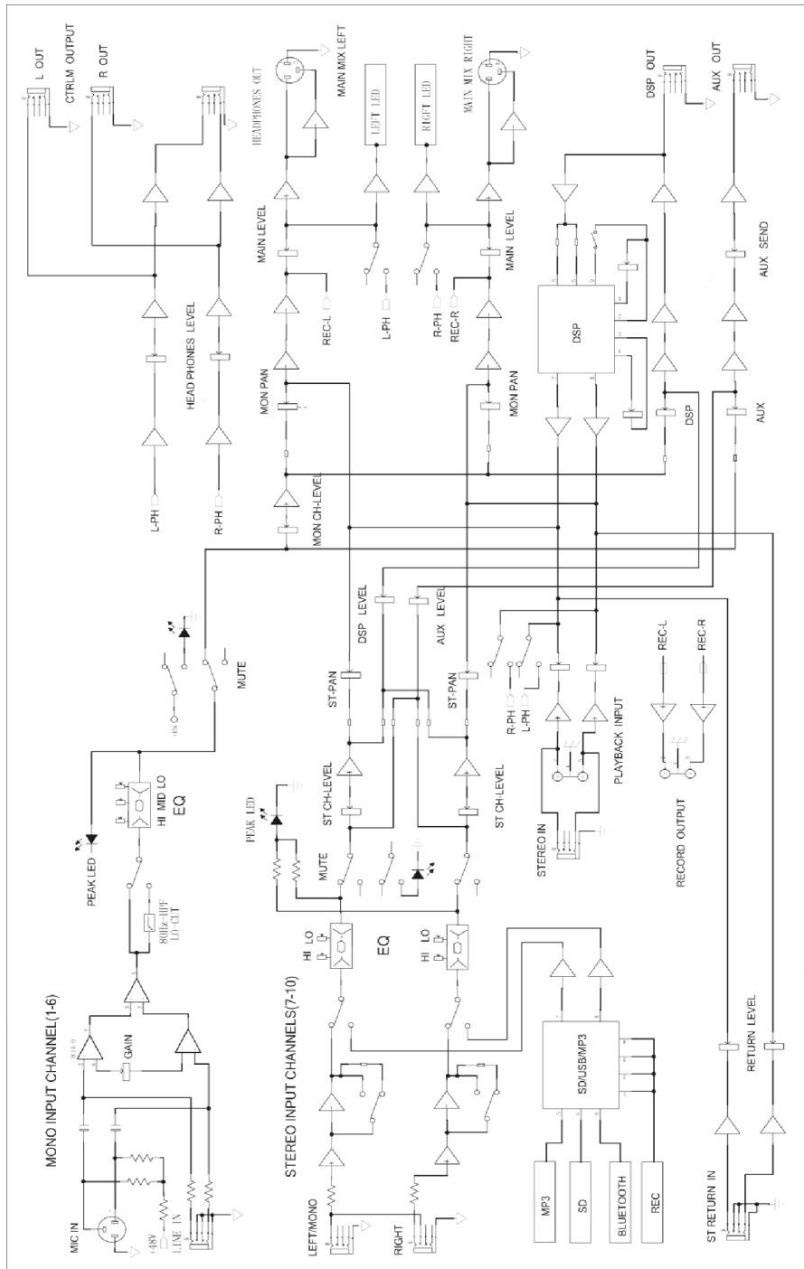
ГАРАНТИЙНЫЕ ОБЯЗАТЕЛЬСТВА

Данное устройство отвечает утвержденным образцам и требованиям стандартов: Декларация соответствия ТР ТС 020/2011 «Электромагнитная совместимость технических средств» и ТР ТС 004/2011 «О безопасности низковольтного оборудования», Директивы 2006/95/ЕС, 2004/108/ЕС. Маркирование устройства: модели, торговой марки, знаком соответствия ТР ТС производится на потребительской упаковке. Гарантийные обязательства отвечают Закону РФ «О защите прав потребителей». В соответствии с «Постановлением Правительства от 19 января 1998 года №55» музыкальные инструменты относятся к технически сложным товарам бытового назначения и попадают в «Перечень не продовольственных товаров надлежащего качества, не подлежащих возврату или обмену на аналогичный товар других размера, формы, габарита, фасона, расцветки или комплектации».

Гарантийный срок – 6 месяцев со дня продажи усилителя магазином при условии соблюдения покупателем правил эксплуатации и условий хранения. Без правильно оформленного гарантийного талона или при наличии исправления в нем, претензии по качеству не принимаются. При утере талон не восстанавливается. В случае выявления дефектов производственного характера владелец имеет право на бесплатный ремонт или замену инструмента на протяжении гарантийного срока при соблюдении следующих условий: ремонт производится только уполномоченными сервисными мастерскими по заключению экспертизы что поломка или неисправность относится к разряду гарантийных; гарантия не распространяется на изделия, поврежденные в результате неправильной эксплуатации, несоблюдении условий хранения, небрежного обращения, неправильной регулировки и настройки, попадания жидкости и химических веществ; на изделия с механическими повреждениями; если в течение гарантийного срока какая-либо часть или части инструмента будут заменены нестандартными, не рекомендованными или самодельными, а также если изделие подвергалось ремонту или модернизации лицом или организацией на то неуполномоченными, гарантия может быть полностью или частично прервана без дополнительного извещения.

Гарантия не распространяется на расходные материалы, такие как:

- Лампы
- Кабели
- Динамики

Внимание! Гарантия не распространяется на:

- неисправности, вызванные несоблюдением требований, указанных в Руководстве пользователя;
- неисправности, вызванные попаданием в устройство посторонних предметов или жидкостей
- механические повреждения, произошедшие по вине покупателя.

Претензии к качеству инструмента без наличия паспорта и чека не принимаются.

Наименование (модель)	Профессиональное оборудование не бытового назначения для сопровождения музыкальных программ и живых выступлений: микшерный пульт	
Заводской серийный номер		
Производитель	"NINGBO SOUNDKING ELECTRONICS & SOUND CO.,LTD" Адрес: 818# CHENGXIN ROAD, YINZHOU INVESTMENT INDUSTRY PARK, NINGBO, CHINA 315104	
Страна происхождения	Китай	
Торговая марка	Soundking	
Маркировка модели	KG16	
Импортер в Российскую Федерацию:	ООО «Лютнер СПб» 195027, г. Санкт-Петербург, пр-кт. Металлистов, дом 7, литер А, офис 405 Почтовый адрес: 191124, Санкт-Петербург, а/я 15, тел. (812) 611-00-97 www.lutner.ru	
Дата выпуска (месяц, год)		
Дата продажи		
Подпись продавца		
Штамп продавца		
Исправность устройства проверена в присутствии покупателя. С правилами эксплуатации ознакомлен (а), претензий по внешнему виду и качеству инструмента не имею: _____ (подпись покупателя)		